

Robinet à boisseau sphérique AKT

INFORMATION TECHNIQUE

- Position de montage indifférente
- Manœuvre particulièrement libre par joints de téflon
- AKT..R, AKT..F : type CE testé et certifié



Sommaire

Sommaire	2
1 Application	3
1.1 Exemples d'application.	4
2 Certifications	5
2.1 Télécharger certificats	5
2.2 Certification UE	5
2.3 Union douanière eurasiatique	6
3 Sélection	7
3.1 ProFi	7
3.2 Tableau de sélection AKT..R avec taraudage Rp, AKT..F à bride selon ISO 7005	7
3.3 Tableau de sélection AKT..T avec taraudage NPT, p _u maxi. 8,8 bar (125 psig)	8
4 Accessoires.	9
4.1 Dispositif de fermeture ASV	9
5 Caractéristiques techniques	10
5.1 AKT..R, AKT..F	10
5.2 AKT..T	11
5.3 Dimensions hors tout	12
5.3.1 AKT 6–50R50B	12
5.3.2 AKT 15–50R160S, AKT 15–50R160M	13
5.3.3 AKT 25 – 100F160C.	14
5.3.4 AKT 125–250/200F160G1.	15
5.3.5 AKT 10–50TN88	16
Pour informations supplémentaires.	17

1 Application



AKT 6 – 50R50B



AKT 25 – 100F160G

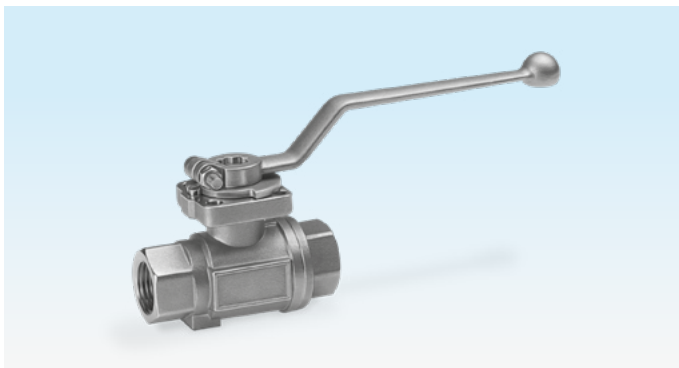

AKT 15 – 50R160S, AKT 15 – 50R160M



AKT 125 – 250/200F160G1

1 Application

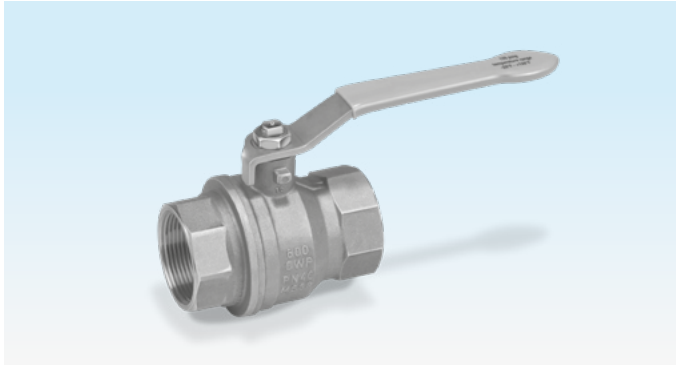

AKT 10 – 50TN88

Pour fioul léger et fioul lourd, l'eau et tous les gaz selon le code de pratique DVGW G 260/1 et l'air.

AKT..R avec taraudage, AKT..F à bride et AKT..T avec taraudage NPT.

1.1 Exemples d'application

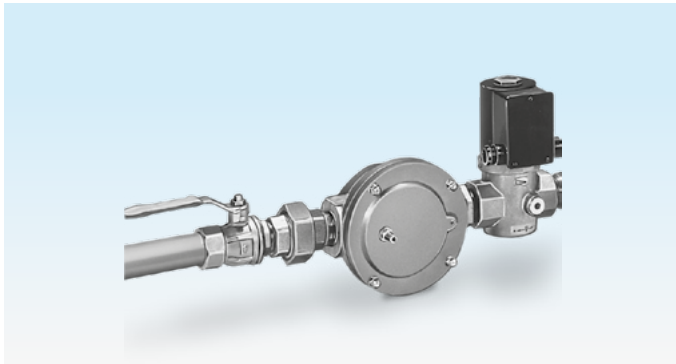

Protection centrale \leq DN 50



Protection centrale \geq DN 50

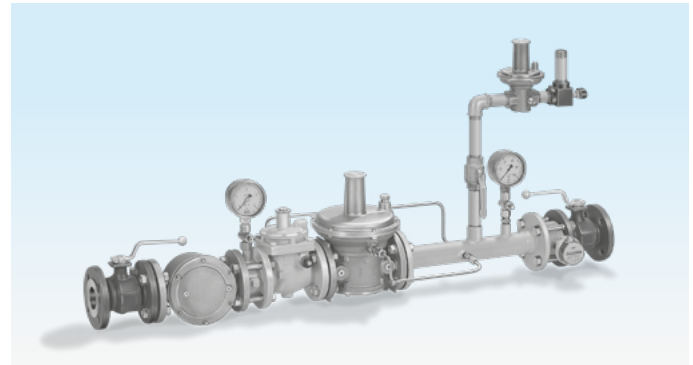

Ligne de gaz pour $p_U \leq 4$ bar

2 Certifications

2.1 Télécharger certificats

Certificats, voir www.docuthek.com

2.2 Certification UE



AKT..R50B

- (EU) 305/2011 – règlement « produits de construction »
- (EU) 2016/426 (GAR) – règlement « appareils à gaz »
- DIN EN 331

AKT 15–50R160S/M

- (EU) 2016/426 (GAR) – règlement « appareils à gaz »
- DIN EN 13774, DVGW VP 303

AKT 25–100F160G

- 2014/68/EU – directive « équipements sous pression » (AKT 65–150F160G)
- (EU) 2016/426 (GAR) – règlement « appareils à gaz »
- DIN EN 13774

AKT 25–100F160G, AKT 125–250/200F160G1

- 2014/68/EU – directive « équipements sous pression » (AKT 65–150F160G, AKT 125–250/200F160G1)
- (EU) 2016/426 (GAR) – règlement « appareils à gaz »
- DIN EN 13774

Homologations robinets à boisseau sphérique

Type	Règlement « appareils à gaz »	Marque d'homologation DVGW
AKT 650R50B	CE-0085AU0271	NG-4312AU0247
AKT 15–50R160S	CE-0085BQ0576	DG-4313BQ0568
AKT 15–50R160M	CE-0085BQ0576	DG-4313BQ0568
AKT 25–100F160G	CE-0085AT0438	NG-4313AT2770
AKT 125–250/200F160G1	CE-0085BN0275	NG-4313BN0274

Déclaration des performances selon l'annexe III du règlement (UE) n° 305/2011

Elster GmbH Strotheweg 1 49504 Lotte (Büren) Allemagne	
2015	
DIN EN 331 Robinet à boisseau sphérique AKT (DN)R50B Robinet à boisseau sphérique pour installations de gaz Gaz combustibles selon G260 Gaz des familles 1, 2 et 3 selon EN 437 DIN-DVGW NG-4312AU0247	
Caractéristiques :	DIN EN 331
Classe de pression :	MOP 5 bar
Classe de température :	-20 °C à +60 °C
Débit nominal :	contrôle satisfaisant
Tolérances dimensionnelles :	contrôle satisfaisant
Contrôle de l'étanchéité :	≤ 20 cm³/h
Résistance mécanique :	contrôle satisfaisant
Couple de manœuvre :	contrôle satisfaisant
Résistance butées :	contrôle satisfaisant
Endurance :	contrôle satisfaisant

2.3 Union douanière eurasiatique

The logo for Eurasian Conformity (Eurasian Conformity) is displayed within a grey rectangular box. It consists of the letters 'EAC' in a bold, black, sans-serif font.

Les produits AKT correspondent aux spécifications techniques de l'Union douanière eurasiatique.

3 Sélection

3.1 ProFi

Une application web pour la sélection des produits est disponible sur www.adlatus.org.

3.2 Tableau de sélection AKT..R avec taraudage Rp, AKT..F à bride selon ISO 7005

Description	Code	AKT..R50	AKT..R160	AKT..F160	Condition
Robinet à boisseau sphérique	AKT	•	•	•	
DN	6-205/200	6, 10, 15, 20, 25, 32, 40, 50	15, 20, 25, 32, 40, 50	25, 32, 40, 50, 65, 80, 100 , 125, 150, 200, 250/200	
Raccord de tube					
Taraudage Rp	R	•	•		
Bride selon ISO 7005	F			•	
Pression amont					
p _u max. 5 bar	50	•			
p _u max. 16 bar	160		•	•	
Corps					
Laiton	B	•			
Acier	S		•		
Acier inox, adapté au biogaz	M		•		
GJS 400-18-LT, 5.3103, bille : acier moulé 1.0503, chromé	G			•	uniquement DN 25 à DN 100
En deux parties : GJS 400-18-LT, 5.3103, bille : acier moulé 1.0503, chromé	G1			•	uniquement DN 125-205/200
Courte longueur de montage	K			•	uniquement DN 25

Exemple de commande

AKT 100F160G

3.3 Tableau de sélection AKT..T avec taraudage NPT, p_u maxi. 8,8 bar (125 psig)

Description	Code	AKT
Robinet à boisseau sphérique	AKT	•
DN	10-50	10, 15, 20, 25, 32, 40, 50
Produit T	T	•
Raccord de tube		
Taraudage NPT	N	•
Pression amont		
p_u maxi. 8,8 bar (125 psig)	88	•

4 Accessoires

4.1 Dispositif de fermeture ASV

Convient pour les robinets à boisseau sphérique AKT..R50B en laiton.

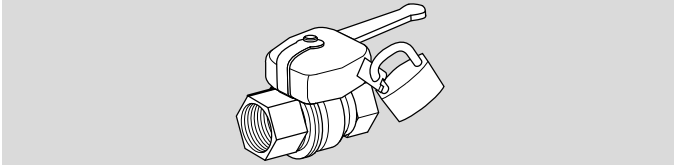

Le dispositif de fermeture ASV peut être monté sans outil. Cette installation ne requiert aucune modification sur le robinet à boisseau sphérique. Le verrouillage en position ouverte ou fermée est assuré par un cadenas (non compris dans la livraison).

Dimensions hors tout

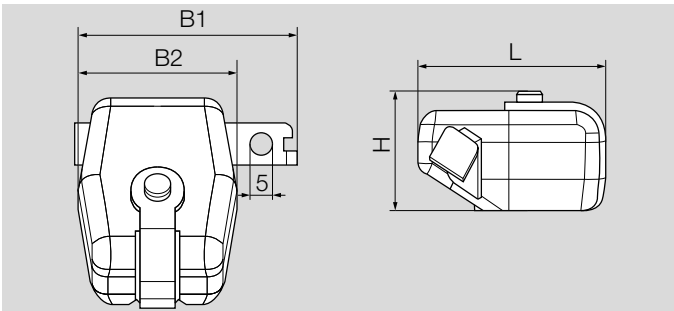

	DN AKT	B1	B2	L	H	N° réf.
ASV 6/10	6/10	48	34	25	42	03151181
ASV 15/20	15/20	48	35	40	49	03151182
ASV 25/32	25/32	49	40	34	48	03151183
ASV 40/50	40/50	57	49	40	58	03151184

5 Caractéristiques techniques

5.1 AKT..R, AKT..F

Fluides : tous les gaz selon le code de pratique DVGW G 260/I et air.

AKT 6–50R50B

Avec taraudage selon DIN EN 10226-1.

Pression amont $p_u^{(2)}$:

p_u maxi. pour gaz : 5 bar,

p_u maxi. pour autres fluides : 16 bar.

Plage de températures :

pour gaz : -20 à +60 °C,
autres fluides¹⁾ : -20 à +180 °C.

Résistance RHT : classe B 0,1 (100 mbar).

Corps : CW617N chromé.

Bille : CW617N chromé.

Joint de bille : PTFE (téflon).

Arbre de commande : laiton nickelé.

Joint d'arbre :

1 joint torique en Viton (homologation pour gaz),

1 joint torique en NBR (homologation pour gaz et pour eau potable).

AKT 15–50R160S, AKT 15–50R160M

Avec taraudage selon DIN EN 10226-1.

Pression amont $p_u^{(2)}$:

p_u maxi. pour gaz : 16 bar,

p_u maxi. pour autres fluides : 16 bar.

Plage de températures :

pour gaz : -20 à +60 °C,
autres fluides¹⁾ : -20 à +180 °C.

Corps AKT...S : acier moulé 1.0619, galvanisé.

Corps AKT...M : acier inox 1.4408.

Bille : acier inox 1.4408.

Joint de bille : PTFE (téflon).

Arbre de commande : acier inox 1.4401.

Joint d'arbre : PTFE/Viton.

AKT 25–100F160G

Raccord à bride selon EN 1092-2, PN 16.

Pression amont p_u maxi. : 16 bar.

Plage de températures :

pour gaz : -20 à +60 °C,
autres fluides¹⁾ : -20 à +180 °C.

Corps : GJS 400-18-LT, 5.3103.

Bille : acier moulé 1.0503, chromé.

Joint de bille : PTFE (téflon).

Arbre de commande : acier inox 1.4104.

Joint d'arbre : FKM (Viton).

Joint de bride de corps : Viton.

Jusqu'à 16 bar, cette série répond aux exigences en matière de haute stabilité thermique (RHT jusqu'à 650 °C) ainsi qu'en matière d'étanchéité interne et externe conformément à DIN EN 1775:2007, annexe A, procédure B. Pour une pression amont > 5 bar, utiliser des vis résistantes à la chaleur et un joint à bride résistant aux hautes températures côté amont.

5 Caractéristiques techniques

AKT 125–250/200F160G1

AKT 250/200F160G1 : avec passage réduit au diamètre nominal 200.

Raccord à bride selon EN 1092-2, PN 16.

Pression amont p_U maxi. : 16 bar.

Plage de températures :
pour gaz : -20 à +60 °C,
autres fluides¹⁾ : -20 à +180 °C.

Corps en deux parties : GJS 400-18-LT, 5.3103.

Bille : acier moulé 1.0503, chromé.

Joint de bille : PTFE (téflon).

Arbre de commande : acier inox.

Joint d'arbre : 2 × Viton.

Joint de bride de corps : Perbunan.

¹⁾ Selon la pression de service et le fluide.

²⁾ Certaines normes d'application (par exemple EN 746-2) autorisent l'assemblage par taraudage uniquement avec une gamme de pression réduite, en fonction du diamètre nominal.

Joint de bille : PTFE (téflon).

Joint d'arbre : Viton.

5.2 AKT..T

Fluides : tous les gaz selon le code de pratique DVGW G 260/1 et air.

AKT..T

Avec taraudage NPT.

Pression amont p_U maxi. : 8,8 bar (125 psig).

Plage de températures :
pour gaz : -20 à +60 °C (-4 à +140 °F),
autres fluides : -20 à +180 °C (-4 à +350 °F).

Corps : laiton.

Bille : laiton chromé.

5.3 Dimensions hors tout

5.3.1 AKT 6-50R50B

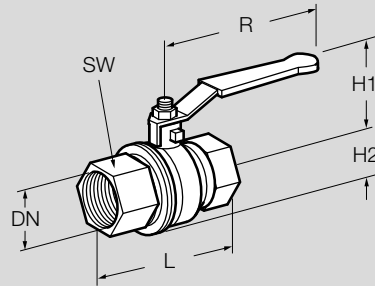

Type	DN	Raccordement	Dimensions hors tout [mm]					Poids kg
			L	H1	H2	R	SW	
AKT 6R50B	6	Rp 1/4	50	38	13	82	20	0,16
AKT 10R50B	10	Rp 3/8	60	38	13	82	20	0,15
AKT 15R50B	15	Rp 1/2	75	43	16	100	25	0,25
AKT 20R50B	20	Rp 3/4	80	50	19	120	32	0,39
AKT 25R50B	25	Rp 1	90	54	25	120	41	0,62
AKT 32R50B	32	Rp 1 1/4	110	73	30	160	50	0,98
AKT 40R50B	40	Rp 1 1/2	120	79	36	160	55	1,20
AKT 50R50B	50	Rp 2	140	86	43	160	70	2,00

5.3.2 AKT 15–50R160S, AKT 15–50R160M

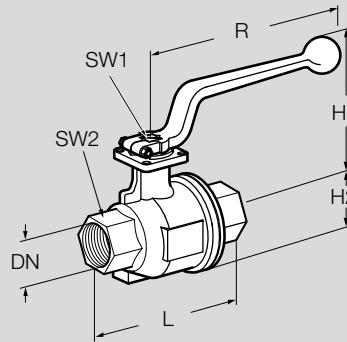

Type	DN	Raccordement	Dimensions hors tout [mm]						Poids kg
			L	H1	H2	R	SW1	SW2	
AKT 15R160S, AKT 15R160M	15	Rp 1/2	75	69,5	18	130	9	27	0,50
AKT 20R160S, AKT 20R160M	20	Rp 3/4	80	73,0	23	130	9	32	0,625
AKT 25R160S, AKT 25R160M	25	Rp 1	90	102,0	28	167	11	41	1,18
AKT 32R160S, AKT 32R160M	32	Rp 1 1/4	110	108,0	34	167	11	50	1,68
AKT 40R160S, AKT 40R160M	40	Rp 1 1/2	120	124,0	40	188	14	55	2,355
AKT 50R160S, AKT 50R160M	50	Rp 2	140	132,0	48	188	14	70	3,73

5.3.3 AKT 25 – 100F160C

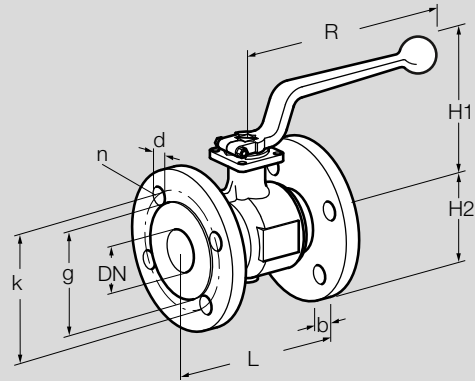

Type	DN	Dimensions hors tout [mm]									Poids kg
		L	k	g	b	n	d	H1	H2	R	
AKT 25F160GK	25	125	85	70	18	4	14	83	58	158	4,20
AKT 32F160G	32	130	100	80	18	4	18	102	70	180	5,60
AKT 40F160G	40	140	110	89	18	4	18	107	76	180	7,50
AKT 50F160G	50	150	125	103	20	4	18	117	83	222	9,80
AKT 65F160G	65	170	145	123	20	4	18	137	93	293	14,60
AKT 80F160G	80	180	160	140	20	8	18	149	100	293	19,80
AKT 100F160G	100	190	180	158	20	8	18	163	110	293	27,20

5.3.4 AKT 125–250/200F160G1

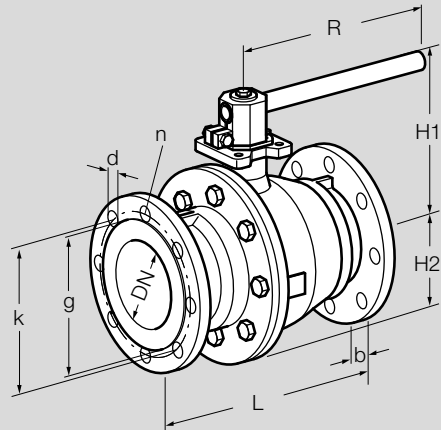

Type	DN	Dimensions hors tout [mm]									Poids kg
		L	k	g	b	n	d	H1	H2	R	
AKT 125F160G1	125	325	210	188	26	8	18	245	138	565	34,90
AKT 150F160G1	150	350	240	212	26	8	22	268	168	565	52,00
AKT 200F160G1	200	400	295	268	30	12	22	316	208	715	89,00
AKT 250/200F160G1	250	450	355	320	30	12	26	301	210	715	125,00

5.3.5 AKT 10–50TN88

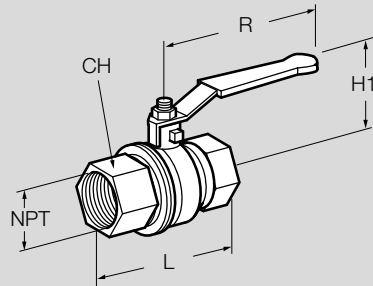

Type	DN	Raccordement	Dimensions hors tout								Poids	
			L		H1		R		CH		kg	lbs
			mm	inch	mm	inch	mm	inch	mm	inch		
AKT 10TN88	10	3/8" NPT	45,0	1,77	1,50	38,1	82,0	3,23	20,0	0,79	0,124	0,27
AKT 15TN88	15	1/2" NPT	59,0	2,32	1,69	42,9	100,0	3,94	24,9	0,98	0,224	0,49
AKT 20TN88	20	3/4" NPT	64,0	2,52	1,97	50,0	119,9	4,72	31,0	1,22	0,352	0,78
AKT 25TN88	25	1" NPT	81,0	3,19	2,13	54,1	119,9	4,72	39,9	1,57	0,604	1,33
AKT 32TN88	32	1 1/4" NPT	93,0	3,66	2,87	72,9	158,0	6,22	49,0	1,93	0,908	2,00
AKT 40TN88	40	1 1/2" NPT	102,1	4,02	3,11	79,0	158,0	6,22	54,1	2,13	1,105	2,44
AKT 50TN88	50	2" NPT	120,9	4,76	3,39	86,1	158,0	6,22	68,6	2,70	1,820	4,01

Pour informations supplémentaires

La gamme de produits Honeywell Thermal Solutions comprend Honeywell Combustion Safety, Eclipse, Exothermics, Hauck, Kromschroder et Maxon. Pour en savoir plus sur nos produits, rendez-vous sur ThermalSolutions.honeywell.com ou contactez votre ingénieur en distribution Honeywell.

Elster GmbH
Strotheweg 1, D-49504 Lotte
T +49 541 1214-0
hts.lotte@honeywell.com
www.kromschroeder.com

© 2023 Elster GmbH

Sous réserve de modifications techniques visant à améliorer nos produits.

