

Honeywell

MAXON

Druckluftbetätigte Ventile der Baureihe 8000 für den Einsatz mit Flüssigkeiten

BETRIEBSANLEITUNG



Please read the operating and mounting instructions before using the equipment. Install the equipment in compliance with the prevailing regulations.



Bedrijfs- en montagehandleiding voor gebruik goed lezen! Apparaat moet volgens de geldende voorschriften worden geïnstalleerd.



Lire les instructions de montage et de service avant utilisation ! L'appareil doit impérativement être installé selon les réglementations en vigueur.



Betriebs- und Montageanleitung vor Gebrauch lesen! Gerät muss nach den geltenden Vorschriften installiert werden.

Vertriebsbüro Europa

BELGIEN

MAXON International BVBA

Luchthavenlaan 16-18

1800 Vilvoorde, Belgien

Tel.: +32 (0)2 2550909

Fax: +32 (0)2 2518241



32M-95005G-04

Inhalt

| | |
|---|-----------|
| Druckluftbetätigte Ventile der Baureihe 8000 für den Einsatz mit Flüssigkeiten | 1 |
| Merkmale und Vorteile | 3 |
| Meldeschalterbaugruppen | 4 |
| Auswahlmöglichkeiten für Ventilkörper und innere Komponenten..... | 4 |
| Anforderungen an die Anzahl der Schaltzyklen | 6 |
| TYPENSCHLÜSSEL | 7 |
| Maximaler Nenn-Betriebsdruck | 9 |
| Ventilkörperkapazitäten mit Öl Nr. 2 | 10 |
| Minimal erforderliche Zylinderdrücke | 12 |
| Zubehör | 16 |
| Geschwindigkeitsregelungssets | 16 |
| Teilebezeichnungen | 17 |
| Installation..... | 17 |
| Betriebsverhalten..... | 19 |
| Zusatzfunktionen..... | 19 |
| Betriebsumgebung | 19 |
| Elektrische Daten | 20 |
| Stromlos geschlossene Absperrventile | 20 |
| Stromlos geschlossene Universalventile | 20 |
| Stromlos geschlossene Ventile für Ex-Bereiche der Klasse I, Div. 2..... | 20 |
| Eigensichere, stromlos geschlossene Ventile für Ex-Bereiche der Klasse I, Div. 1 und ATEX-Zone 1..... | 20 |
| Eigensichere, stromlos geschlossene Ventile für Ex-Bereiche der Klasse I, Div. 1 und ATEX-Zone 1..... | 21 |
| Stellantrieb drehen/austauschen | 22 |
| Einbau des Meldeschalters vor Ort | 24 |
| Vor Ort austauschbare Ersatzteile..... | 24 |
| Ersatzmeldeschalter..... | 24 |
| Meldeschalter hinzufügen..... | 24 |
| Betriebsanleitung | 26 |
| Andere Betriebsdrücke | 26 |
| Wartungsanweisungen | 26 |
| Hubmagneten austauschen..... | 27 |

Merkmale und Vorteile

Die **druckluftbetätigten Ventile der Baureihe 8000 von MAXON** kombinieren ein einzigartiges platzsparendes Design mit einem wartungsfreien Ventilkörper und einem austauschbaren Stellantrieb und ermöglichen eine einfache Installation sowie reibungslosen, störungsfreien Betrieb.

Die schnelle Entlüftung und die starke Schließfeder des Ventils sorgen dafür, dass das Ventil in weniger als einer Sekunde schließt, und gewährleisten einen zuverlässigen, langjährigen Betrieb.

Das kompakte Design der Ventile der Baureihe 8000 vereinfacht die Auslegung des Rohrsystems und minimiert den Platzbedarf.

Der vor Ort austauschbare Stellantrieb sorgt für einfachere Wartung und geringere Ausfallzeiten. Um Ihre spezifischen Anwendungsanforderungen zu erfüllen, kann der Stellantrieb zudem in 90°-Schritten um den Ventilkörper gedreht werden.

Die einzigartige Ventilspindeldichtung macht Anpassungen der Dichtungen überflüssig, reduziert den Wartungsaufwand und minimiert den Widerstand beim Schließen.

Die große Stellungsanzeige auf dem Ventiloberteil ist aus allen Blickwinkeln sichtbar, sodass sich die Ventilstellung leicht ablesen lässt. Dank FM- und CSA-Zulassung für den Einsatz als Sicherheitsabsperventil für Brennstoffe werden weltweite Zertifizierungen erleichtert.

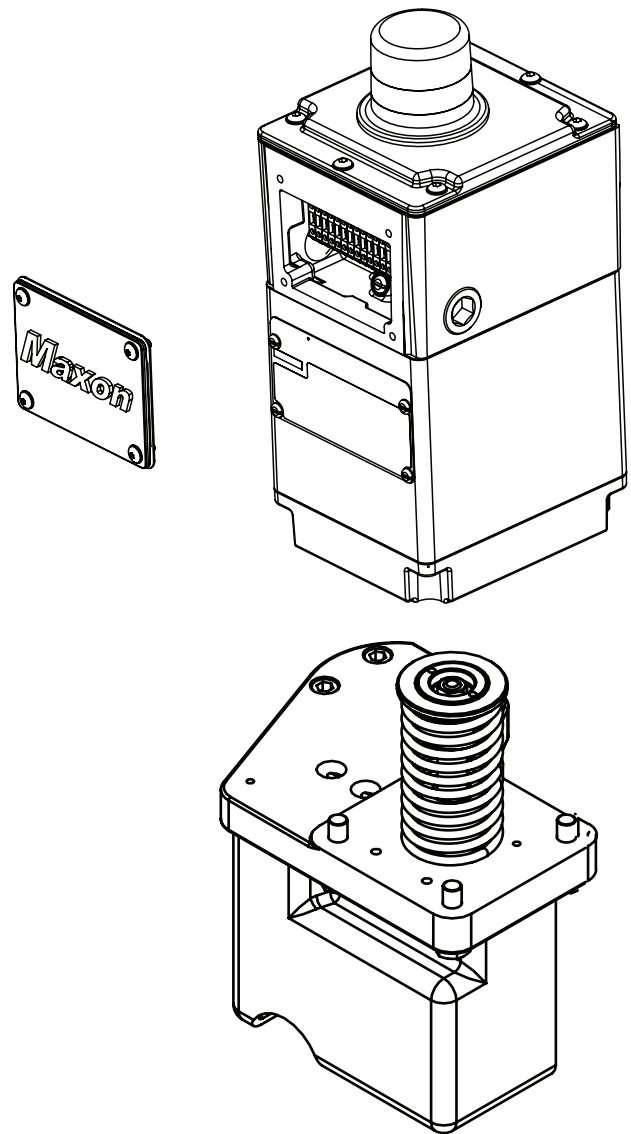

Meldeschalterbaugruppen

- Bestätigen die Ventilstellung: offen oder geschlossen
- Erfüllen die Anforderungen an eine Geschlossenstellungskontrolle (Proof of Closure, POC)
- Einfache Integration in ein analoges Steuerungssystem, ein Prozessleitsystem oder eine SPS

Meldeschalterbaugruppen VOS2/VCS2 mit montierten Klemmenblöcken und Zuleitungen

- Werkseitig an Klemmleiste montiert, um die Installationszeit zu verkürzen
- Einfacher Austausch (2 Schrauben)
- Passstifte garantieren die genaue Einhaltung der Montageposition
- Keine Justierung erforderlich

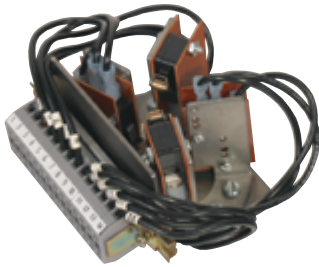

Baugruppe V7 für Universalventile und eigensichere Ventile für Bereiche der Klasse I, Div. 1 und Zone 0

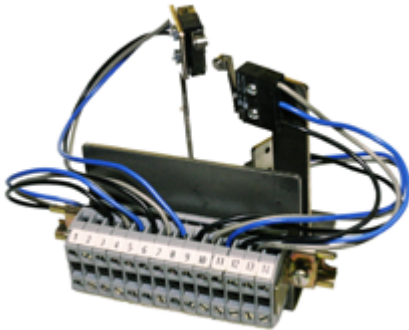

Meldeschalterbaugruppe IP 67 für nicht funkende Ventile für Bereiche der Klasse I, Div. 2 und Zone 2 sowie optional für Bereiche der Klasse I, Div. 1 und Zone 0

Auswahlmöglichkeiten für Ventilkörper und innere Komponenten

Die Ventilkörper aus Gusseisen oder aus unlegiertem Stahl verfügen über einen Metall/Metall-Sitz, der den Anforderungen an eine Sitzdichtheit der Klasse VI gemäß der FCI-Norm 70-2 für Regelventile entspricht. Industrietaugliche, hochlegierte Ventilteller und Sechskantmutter erhältlich. Wenden Sie sich mit Ihren konkreten Anwendungsdetails an MAXON.

Die **Ventilkörper** sind mit Gewinde-, Flansch- und Schweißmuffenanschlüssen lieferbar. Die Ventilkörper sind derzeit in den Größen DN 10 (3/8") bis DN 32 (1-1/4") erhältlich.

Stromlos geschlossene Absperrventile nutzen zum schnellen Öffnen Instrumentenluft. Wenn das elektrische Signal abgeschaltet wird, wird die Steuerluft über das Magnetventil mit Schnellentlüftung abgelassen, wodurch das Ventil der Baureihe 8000 in weniger als einer Sekunde schließen kann. Optionales Geschwindigkeitsregelungsset für langsameres Öffnen erhältlich.

Baureihen 8031, 8032 und 8033

Erfordern Instrumentenluft mit 2,1 bis 6,9 bar

















Baureihen 8131, 8132 und 8133

Erfordern Instrumentenluft mit 2,1 bis 6,9 bar



BEHÖRDLICHE ZULASSUNGEN UND ZERTIFIZIERUNGEN

(variieren je nach gewählten Optionen)

| | Universalventile Baureihe 8131, 8031 | | Nicht funkende Ventile Baureihe 8131, 8031 | | Eigensichere Ventile Baureihe 8131, 8031 | |
|--|---|---|--|---|--|--|
| | Normen | Kennzeichnungen | Normen | Kennzeichnungen | Normen | Kennzeichnungen |
| FM-Zulassungen | FM 7400 |  | FM 3611 FM 3600 FM 3810 NEMA 250 IEC 60529 | Klasse I, Div. 2, Gruppen ABCD, T4 Klasse II, Div. 2, Gruppen FG, T4 Klasse III, Div. 2, T4  APPROVED FM 3600 FM 3611 FM 3810 | FM 3610 FM 3600 FM 3810 NEMA 250 IEC 60529 | Klasse I, Div. 1, Gruppen ABCD, T5 Klasse II, Div. 1, Gruppen EFG, T5 Klasse III, Div. 1, T5  APPROVED FM 3600 FM 3610 FM 3810 |
| CSA/SIRA- IECEx- Zertifizierung | Nicht zutreffend | Ohne | IEC 60079-0 IEC 60079-15 IEC 60079-31 | IECEx SIR 19.0017X Ex nA nC IIC T4 Gc (T5 mit Ex-i-Spule) Ex tc IIIC T135°C Dc -50°C ≤ Ta ≤ +60°C (+50°C mit Ex-i-Spule) | IEC 60079-0 IEC 60079-11 | IECEx SIR 19.0017X Ex ia IIC T5 Gb Ex tc IIIC T135°C Dc -50°C ≤ Ta ≤ +50°C |
| CSA International | CSA 6.5 |  | CSA C22.2: Nr. 213-M1987 Nr. 1010.1 CAN/CSA-E60079-0 CAN/CSA-E60079-15 | Klasse I, Div. 2, Gruppen ABCD, T4 Klasse II, Div. 2, Gruppen FG, T4 Klasse III, Div. 2, T4 Ex nA IIC T4 Ta = -50°C bis +60°C (mit Std.-Spule) Ex nA IIC T5 Ta = -50°C bis +50°C (mit Ex-i-Spule) (Zone 2-Zulassung)  03.1433937X | CSA C22.2: Nr. 157-M1992 Nr. 1010.1 CAN/CSA-E60079-0 CAN/CSA-E60079-11 | Klasse I, Div. 1, Gruppen ABCD, T5 Klasse II, Div. 1, Gruppen EFG, T5 Klasse III, Div. 1, T5 Ex ia IIC T5, -50°C < Ta < +50°C (Zone 0-Zulassung)  Ex ia 03.1433937X |
| UK-Zulassungen (Ex-Bereiche)¹ | Nicht zutreffend | Ohne | Nicht zutreffend | Ohne | EN IEC 60079-0 EN 60079-11 | CSAE 21UKEX4438X II 2GD Ex ia IIC T5 Gb Ex ia IIIC T100°C Db Ta = -40°C bis +50°C  1725 |
| NCC/Inmetro | Nicht zutreffend | Ohne | ABNT NBR: IEC 60079-0 IEC 60079-15 IEC 60079-31 |  Ex nA nC IIC T4 Gc -50°C ≤ Ta ≤ +60°C  Ex nA nC IIC T5 Gc -50°C ≤ Ta ≤ +50°C Ex tc IIIC T135°C Dc IP65 | ABNT NBR: IEC 60079-0 IEC 60079-11 IEC 60079-31 |  Ex ia IIC T5 Gb -50°C ≤ Ta ≤ +50°C Ex tc IIIC T135°C Dc IP65 |
| KTL | Nicht zutreffend | Ohne | Bekanntmachung Nr. 2010-36 des Ministry of Employment and Labor | Ex nA nC IIC T4 (-50°C ≤ Ta ≤ +60°C)  16-KA4B0-0566X | Bekanntmachung Nr. 2010-36 des Ministry of Employment and Labor | Ex ia IIC T5 (-50°C ≤ Ta ≤ +50°C)  16-KA4B0-0566X |
| Chinesische Zulassungen | Ohne | Ohne | GB 3836.1 GB 3836.8 GB 12476.1 GB 12476.5 | Ex nA nC IIC T4 Gc (T5 mit Ex-i-Spule) -50°C < Ta < +60°C (+50°C mit Ex-i- Spule) Ex tD A22 IP65 T135°C  | GB 3836.1 GB 3836.4 GB 12476.1 GB 12476.5 | Ex ia IIC T5 Gb -50°C < Ta < +50°C Ex tD A22 IP65 T135°C  |
| Europäische Zulassungen¹ (Ex-Bereiche) | Nicht zutreffend | Ohne | Nicht zutreffend | Ohne | EN IEC 60079-0 EN 60079-11 | Sira 19ATEX2040X II 2GD Ex ia IIC T5 Gb Ex ia IIIC T100°C Db Ta = -40°C bis +50°C   2809 |

¹ Laut Zertifizierung erfüllt das Produkt die folgenden Vorschriften: ATEX-Richtlinie (2014/34/EU)**Anforderungen an die Anzahl der Schaltzyklen**

Diese Anforderungen basieren auf den Normen, nach denen MAXON-Ventile zugelassen sind, und der entsprechenden minimalen Anzahl an Schaltzyklen, die ohne Ausfall absolviert werden müssen (siehe nachfolgende Tabelle).

| | CSA (CSA 6.5) | FM (FM 7400) |
|---|---------------|--------------|
| Automatisch – stromlos geschlossen Baureihe 8031, 8131, 8032, 8132, 8033, 8133 | 100.000 | 20.000 |

TYPENSCHLÜSSEL

Jedes MAXON-Ventil der Baureihe 8000 kann anhand der auf dem Typenschild angegebenen Modellnummer genau identifiziert werden. Das folgende Beispiel zeigt eine typische Modellnummer eines Ventils der Baureihe 8000, zusammen mit den verfügbaren Auswahlmöglichkeiten für jedes in der Modellnummer dargestellte Element. Die ersten fünf Auswahlmöglichkeiten bestimmen die Konfigurationsnummer des Ventils. Die Ventilkörper- und Antriebsvarianten werden anhand der nächsten acht Zeichen der Modellnummer bestimmt.

| Konfigurationsnummer | | | | | Ventilkörper | | | | | Stellantrieb | | | | | |
|----------------------|---------------------|-----------------|----------------|-------------------------|-----------------------|--|-----------------------|-------------------|----------------|---------------------|------------------|-------------------|---------------------------|---|---|
| Ventilgröße | Durchflusskapazität | Auslegungsdruck | Normalstellung | Bereichsklassifizierung | Ventilkörperanschluss | Ventilkörperdichtungen und Spindeldichtung | Ventilkörperwerkstoff | Ausstattungspaket | Primärspannung | Meldeschalteroption | Gehäuseschutzart | Anleitungssprache | Optische Stellungsanzeige | | |
| 038 | S | 81 | 3 | 1 | - | A | B | 1 | D | - | B | 1 | A | 0 | 1 |

Ventilgröße

038 – DN 10 (3/8")
 050 – DN 15 (1/2")
 075 – DN 20 (3/4")
 100 – DN 25 (1")
 125 – DN 32 (1-1/4")

Durchflusskapazität

H – Hoch
 S – Standard

Nenn-Betriebsdruck

80 – Standarddruck (Luft)
 81 – Hochdruck (Luft)

Normalstellung

3 – Stromlos geschlossenes Absperrventil für Flüssigkeiten

Bereichsklassifizierung

1 – Universal
 2 – Nicht funkend, Klasse I, II und III, Division 2
 3 – Eigensicher, Klasse I, II und III, Division 1 (und ATEX-Zone 1/21)¹
 4 – Nur Ventilkörper

¹ 50 °C = max. Umgebungstemperatur

² Option nicht verfügbar bei „Nur Ventilkörper“

Ventilkörperanschluss

A – NPT
 E – Muffenschweißnippel
 F – Muffenschweißnippel mit Flanschen Klasse 150 (PN 20)
 G – Muffenschweißnippel mit Flanschen Klasse 300 (PN 50)
 H – Flansche PN 16 nach EN 1092-1
 I – Muffenschweißnippel mit Flanschen Klasse 600 (PN 110)
 J – Stumpfgeschweißter Nippel
 X – Sonderausführung
 U – Nur Stellantrieb

Ventilkörperdichtungen und Spindeldichtung

A – Buna-N mit PTFE
 B – Viton™ mit PTFE
 C – Ethylen-Propylen mit PTFE
 D – Kalrez® mit Grafoil®
 X – Sonderausführung
 U – Nur Stellantrieb

Ventilkörperwerkstoff

1 – Gusseisen
 2 – Unlegierter Stahl
 X – Sonderausführung
 U – Nur Stellantrieb

Ausstattungspaket

B – Sphäroguss
 D – Stelit
 P – PEEK
 X – Sonderausführung
 U – Nur Stellantrieb

Primärspannung²

A – 120 V~, 50 Hz
 B – 120 V~, 60 Hz
 D – 240 V~, 50 Hz
 E – 240 V~, 60 Hz
 G – 24 V=
 H – 24 V=, IS¹
 J – 24 V=, IS-ATEX¹
 X – Sonderausführung
 Z – Ohne (kundenseitig beige stellt, externe Montage)

Meldeschalteroption²

0 – Ohne
 1 – VOS1/VCS1 – V7
 2 – VOS2/VCS2 – V7
 3 – VOS1/VCS1 – IP 67
 4 – VOS2/VCS2 – IP 67
 X – Sonderausführung

Gehäuseschutzart²

A – NEMA 4, IP 65
 B – NEMA 4X, IP 65
 X – Sonderausführung

Anleitungssprache²

0 – Englisch
 1 – Französisch
 3 – Deutsch
 4 – Portugiesisch
 5 – Spanisch
 6 – Chinesisch

Optische Stellungsanzeige²

1 – Rot = geschlossen/grün = offen
 2 – Rot = offen/grün = geschlossen
 3 – Gelb = offen/schwarz = geschlossen

OPTIONEN UND SPEZIFIKATIONEN FÜR DIE VENTILKÖRPERBAUGRUPPE

| Stromlos geschlossenes Absperrventil für Flüssigkeiten der Baureihe 8000 | | | | | | |
|--|---------------------|-------------------------------|-----------------------------------|-----------------------|---------------------|---------|
| Nennweite der Rohrleitung | Durchflusskapazität | Druckklasse des Stellantriebs | Verfügbare Ventilkörperanschlüsse | Ventilkörperwerkstoff | Ausstattungs Pakete | Kv-Wert |
| DN 10 (3/8") | Standard | Hochdruck | A, C | 1 | D | 2,9 |
| DN 15 (1/2") | Standard | Hochdruck | A, C | 1, 2 | D, P | 2,9 |
| | | | E, F, G, I, J | 2 | | |
| DN 20 (3/4") | Standard | Hochdruck | A, C | 1, 2 | D, P | 8,3 |
| | | | E, F, G, I, J | 2 | | |
| DN 25 (1") | Standard | Standard | A, C | 1, 2 | B, D, P | 10 |
| | | | E, F, G, I, J | 2 | | |
| | | Hochdruck | A, C | 1, 2 | | |
| | | | E, F, G, I, J | 2 | | |
| DN 32 (1-1/4") | Standard | Standard | A, C | 1, 2 | B, D, P | 15 |
| | | | E, F, G, I, J | 2 | | |
| | | Hochdruck | A, C | 1, 2 | | |
| | | | E, F, G, I, J | 2 | | |
| | Hohe Kapazität | Standard | A, C, E, F, G, I, J | 2 | D | 39 |
| | | Hochdruck | A, C, E, F, G, I, J | 2 | | |

Ventilkörperanschlüsse:

A – NPT

C – Gewinde nach ISO 7-1

E – Muffenschweißnippel

F – Muffenschweißnippel mit Flansch Klasse 150 (PN 20)

G – Muffenschweißnippel mit Flansch Klasse 300 (PN 50)

H – Flansch PN 16 nach EN 1092-1

I – Muffenschweißnippel mit Flansch Klasse 600 (PN 110)

J – Stumpfgeschweißter Nippel

X – Sonderausführung

Ventilkörperwerkstoff:

1 – Gusseisen

2 – Stahlguss

Ausstattungsvarianten und typische Werkstoffe:

B – Sphäroguss

D – Stellite

P – PEEK

Ventilkörperdichtungen:

Als Standard-Elastomere werden Buna-N, Viton™, Ethylen-Propylen und Kalrez® verwendet.

Standarddichtungen bestehen aus PTFE und Grafoil®.

Maximaler Nenn-Betriebsdruck

| Stromlos geschlossenes Absperrventil für Flüssigkeiten der Baureihe 8000 | | | | | | | |
|--|---------------------|-------------------------------|---------|--|----------|----------|----------|
| Nennweite der Rohrleitung | Durchflusskapazität | Druckklasse des Stellantriebs | Kv-Wert | Max. MOPD-Nennwert (bar) | | | |
| | | | | Zu den Nennwerten siehe Druck-Temperatur-Diagramm weiter unten | | | |
| | | | | Fluidgruppe (Details, siehe unten) | | | |
| | | | | Gruppe 1 | Gruppe 2 | Gruppe 3 | Gruppe 4 |
| DN 10 (3/8") | Standard | Hochdruck | 2,9 | 27,6 | 27,6 | 20,7 | 17,2 |
| DN 15 (1/2") | Standard | Hochdruck | 2,9 | 51,0 | 51,0 | 20,7 | 17,2 |
| DN 20 (3/4") | Standard | Hochdruck | 8,3 | 51,0 | 51,0 | 20,7 | 17,2 |
| DN 25 (1") | Standard | Standard | 10 | 27,6 | 27,6 | 20,7 | 16,2 |
| | | Hochdruck | | 51,0 | 51,0 | 20,7 | 17,2 |
| DN 32 (1-1/4") | Standard | Standard | 15 | 24,8 | 24,8 | 19,3 | 14,8 |
| | | Hochdruck | | 51,0 | 51,0 | 20,7 | 17,2 |
| | Hoch | Standard | 39 | 13,1 | 12,4 | 9,7 | 7,6 |
| | | Hochdruck | | 26,5 | 25,9 | 20,7 | 16,2 |

Zur Fluidgruppe 1 gehören:

JP4, Kerosin, Heizöl Nr. 1, Heizöl Nr. 2 und Ammoniak

Zur Fluidgruppe 2 gehören:

Heizöl Nr. 4, Heizöl Nr. 5 und Heizöl Nr. 6

Zur Fluidgruppe 3 gehören:

Flüssiges Ethanol, flüssiges Methanol, Heizöl Nr. 6 (schwer), flüssiges Butan und flüssiges Propan

Zur Fluidgruppe 4 gehören:

Schweröl und Dampf

HINWEIS: Die MOPD-Nennwerte basieren auf einer Viskosität von 150 SSU oder weniger. Höhere Viskositäten können zu einer weiteren Reduzierung führen. Für weitergehende Informationen wenden Sie sich bitte an MAXON.

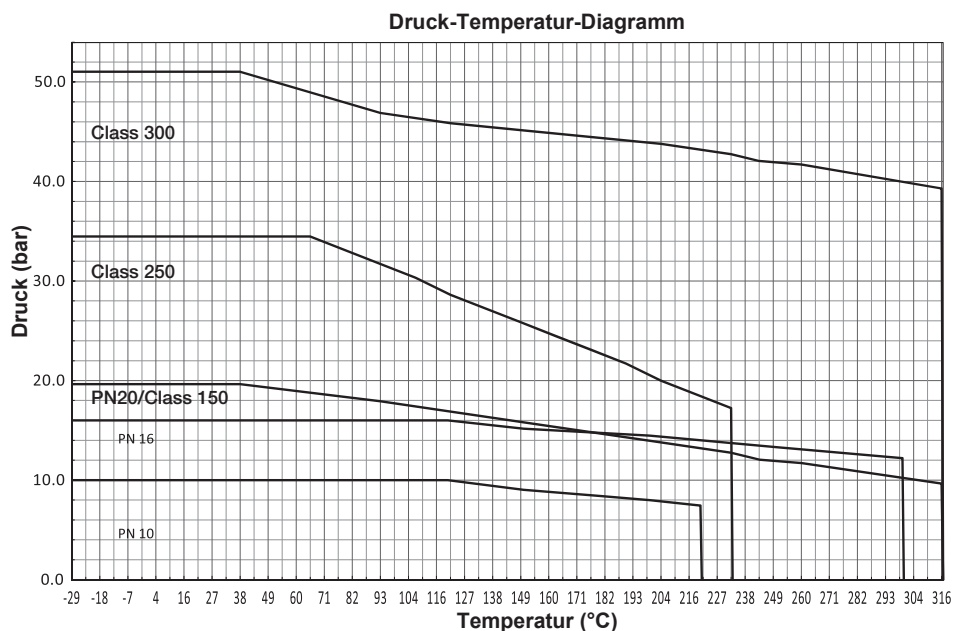

HINWEIS: Die Nennwerte entsprechen den Vorgaben von ASME B16.4, ASME B16.5, EN 1092-1 oder ISO 7005.

Klasse 250 gilt für: Anschlussoption A

PN 20 gilt für: Anschlussoption C

Klasse 150 gilt für: Anschlussoption F

Klasse 300 gilt für: Anschlussoption A, B, E, G, I und J

PN 16 gilt für: Anschlussoption C, E, H und J

HINWEIS: EN 1092-1 und ISO 7005 gestatten den Einsatz von PN 16-Produkten in PN 10-Systemen. Die MOPD-Werte sind in diesen Fällen geringer.

Ventilkörperkapazitäten mit Öl Nr. 2

Um ein Ventil für die spezifische Anwendung auszuwählen, entweder die Berechnung des Kv-Faktors verwenden oder dieses Diagramm, das den ungefähren Druckabfall bei verschiedenen Durchflüssen von Öl Nr. 2 zeigt.

In der Regel darf der Druckabfall für Brennstoffströme 10 % des Eingangsdrucks nicht überschreiten.

Durchflussskapazitäten der Maxon-SAV für Flüssigkeiten

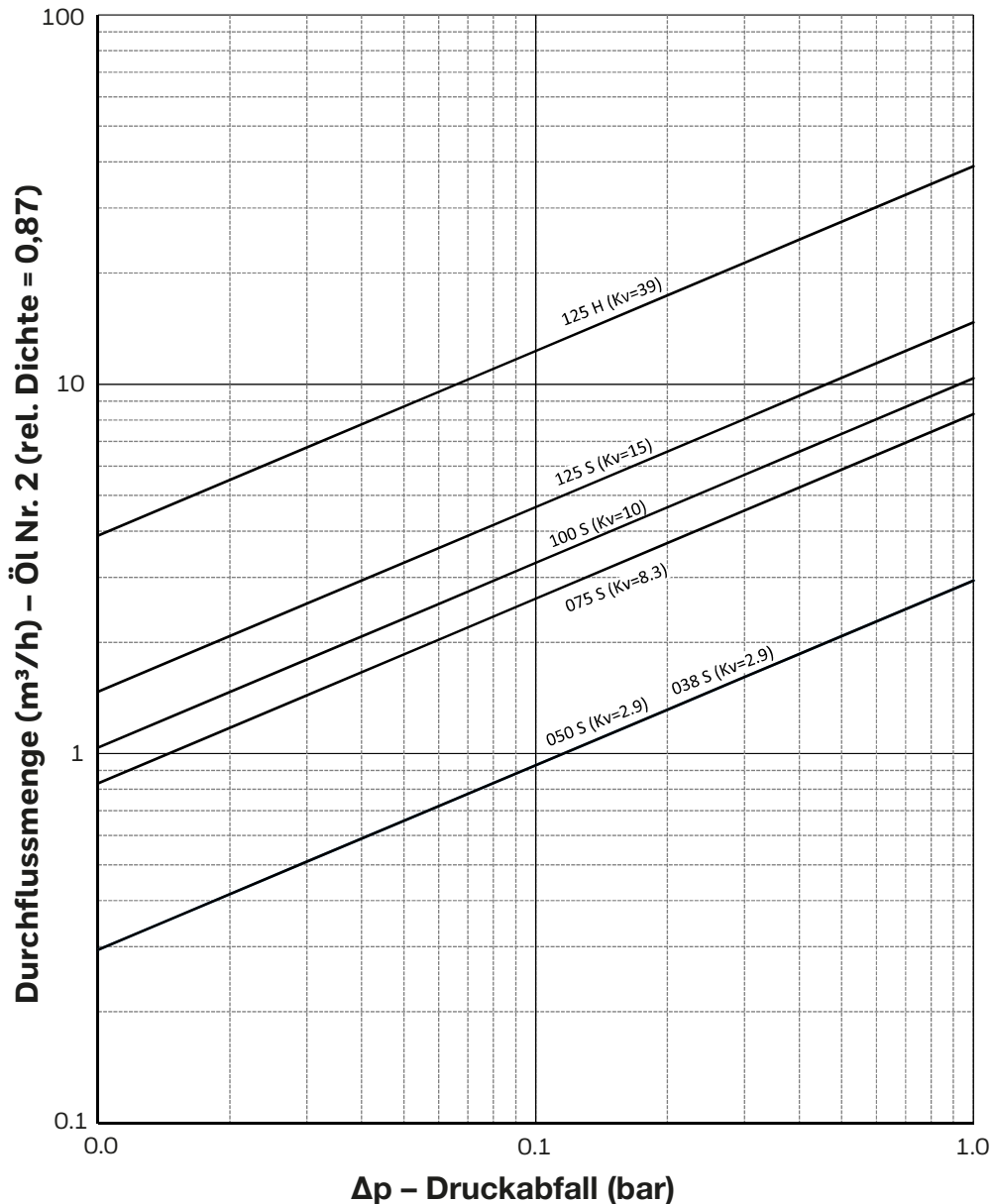

Für vorgewärmtes Öl Nr. 5 oder 6 die erforderliche Durchflussmenge in m³/h mit dem in der Tabelle unten angegebenen Faktor multiplizieren und dann ein Ventil wählen, das sich aus diesem äquivalenten Durchfluss von Öl Nr. 2 und dem zulässigen Druckabfall ergibt.

| Ölsorte | Nr. 5 | | Nr. 6 | | | | |
|---------------|-------|------|-------|------|------|------|------|
| °C am Eingang | 52 | 71 | 49 | 60 | 82 | 99 | 104 |
| Faktor | 1,43 | 1,11 | 2,86 | 2,00 | 1,25 | 1,11 | 1,05 |

Beispiel: Der Multiplikator für die Auslegung auf einen Druckabfall von 0,34 bar (g) bei einem Durchfluss von 13,25 m³/h von Öl Nr. 6, das auf 60 °C vorgewärmt ist, beträgt 2. Der äquivalente Durchfluss von Öl Nr. 2 beträgt dann 13,25 x 2, also 26,5 m³/h. Die Grafik zeigt, dass bei einem Druckabfall von 0,34 bar (g) ein Ventilkörper mit einem Kv-Faktor von mindestens 39 erforderlich ist.

| Zertifizierungen für Medienverträglichkeit und Ventilzulassung | | | | | | | | |
|--|--------------------|--|----------------------------|----------------------------|-----------------------------------|---|------------------|------|
| Medien | Medien- kennung | Vorgeschlagene Werkstoffe | | | MOPD- Nennwert ^{4, 5} | Behördliche Zulassungen und Zertifizierungen | | |
| | | Ventilkörper- dichtungen und Spindeldichtung | Ventilkörper- werkstoff | Ausstattung | | FM | CSA ⁷ | ATEX |
| Ammoniak (wasserfrei) | AMMA | C, D | 1, 2 | D | Std. | X | X | X |
| Ethanol (flüssig) | ETHL | A, C, D | 2 | D, P | Hinweis ² | X | X | X |
| JP4 | JP4 | A, B, D | 1, 2 | B, D | Std. | X | X | X |
| Kerosin | KERO | A, B, D | 1, 2 | B, D | Std. | X | X | X |
| Methanol (flüssig) | METHL | A, C, D | 1, 2 | B, D, P | Hinweis ² | X | X | X |
| Heizöl Nr. 1 | NO1OIL | A, B, D | 1, 2 | B, D | Std. | X | X | X |
| Heizöl Nr. 2 | NO2OIL | A, B, D | 1, 2 | B, D | Std. | X | X | X |
| Heizöl Nr. 4 (max. 125 SSU) ⁶ | NO4OIL | A, B, D | 1, 2 | B, D | Hinweis ¹ | X | X | X |
| Heizöl Nr. 5 (max. 900 SSU) ⁶ | NO5OIL | A, B, D | 1, 2 | B, D | Hinweis ¹ | X | X | X |
| Heizöl Nr. 6 (max. 2500 SSU) ⁶ | NO6OIL | A, B, D | 1, 2 | B, D | Hinweis ¹ | X | X | X |
| Heizöl Nr. 6 (max. 7000 SSU) ⁶ | NO6OILH | A, B, D | 1, 2 | B, D, Hinweis ² | X | X | X | |
| Schweröl (max. 15.000 SSU) ⁶ | RESID | A, B, D | 1, 2 | B, D | Hinweis ³ | X | X | X |
| Butan (flüssig) | BUTL | A, D | 1, 2 | B, D, P | Hinweis ² | X | X | X |
| Propan (flüssig) | PROPL | A, D | 1, 2 | B, D, P | Hinweis ² | X | X | X |
| Dampf | STEAM | D | 1, 2 | B, D, P | Hinweis ³ | X | X | X |

¹ Die MOPD-Nennwerte für Fluide der Gruppe 2 sind in der Regel 5 % niedriger als die MOPD-Standardwerte (siehe Tabelle auf Seite 9 (Maximaler Nenn-Betriebsdruck)).

² Die MOPD-Nennwerte für Fluide der Gruppe 3 sind in der Regel 30 % niedriger als die MOPD-Standardwerte (siehe Tabelle auf Seite 9 (Maximaler Nenn-Betriebsdruck)).

³ Die MOPD-Nennwerte für Fluide der Gruppe 4 sind in der Regel 40 % niedriger als die MOPD-Standardwerte (siehe Tabelle auf Seite 9 (Maximaler Nenn-Betriebsdruck)).

⁴ Die MOPD-Nennwerte für Heizöle basieren auf einer Viskosität von 150 SSU oder weniger. Höhere Viskositäten können zu einer weiteren Verringerung der MOPD-Werte führen. Für weitergehende Informationen wenden Sie sich bitte an MAXON.

⁵ Bei höheren Medientemperaturen ist der MOPD-Wert entsprechend den geltenden Rohrleitungsnormen zu reduzieren.

⁶ Die angegebene maximale Viskosität in SSU basiert auf der Normaltemperatur (37,8 °C).

⁷ Die CSA-Zertifizierung gilt NICHT, wenn die Ventilkörperanschlüsse mit ISO-Gewinde oder EN 1092-Flansch ausgeführt sind.

Ventilkörperdichtungen und Spindeldichtung:

A – Buna-N mit PTFE

B – Viton™ mit PTFE

C – Ethylen-Polypropylen mit PTFE

D – Kalrez® mit Grafoil®

Ventilkörperwerkstoff:

1 – Gusseisen

2 – Stahlguss

Ausstattungspaket

B – Sphäroguss

D – Stellit

P – PEEK

Minimal erforderliche Zylinderdrücke

Erforderlicher Druck für Stellantriebe
der Baureihe 803x: DN 25 – DN 32
Flüssigkeiten der Gruppe 1

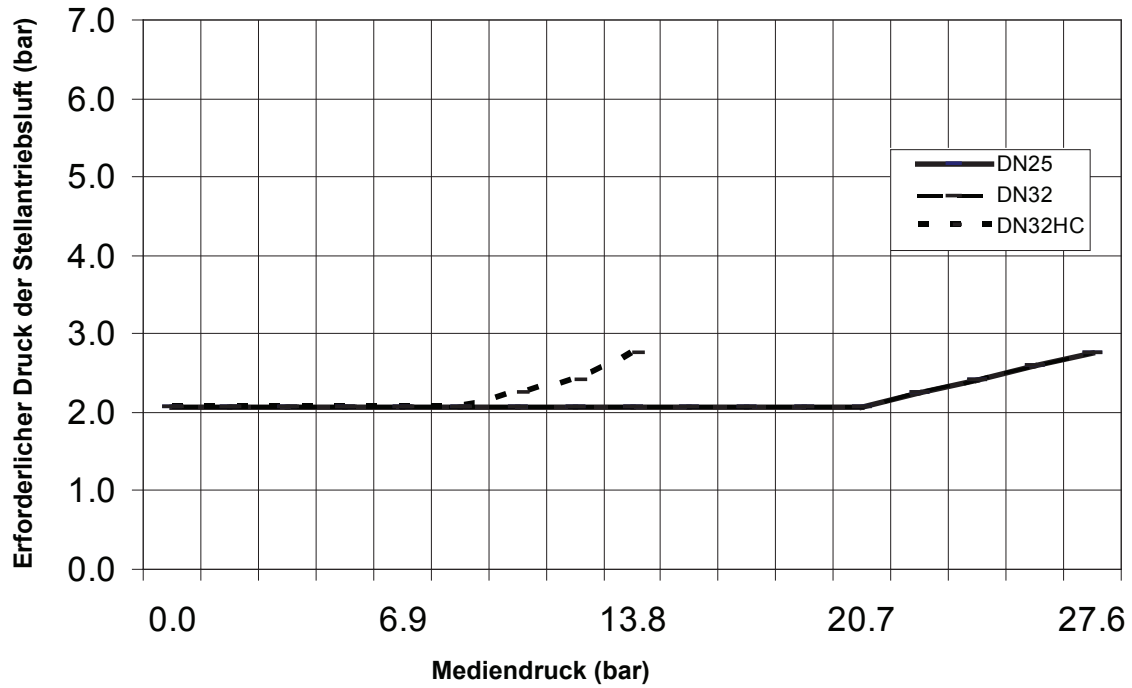

Erforderlicher Druck für Stellantriebe
der Baureihe 813x: DN 10 – DN 32
Flüssigkeiten der Gruppe 1

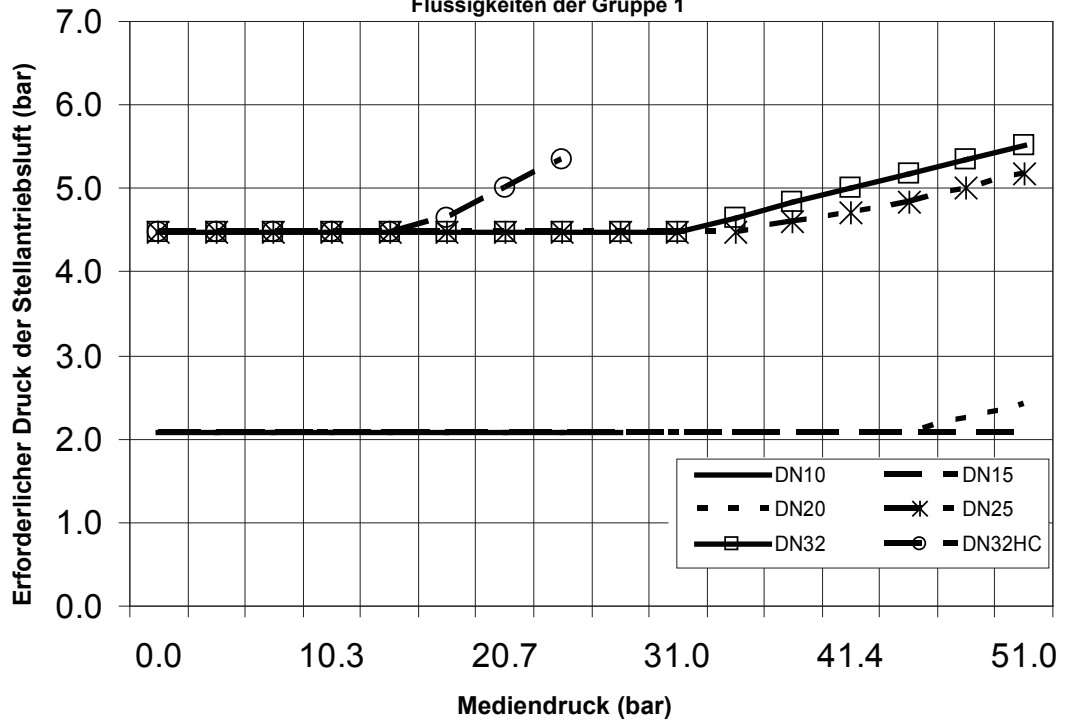

Zur Fluidgruppe 1 gehören:

JP4, Kerosin, Heizöl Nr. 1, Heizöl Nr. 2 und Ammoniak

**Erforderlicher Druck für Stellantriebe
der Baureihe 803x: DN 25 – DN 32
Flüssigkeiten der Gruppe 2**

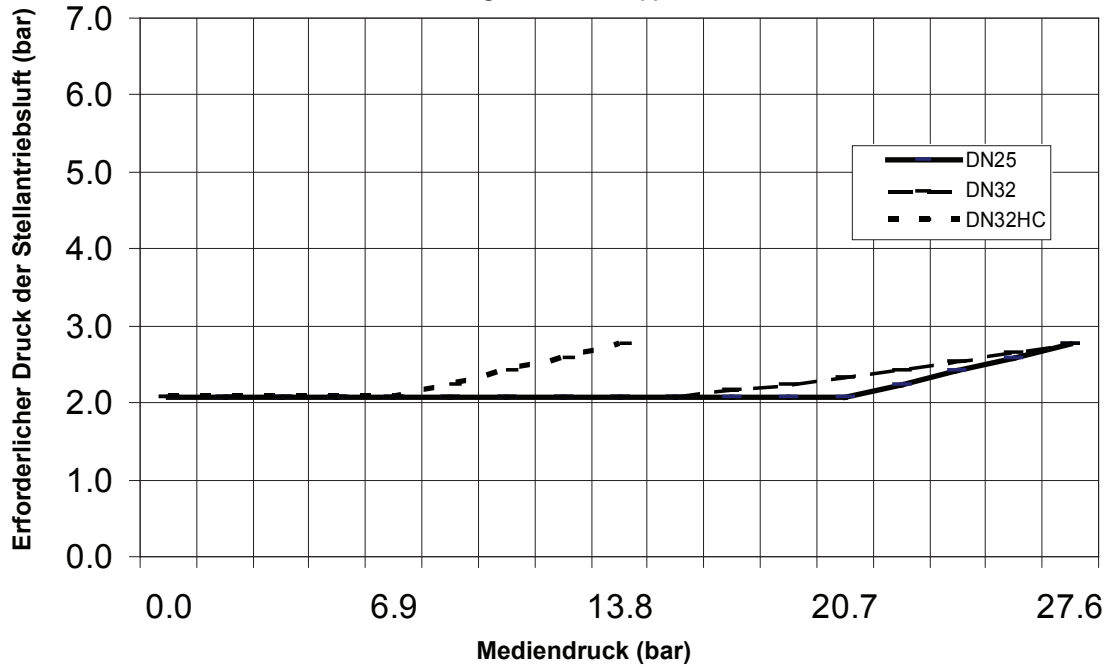

**Erforderlicher Druck für Stellantriebe
der Baureihe 813x: DN 10 – DN 32
Flüssigkeiten der Gruppe 2**

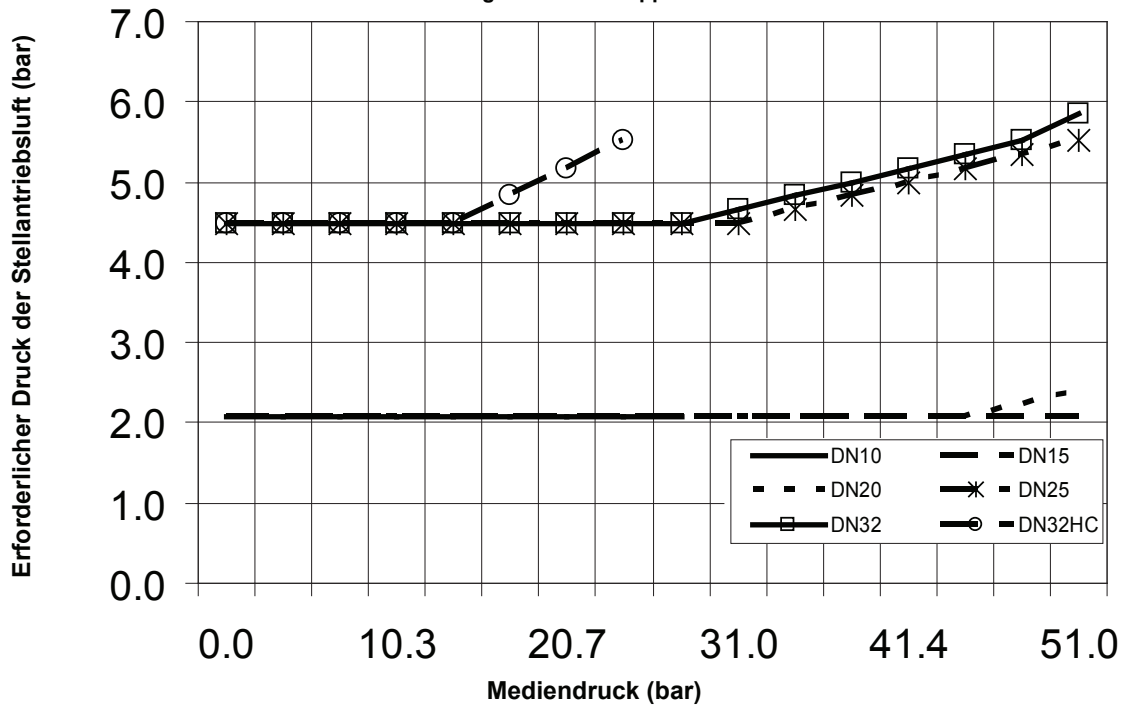

Zur Fluidgruppe 2 gehören:
Heizöl Nr. 4, Heizöl Nr. 5 und Heizöl Nr. 6

**Erforderlicher Druck für Stellantriebe
der Baureihe 803x: DN 25 – DN 32
Flüssigkeiten der Gruppe 3**

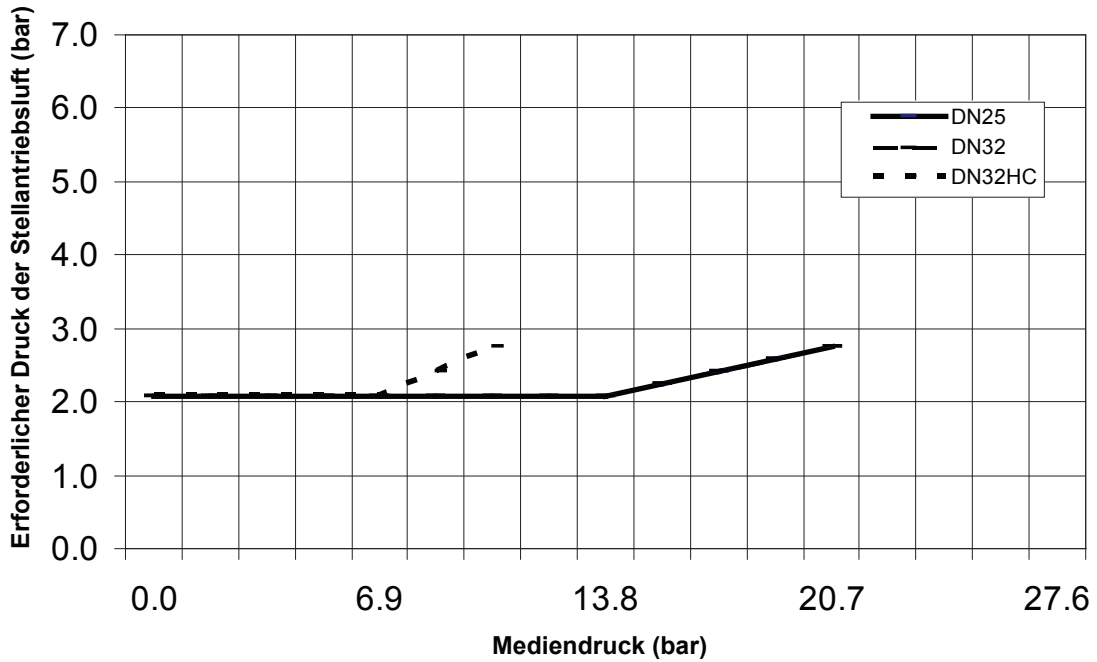

**Erforderlicher Druck für Stellantriebe
der Baureihe 813x: DN 10 – DN 32
Flüssigkeiten der Gruppe 3**

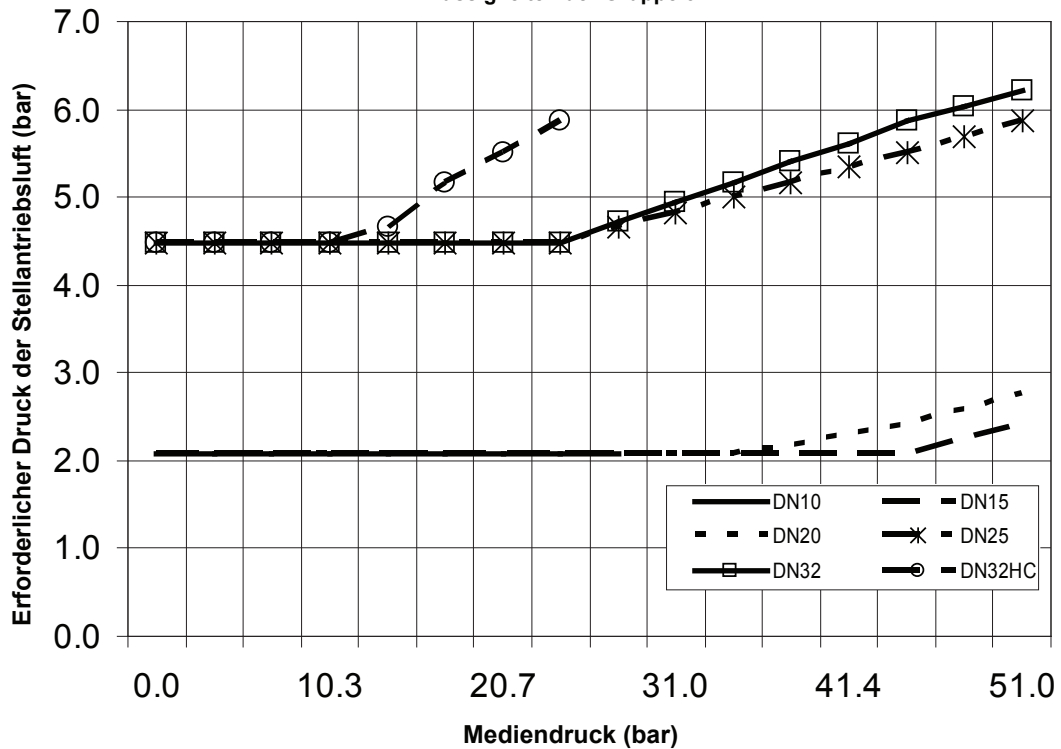

Zur Fluidgruppe 3 gehören:
Flüssiges Ethanol, flüssiges Methanol, Heizöl Nr. 6
(schwer),
flüssiges Butan und flüssiges Propan

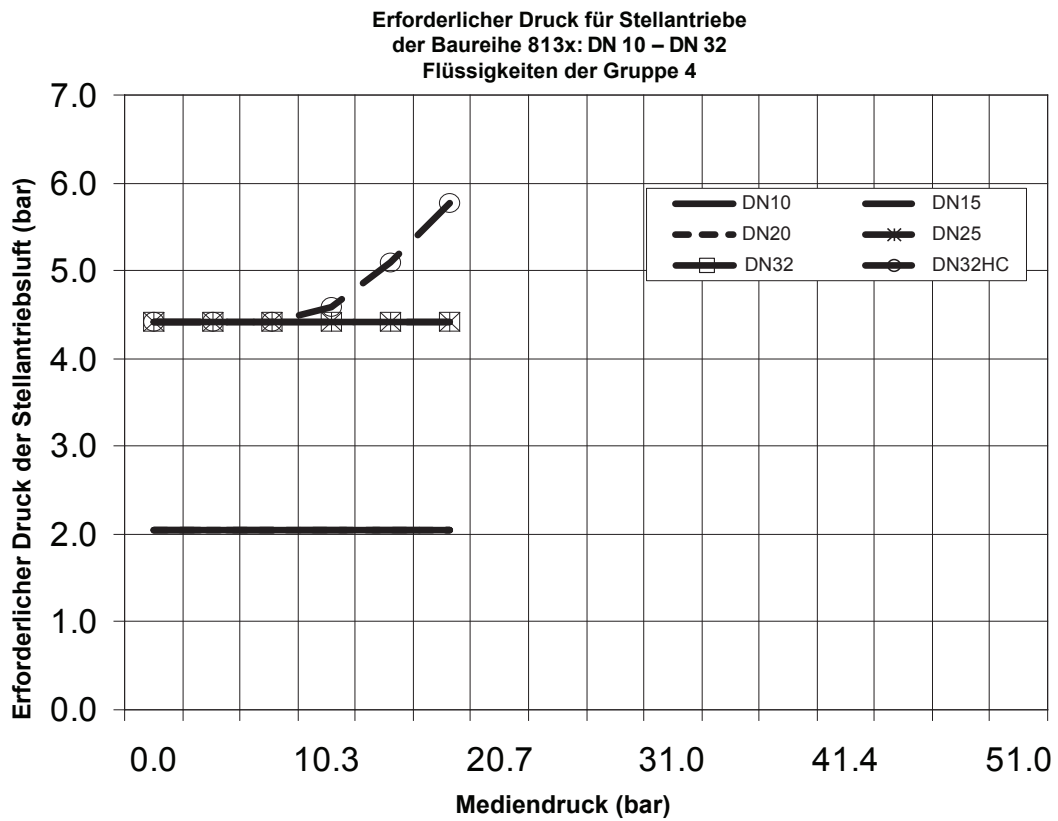
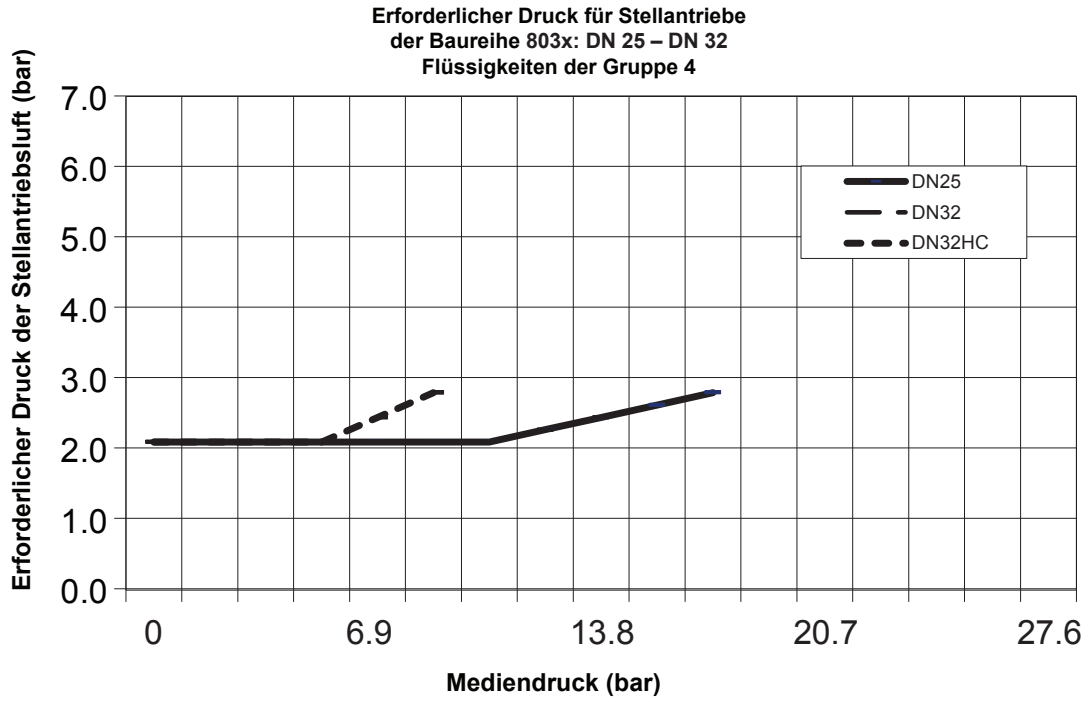

Zur Fluidgruppe 4 gehören:
Schweröl und Dampf

Zubehör

Geschwindigkeitsregelungssets

Das manuell einstellbare Ventil drosselt den Durchfluss zum Einlass am Stellantrieb und reduziert so die Öffnungsgeschwindigkeit des stromlos geschlossenen Absperrventils.

- Erhältlich in unlegiertem Stahl oder Edelstahl
- Inklusive 90°-Anschlussstutzen zur einfachen Montage
- Manipulationsgeschützte Stellschraube verhindert versehentliches Verstellen

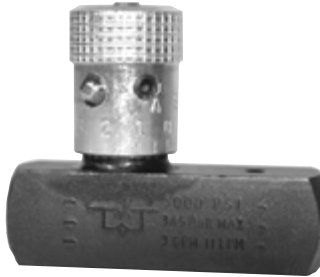

Set Nr. 1067124

Konstruktion aus unlegiertem Stahl



Set Nr. 1067125

Konstruktion aus Edelstahl

Eigensichere Schnittstellen

Zugelassene Geräte, die zwischen den Stromkreisen des explosionsgefährdeten und des sicheren Bereichs zwischengeschaltet werden, begrenzen Parameter wie Spannung, Strom oder Leistung.

- Geeignet für den Einsatz in Bereichen der Klasse I, Div. 2
- Montage auf DIN-Schiene
- Ergänzen eigensichere Ventile der Baureihe 8000

| Technische Empfehlungen für optionale Barrieren und Isolatoren | | | | |
|--|-------------------------------------|------------|-----------------------|-----------|
| Hersteller | Typ der eigensicheren Schnittstelle | Modell-Nr. | Anwendungsgebiet | MAXON-Nr. |
| MTL | Zenerdiode ¹ | MTL 7728+ | Hubmagnet | 1067656 |
| | | MTL 7787+ | Schalter ² | 1067655 |
| | Isolator ³ | MTL 5025 | Hubmagnet | 1067660 |
| | | MTL 5018 | Schalter ⁴ | 1067659 |

¹ Stromkreis muss im Ex-Bereich gegen Erde isoliert sein

² Zwei Barrieren erforderlich für VOS1/VCS1

³ Stromkreis darf an einer Stelle im Ex-Bereich geerdet werden

⁴ Eine Barriere erforderlich für VOS1/VCS1

Teilebezeichnungen

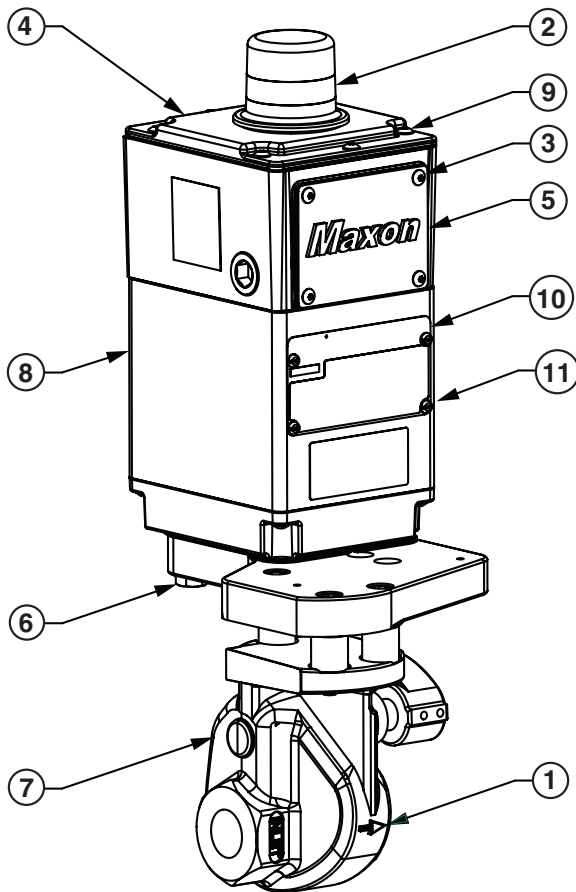

| | |
|-----|---|
| 1) | Pfeil zur Anzeige der Durchflussrichtung |
| 2) | Optische Stellungsanzeige |
| 3) | Schrauben der Klemmenblockabdeckung, M5 x 12 |
| 4) | Meldeschalterabdeckung |
| 5) | Klemmenblockabdeckung |
| 6) | Stellantriebsschrauben, M10 x 50 – M10 x 62 oder M10 x 35 |
| 7) | Ventilkörper |
| 8) | Stellantrieb |
| 9) | Schrauben der Meldeschalterabdeckung, M6 x 20 |
| 10) | Typenschild |
| 11) | Typenschildschrauben, M4 x 6 |

Installation

1. Zum Schutz der nachgeschalteten Sicherheitsabsperrventile wird ein Filter oder Sieb mit Maschenweite 40 (maximal 0,6 mm) oder mehr in der Brenngasleitung empfohlen.
2. Das Ventil ordnungsgemäß abstützen und entsprechend dem Durchflussrichtungspfeil auf dem Ventilkörper verrohren. Ventilsitze sind richtungsabhängig. Die Abdichtung wird bei vollen Nenndrücken nur in einer Durchflussrichtung aufrechterhalten. Die Abdichtung ist im Gegenstrombetrieb nur bei reduzierten Drücken möglich.
3. Das Ventil so einbauen, dass die Stellungsanzeige nicht nach unten weist.
4. Die Ventile der Baureihe 8000 benötigen saubere, trockene Druckluft oder Druckgas, das zum Einlass des Stellantriebs geführt wird. Richtlinien für verschiedene Stellantriebsgase:

A. Druckluft

1. Die Entlüftungsöffnung, die sich an der Unterseite der Bodenplatte befindet, muss vor Verstopfung geschützt werden.
2. Zwar benötigen MAXON-Ventile der Baureihe 8000 keine Schmierung, sie enthalten aber in der Stellantriebsbaugruppe Dichtungen aus Buna-N (-40 °C). Die Druckluftzufuhr darf kein Schmiermittel enthalten, das mit Buna-N nicht verträglich ist.

B. Erdgas und andere Brenngase können zum Betätigen des Ventils der Baureihe 8000 verwendet werden, wenn die entsprechenden Vorkehrungen getroffen werden.

1. Bei dieser Anwendung nur eigensichere Ventile der Baureihe 8000 verwenden. Die Universal- und nicht funkenden Varianten sind für die Betätigung durch Brenngas nicht geeignet.
2. Das zur Betätigung verwendete Brenngas muss sauber und trocken sein. Der Stellantrieb der Baureihe 8000 enthält Buna-N-Elastomere und Komponenten aus Messing, die mit dem zur Betätigung verwendeten Gas in Berührung kommen. Das Gas darf keine Bestandteile enthalten, die nicht mit Buna-N oder Messing verträglich sind.
3. Das Abgas muss über die Entlüftungsöffnung mit integriertem Filter und eine Rohrleitung an der Unterseite des Stellantriebs auf sichere Weise in die Umgebungsluft abgeleitet werden. Ein Innengewindeanschluss DN 6 in der Bodenplatte ermöglicht die ordnungsgemäße Verrohrung.

4. Die Verwendung von Brenngasen zur Betätigung ist aufgrund der ATEX-Beschränkungen für Zone 2 in der EU nicht zulässig.
5. Stellantriebe mit Betätigung durch Brenngas sind nur von -40 °C bis $+60\text{ °C}$ ausgelegt
5. In manchen Fällen kann es aus anwendungstechnischen Gründen oder aufgrund der geltenden Vorschriften erwünscht sein, dass das Ventil langsamer öffnet. Wenn ein stromlos geschlossenes Absperrventil langsamer öffnen soll, die optionale Geschwindigkeitsregelung von MAXON einsetzen.
6. Das Ventil in Übereinstimmung mit allen geltenden lokalen und nationalen Vorschriften und Normen verdrahten. In den USA und Kanada muss die Verdrahtung den Vorschriften von NEC ANSI/NFPA 70 und/oder CSA C22.1 Teil 1 entsprechen.
 - A. Um einen ordnungsgemäßen Betrieb zu gewährleisten, müssen die Versorgungsspannungen im Bereich von -15% / $+10\%$ der Typenschildspannung des Ventils liegen. Schaltskizze, siehe Anleitung oder Muster auf der Innenseite der Klemmenblockabdeckung.
 - B. Die Erdung erfolgt mit einer Erdungsschraube im Ventiloberteil.
 - C. Kundenspezifische Anschlüsse werden durch einen Klemmenblock im Ventiloberteil ermöglicht.
 - D. Sofern beide erforderlich sind, muss das Hauptspannungssystem ($120\text{ V}\sim$ oder $240\text{ V}\sim$) von der $24\text{ V}\sim$ -Signalverdrahtung (niedrigere Spannung!) getrennt sein.

WARNUNG: Für Installationen mit dem eigensicheren Hubmagneten in Division 2 darf die Spannungsquelle $28\text{ V}\sim$ mit einem minimalen Reihenwiderstand von 300 Ohm nicht überschreiten.
7. Dafür sorgen, dass das Gehäuse des Stellantriebs der Baureihe 8000 dicht bleibt. Hierzu die entsprechenden Anschlussverschraubungen für die (2) Conduit-Anschlüsse DN 20 verwenden. Das Elektrogehäuse der Baureihe 8000 entspricht NEMA 4 bzw. IP 65 und optional NEMA 4X.
8. Alle Schrauben der Abdeckung sind kreuzweise auf die in nachfolgender Tabelle 1 angegebenen Werte festzuziehen.

Tabelle 1 – Drehmomente

| Pos.-Nr. | Beschreibung | Drehmoment |
|----------|--|------------|
| 3 | Schrauben der Klemmenblockabdeckung, M5 x 12 | 2,3 Nm |
| 9 | Schrauben der Meldeschalterabdeckung, M6 x 20 | 2,3 Nm |
| 6 | Stellantriebsschrauben, M10 x 50 oder M10 x 62 | 18 Nm |
| 6 | Stellantriebsschrauben, M10 x 35 | 18 Nm |
| 11 | Typenschildschrauben, M4 x 6 | 1,1 Nm |

9. Ordnungsgemäße Installation und Funktion prüfen. Dazu das Ventil vor der ersten Flüssigkeitszufuhr elektrisch über 10 bis 15 Schaltzyklen betätigen.
10. Wenn kundenseitig beigelegte, extern montierte Hubmagneten verwendet werden, muss die Komponente für die Klasse und Division des Ex-Bereichs ausgelegt sein. Die MAXON-Ventile 8032 und 8132 besitzen eine FM-Zulassung nur gemäß den Normen FM 3611, 3600 und 3810. Die MAXON-Ventile 8033 und 8133 besitzen eine FM-Zulassung nur gemäß den Normen FM 3610, 3600 und 3810.

Betriebsverhalten

- Die Öffnungszeit variiert je nach Baugröße und beträgt beim größten Ventil maximal 3 s. Wenn das Ventil langsamer öffnen soll, kann eine Geschwindigkeitsregelung von MAXON bestellt werden.
- Die Schließzeit beträgt weniger als 1 s.
- Medienart: 4, 5

| Zertifizierungen für Medienverträglichkeit und Ventilzulassung | | | | | | | | |
|--|---------------|--|-----------------------|-------------|------------------------------|--|------------------|------|
| Medien | Medienkennung | Vorgeschlagene Werkstoffe | | | MOPD-Nennwert ^{4,5} | Behördliche Zulassungen und Zertifizierungen | | |
| | | Ventilkörperdichtungen und Spindeldichtung | Ventilkörperwerkstoff | Ausstattung | | FM | CSA ⁷ | ATEX |
| Ammoniak (wasserfrei) | AMMA | C, D | 1, 2 | D | Std. | X | X | X |
| Ethanol (flüssig) | ETHL | A, C, D | 2 | D, P | Hinweis ² | X | X | X |
| JP4 | JP4 | A, B, D | 1, 2 | B, D | Std. | X | X | X |
| Kerosin | KERO | A, B, D | 1, 2 | B, D | Std. | X | X | X |
| Methanol (flüssig) | METHL | A, C, D | 1, 2 | B, D, P | Hinweis ² | X | X | X |
| Heizöl Nr. 1 | NO10IL | A, B, D | 1, 2 | B, D | Std. | X | X | X |
| Heizöl Nr. 2 | NO20IL | A, B, D | 1, 2 | B, D | Std. | X | X | X |
| Heizöl Nr. 4 (max. 125 SSU) ⁶ | NO40IL | A, B, D | 1, 2 | B, D | Hinweis ¹ | X | X | X |
| Heizöl Nr. 5 (max. 900 SSU) ⁶ | NO50IL | A, B, D | 1, 2 | B, D | Hinweis ¹ | X | X | X |
| Heizöl Nr. 6 (max. 2500 SSU) ⁶ | NO60IL | A, B, D | 1, 2 | B, D | Hinweis ¹ | X | X | X |
| Heizöl Nr. 6 (max. 7000 SSU) ⁶ | NO60ILH | A, B, D | 1, 2 | B, D | Hinweis ² | X | X | X |
| Schweröl (max. 15.000 SSU) ⁶ | RESID | A, B, D | 1, 2 | B, D | Hinweis ³ | X | X | X |
| Butan (flüssig) | BUTL | A, D | 2 | B, D, P | Hinweis ² | X | X | X |
| Propan (flüssig) | PROPL | A, D | 2 | B, D, P | Hinweis ² | X | X | X |
| Dampf | STEAM | D | 1, 2 | B, D, P | Hinweis ³ | X | X | X |

¹ Die MOPD-Nennwerte für Fluide der Gruppe 2 sind in der Regel 5 % niedriger als die MOPD-Standardwerte (siehe Tabelle auf Seite 9 (Maximaler Nenn-Betriebsdruck))

² Die MOPD-Nennwerte für Fluide der Gruppe 3 sind in der Regel 30 % niedriger als die MOPD-Standardwerte (siehe Tabelle auf Seite 9 (Maximaler Nenn-Betriebsdruck))

³ Die MOPD-Nennwerte für Fluide der Gruppe 4 sind in der Regel 40 % niedriger als die MOPD-Standardwerte (siehe Tabelle auf Seite 9 (Maximaler Nenn-Betriebsdruck))

⁴ Die MOPD-Nennwerte für Heizöle basieren auf einer Viskosität von 150 SSU oder weniger. Höhere Viskositäten können zu einer weiteren Verringerung der MOPD-Werte führen. Für weitergehende Informationen wenden Sie sich bitte an MAXON.

⁵ Bei höheren Medientemperaturen ist der MOPD-Wert entsprechend den geltenden Rohrleitungsnormen zu reduzieren.

⁶ Die angegebene maximale Viskosität in SSU basiert auf der Normaltemperatur (37,8 °C).

⁷ Die CSA-Zertifizierung gilt NICHT, wenn die Ventilkörperanschlüsse mit ISO-Gewinde oder EN 1092-Flansch ausgeführt sind.

Ventilkörperdichtungen und Spindeldichtung:

- A – Buna-N mit PTFE
- B – Viton™ mit PTFE
- C – Ethylen-Polypropylen mit PTFE
- D – Kalrez® mit Grafoil®

Ventilkörperwerkstoff:

- 1 – Gusseisen
- 2 – Stahlguss

Ausstattungspaket

- B – Sphäroguss
- D – Stellite
- P – PEEK

Zusatzfunktionen

- Nicht einstellbare(r) POC-Meldesalter mit Überhub.
- Zusatzschalter zur Anzeige des vollen Hubs (Offenstellung bei stromlos geschlossenen Ventilen).

Betriebsumgebung

- Medientemperaturbereich: -40 °C bis +288 °C.
- Stellantriebe mit Schutzart NEMA 4 bzw. IP 65 oder optional NEMA 4X bzw. IP 65.
- Umgebungstemperaturbereich: -40 °C bis +60 °C für die Universalventile der Baureihen 8031 und 8131 und die nicht funkenden Ventile der Baureihen 8032 und 8132.
- Umgebungstemperaturbereich: -40 °C bis +50 °C für eigensichere Ventile der Baureihen 8033 und 8133.

Elektrische Daten

Stromlos geschlossene Absperrventile

Stromlos geschlossene Universalventile

Baureihen 8031 und 8131

Meldeschalter: V7

Magnetventil: Standard

24 V=, 4,8 W

120 V~, 50/60 Hz, 11/9,4 VA Spitze, 8,5/6,9 VA Halten

240 V~, 50/60 Hz, 11/9,4 VA Spitze, 8,5/6,9 VA Halten

Schaltskizze, siehe Technische Information oder auf der Innenseite des Ventildeckels.

Stromlos geschlossene Ventile für Ex-Bereiche der Klasse I, Div. 2

Baureihen 8032 und 8132

Meldeschalter: IP 67

Magnetventil: Standard

24 V=, 4,8 W

120 V~, 50/60 Hz, 11/9,4 VA Spitze, 8,5/6,9 VA Halten

240 V~, 50/60 Hz, 11/9,4 VA Spitze, 8,5/6,9 VA Halten

24 V= IS, 0,09 W

Eigensichere, stromlos geschlossene Ventile für Ex-Bereiche der Klasse I, Div. 1 und ATEX-Zone 1

Baureihen 8033 und 8133

Meldeschalter: V7, optional IP 67

Magnetventil: eigensicher

HINWEISE:

- Das Entity-Konzept der Eigensicherheit ermöglicht das Zusammenschalten von zwei eigensicheren Geräten mit FM-Zulassung (CSA-Zertifizierung bei Installation in Kanada) und Parametern der Einheiten, die in der Kombination als System nicht konkret geprüft wurden, wenn:

$$V_{oc} \text{ oder } U_o \text{ oder } V_t \leq V_{max}, I_{sc} \text{ oder } I_o \text{ oder } I_t \leq I_{max}, C_a \text{ oder } C_o \geq C_i + C_{Kabel}, L_a \text{ oder } L_o \geq L_i + L_{Kabel} \text{ und nur für FM: } P_o \leq P_i.$$

- Bei der Installation in Umgebungen der Klassen II und III muss eine staubdichte Conduit-Dichtung eingesetzt werden.
- Steuergeräte, die mit dem zugehörigen Betriebsmittel verbunden sind, dürfen nicht mehr als 250 V_{eff} oder V= verwenden oder erzeugen.

- Die Installation in den USA muss den Vorschriften von ANSI/ISA RP12.06.01 „Installation of Intrinsically Safe Systems for Hazardous (Classified) Locations“ (Installation eigensicherer Systeme in explosionsgefährdeten (klassifizierten) Bereichen) und den Abschnitten 504 und 505 des National Electrical Code® (ANSI/NFPA 70) entsprechen.
- Die Installation in Kanada muss dem Canadian Electrical Code CSA C22.1 Teil 1 Anhang F entsprechen.
- Die Installation in der Europäischen Union muss der Richtlinie 2014/34/EU (ATEX) entsprechen. Falls das Ventil und/oder seine Meldeschalter eine Sicherheitsfunktion erfüllen, ist der Einsatz von ausfallsicheren Ausrüstungen erforderlich.
- Die Konfiguration des zugehörigen Betriebsmittels muss über eine FM-Zulassung (in Kanada: CSA-Zertifizierung) nach dem Entity-Konzept verfügen.
- Bei der Installation dieses zugehörigen Betriebsmittels ist die Installationszeichnung des Herstellers zu beachten.
- Änderungen der Zeichnung bedürfen der vorherigen Genehmigung durch FM Approval und CSA International.

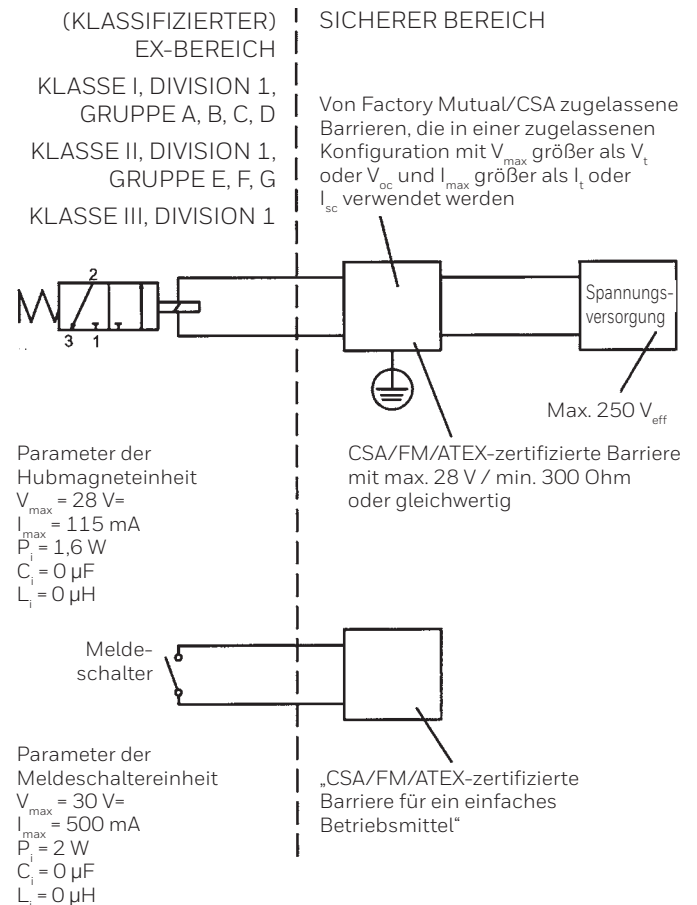

Eigensichere, stromlos geschlossene Ventile für Ex-Bereiche der Klasse I, Div. 1 und ATEX-Zone 1

Baureihen 8033 und 8133

Meldeschalter: V7, optional IP 67

Magnetventil: kundenseitig beigestellt, extern montiert

HINWEISE:

- 1) Das Entity-Konzept der Eigensicherheit ermöglicht das Zusammenschalten von zwei eigensicheren Geräten mit FM-Zulassung (CSA-Zertifizierung bei Installation in Kanada) und Parametern der Einheiten, die in der Kombination als System nicht konkret geprüft wurden, wenn:

$$V_{oc} \text{ oder } U_o \text{ oder } V_t \leq V_{max}, I_{sc} \text{ oder } I_o \text{ oder } I_t \leq I_{max}, C_a \text{ oder } C_o \geq C_i + C_{Kabel}, L_a \text{ oder } L_o \geq L_i + L_{Kabel} \text{ und nur für FM: } P_o \leq P_i.$$

- 2) Bei der Installation in Umgebungen der Klassen II und III muss eine staubdichte Conduit-Dichtung eingesetzt werden.
- 3) Steuergeräte, die mit dem zugehörigen Betriebsmittel verbunden sind, dürfen für die Barriere nicht mehr als die maximal zulässige Spannung (U_m) für den sicheren Bereich verwenden oder erzeugen.
- 4) Die Installation in den USA muss den Vorschriften von ANSI/ISA RP12.06.01 „Installation of Intrinsically Safe Systems for Hazardous (Classified) Locations“ (Installation eigensicherer Systeme in explosionsgefährdeten (klassifizierten) Bereichen) und den Abschnitten 504 und 505 des National Electrical Code® (ANSI/NFPA 70) entsprechen.
- 5) Die Installation in Kanada muss dem Canadian Electrical Code CSA C22.1 Teil 1 Anhang F entsprechen.
- 6) Die Installation in der Europäischen Union muss der Richtlinie 2014/34/EU (ATEX) entsprechen.
- 7) Die Konfiguration des zugehörigen Betriebsmittels muss über eine FM-Zulassung (in Kanada: CSA-Zertifizierung) nach dem Entity-Konzept verfügen.
- 8) Bei der Installation dieses zugehörigen Betriebsmittels ist die Installationszeichnung des Herstellers zu beachten.
- 9) Änderungen der Zeichnung bedürfen der vorherigen Genehmigung durch FM Approval und CSA International.

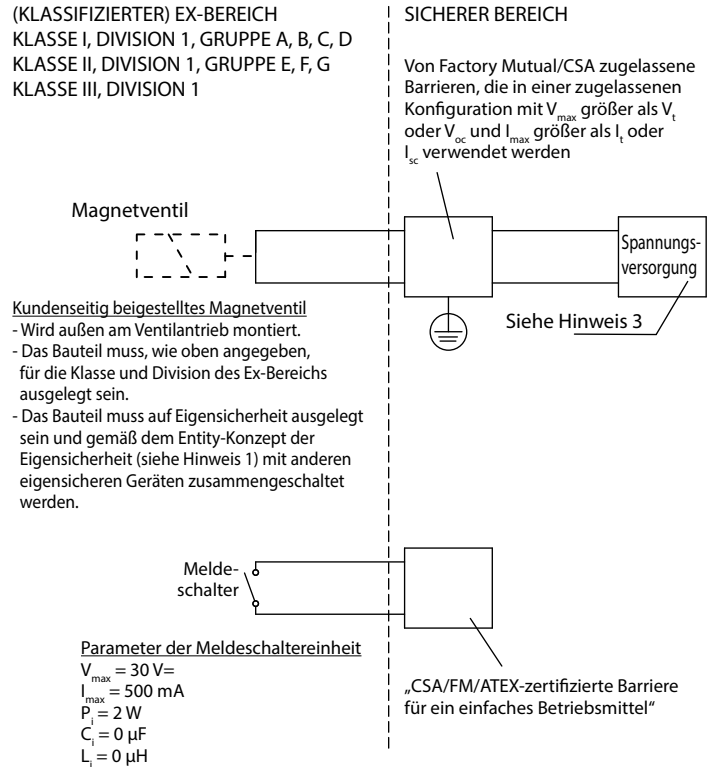

Stellantrieb drehen/austauschen



Die MAXON-Ventile der Baureihe 8000 sollten in einer Konfiguration bestellt werden, die für die geplante Verrohrung geeignet ist. Wenn das Ventil nicht ordnungsgemäß ausgerichtet ist, kann die Stellantriebsbaugruppe, wie nachfolgend beschrieben, in 90°-Schritten um die Achse des Ventilkörpers gedreht werden. Dieses Verfahren ist auch beim Austauschen des Stellantriebs vor Ort zu befolgen.

- **Spannungsversorgung abschalten** und den vorgeschalteten Kugelhahn schließen.
- **Klemmenblockabdeckung {5} entfernen** und elektrische Leitungen lösen. Achtung: Bei Wartungsarbeiten am Ventil alle Leitungen vor dem Abklemmen beschriften. Verdrahtungsfehler können zu fehlerhaftem Betrieb und gefährlichen Betriebszuständen führen.
- **Kabelführungen und elektrische Leitungen lösen.**
 - Alle Pneumatikleitungen lösen.
 - Vordere untere Abdeckung des Antriebsadapters abnehmen.
 - Die von unten verschraubten **Stellantriebs-/Adapter-schrauben {6} herausdrehen**. Mit diesen Schrauben wird der Ventilantrieb {8} am Antriebsadapter {7} befestigt.
 - **Antrieb {8} vorsichtig so weit vom Antriebsadapter abheben**, dass die Dichtverbindung zwischen dem Ventilkörper und der Gummidichtung an der Unterseite der Bodenplatte des Antriebs unterbrochen wird.
- **Zum Drehen der Baugruppe:**
Stellantrieb vorsichtig in die gewünschte Position drehen und wieder auf den Antriebsadapter aufsetzen.
- **Zum Austauschen der Baugruppe:**
Antrieb vorsichtig nach oben von der Feder des Antriebsadapters abziehen.
Neuen Antrieb über der Feder positionieren und vorsichtig wieder auf den Antriebsadapter absetzen.
- **Die Öffnungen** im Antriebsadapter mit den entsprechenden Gewindebohrungen an der Unterseite der Bodenplatte des Antriebs **ausrichten**. Darauf achten, dass die Dichtung zwischen dem Adapter und der Bodenplatte des Antriebs weiterhin richtig sitzt.
- **Adapterschrauben** wieder von unten durch den Adapter **einsetzen** und vorsichtig in die Gewindebohrungen des Stellantriebs eindrehen. Schrauben mit den in Tabelle 1 auf Seite 18 (Tabelle 1 – Drehmomente) angegebenen Drehmomenten festziehen.
- **Kabelführungen, elektrische Leitungen und alle Pneumatikleitungen wieder anschließen** und anschließend prüfen, ob die Meldeschalterstifte richtig positioniert sind.
Wenn eine solche Fehlausrichtung nicht korrigiert wird, kann dies zu erheblichen Schäden an der Mechanik im Inneren des Ventils führen.
- **Spannung an das Ventil anlegen und das Ventil mehrmals von der geschlossenen in die vollständig geöffnete Position wechseln lassen.** Das Ventil auch in teilweise geöffneter Position elektrisch auslösen, um zu prüfen, ob es ordnungsgemäß funktioniert.
- **Alle Abdeckungen wieder aufsetzen und festschrauben.** Drehmomentwerte von Seite 18 (Tabelle 1 – Drehmomente) beachten.
- Nach der Wartung **die ordnungsgemäße Funktion prüfen.**

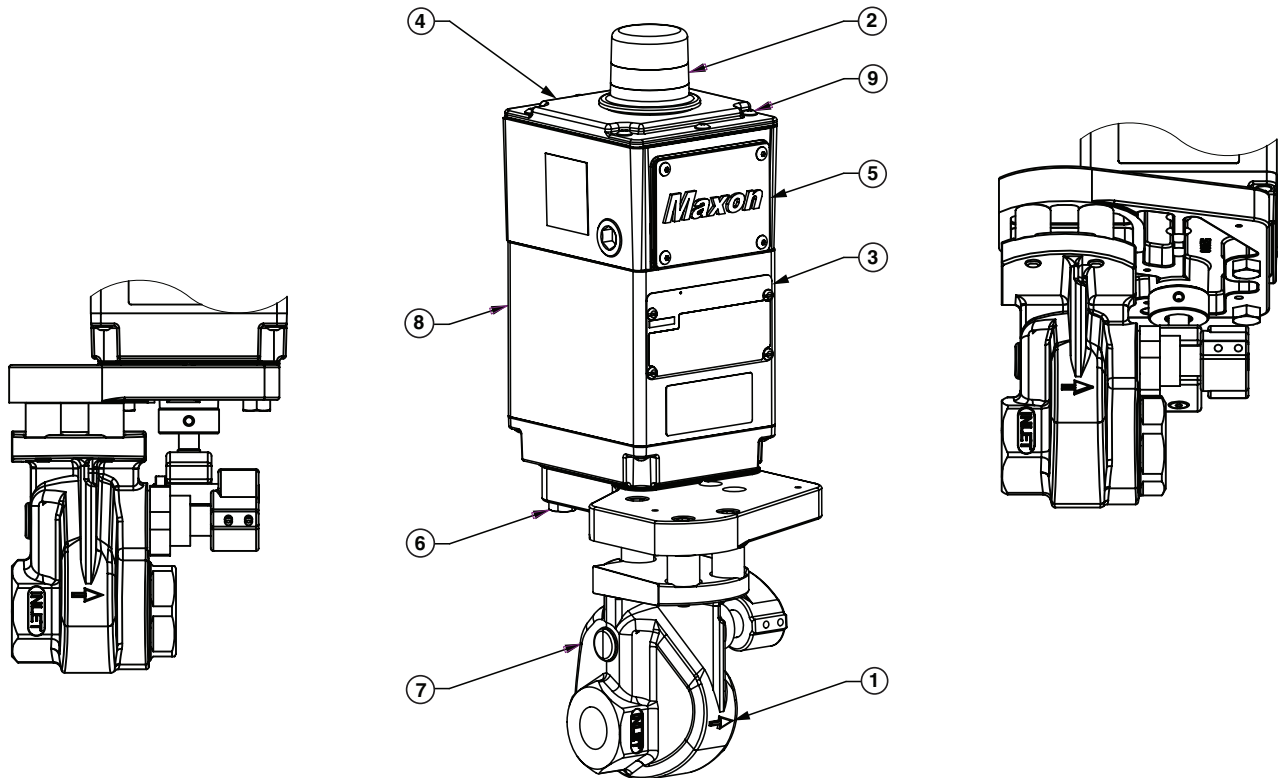

| | |
|----|--|
| 1) | Durchflussrichtungspfeil am Ventilkörper |
| 2) | Stellungsanzeige ¹ |
| 3) | Typenschild |
| 4) | Meldeschalterabdeckung |
| 5) | Klemmenblockabdeckung mit Schrauben |
| 6) | Stellantriebs-/Ventilkörperschrauben |
| 7) | Ventilkörper |
| 8) | Stellantrieb |
| 9) | Schrauben der Meldeschalterabdeckung |

¹ Die Stellungsanzeige ist rundum ablesbar. Bei Bedarf kann das Sichtfenster mit einem feuchten Tuch gereinigt werden.

Einbau des Meldeschalters vor Ort



Die folgenden Anweisungen gelten für stromlos geschlossene Absperrventile.

Allgemein: Brennstoffzufuhr vor dem Ventil absperren und dafür sorgen, dass das Ventil stromlos ist.

Deckel und Abdeckung des Klemmenblocks entfernen (siehe Seite 17 (Teilebezeichnungen), Pos. 4 und 5). Dabei darauf achten, die Dichtung nicht zu beschädigen.

Anweisungen zum Hinzufügen oder Austauschen von Meldeschaltern, siehe Seite 24 (Ersatzmeldeschalter) und Seite 24 (Meldeschalter hinzufügen).



Durch den Austausch von Komponenten kann die Eignung für explosionsgefährdete Bereiche beeinträchtigt werden.

Vor Ort austauschbare Ersatzteile

- Meldeschalter
- Stellantriebe
- Hubmagneten

Wenden Sie sich an MAXON und geben Sie die Seriennummern der Ventile an, um das passende Meldeschalterset zu finden.

Abb. 1: Typische Meldeschalterbaugruppe

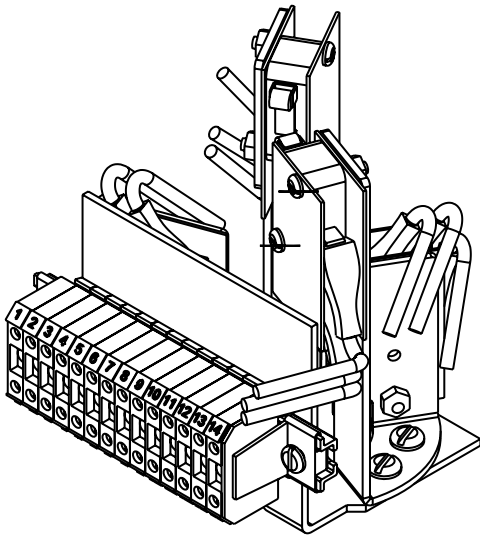

Ersatzmeldeschalter

- Vorhandene Verdrahtung vorsichtig vom Klemmenblock lösen. Sicherstellen, dass die Leitungen passend zur richtigen Klemme eindeutig gekennzeichnet sind.
- Verdrahtung des Magnetventils von den Klemmen 1 und 2 lösen.

- Die Schrauben, mit denen die Meldeschalterbaugruppe am Stellantriebsgehäuse befestigt ist, herausdrehen. Die Meldeschalterbaugruppe sollte sich einfach vom Stellantrieb abnehmen lassen (siehe Seite 24 (Abb. 1: Typische Meldeschalterbaugruppe)).
- Position des Schaltstifts und Lage der Montagebohrungen vermerken. 2 Schrauben vorsichtig entfernen und vorhandenen Meldeschalter herausziehen. Korrekte Position des Meldeschalters, siehe Abb. 2 bis 5 (Seite 10-40.4-45).
- Ersatzschalter in dieselben Montageöffnungen der Halterung einsetzen und die korrekte Position des Schaltstifts überprüfen.
- Verdrahtung wieder anschließen. Dabei Leitung für Leitung vorgehen und die ursprüngliche Leitungsführung und -anordnung einhalten.
- Meldeschalterbaugruppe wieder in Stellantriebsgehäuse einbauen. Zur richtigen Platzierung der Meldeschalterbaugruppe sind Passstifte vorgesehen.
- Die Leitungen des Magnetventils mit den Klemmen 1 und 2 verbinden.
- Ventil mehrmals betätigen und dabei genau auf die Schaltpunkte achten. Bei stromlos geschlossenen Absperrventilen wird der Meldeschalter VCS am oberen und der Meldeschalter VOS am unteren Totpunkt der Ventilspindel betätigt.
- Abdeckungen wieder aufsetzen und unter Beachtung der Drehmomentwerte von Seite 18 (Tabelle 1 – Drehmomente) festschrauben. Dann das Ventil wieder in Betrieb nehmen.

Meldeschalter hinzufügen

- Vorhandene Verdrahtung vorsichtig vom Klemmenblock lösen. Sicherstellen, dass die Leitungen passend zur richtigen Klemme eindeutig gekennzeichnet sind.
- Verdrahtung des Magnetventils von den Klemmen 1 und 2 lösen.
- Die Schrauben, mit denen die Meldeschalterbaugruppe am Stellantriebsgehäuse befestigt ist, herausdrehen. Die Meldeschalterbaugruppe sollte sich einfach vom Stellantrieb abnehmen lassen (siehe Seite 24 (Abb. 1: Typische Meldeschalterbaugruppe)).
- Korrekte Position des Meldeschalters, siehe Abb. 2 bis 5. Die Ventilgröße wird in der Modellnummer durch die ersten 4 Ziffern dargestellt. Zum Beispiel hat ein Ventil Modell H 1-1/4" die Modellnummer 125H.
- Meldeschalter und ggf. Isolatoren in der richtigen Bohrung montieren. Korrekte Ausrichtung sicherstellen. Beim Meldeschalter VCS zeigt der Schaltstift nach oben und beim VOS nach unten.

- Die neuen Meldeschalter mit den dafür vorgesehenen Klemmen verbinden.
- Meldeschalterbaugruppe wieder in Stellantriebsgehäuse einbauen. Zur richtigen Platzierung der Meldeschalterbaugruppe sind Passstifte vorgesehen.
- Die Leitungen des Magnetventils mit den Klemmen 1 und 2 verbinden.
- Ventil mehrmals betätigen und dabei genau auf die Schaltpunkte achten. Bei stromlos geschlossenen Absperrventilen wird der Meldeschalter VCS am oberen und der Meldeschalter VOS am unteren Totpunkt der Ventilspindel betätigt.
- Abdeckungen wieder aufsetzen und unter Beachtung der Drehmomentwerte von Seite 18 (Tabelle 1 – Drehmomente) festschrauben. Dann das Ventil wieder in Betrieb nehmen.



Abb. 2: Halterung Meldeschalter IP 67



Abb. 3: Halterung Meldeschalter IP 67

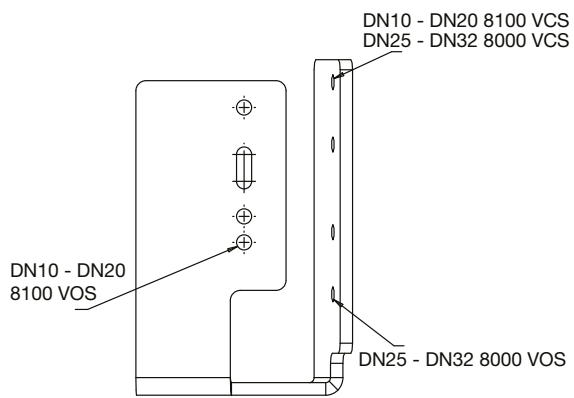

Abb. 4: Halterung Meldeschalter IP 67

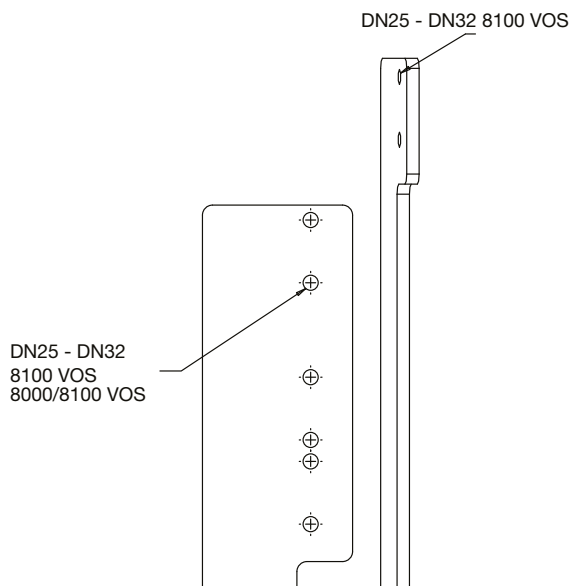

Abb. 5: Halterung Meldeschalter IP 67

Betriebsanleitung

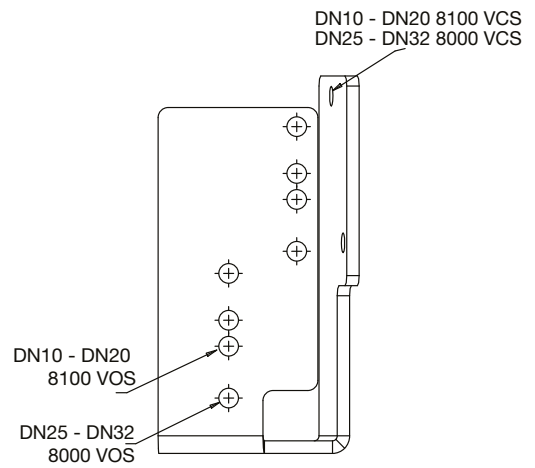
Inbetriebnahmeverfahren für das jeweilige Ventil, siehe entsprechende TI-Seite und Spezifikation. Das Ventil erst in Betrieb nehmen, wenn alle wichtigen Zusatzgeräte in Betrieb und alle notwendigen Spülvorgänge abgeschlossen sind. Wenn das Ventil nicht normal funktioniert, bedeutet dies, dass es nicht mit Strom versorgt wird oder dass der Versorgungsluftdruck nicht ausreichend hoch ist. Dies zuerst überprüfen!

Die Hauptabsperrvorrichtung sollte stets ein vorgeschalteter, dicht schließender handbetätigter Kugelhahn sein. Stromlos geschlossene Absperrventile beginnen den Öffnungstakt sofort nach dem Einschalten.

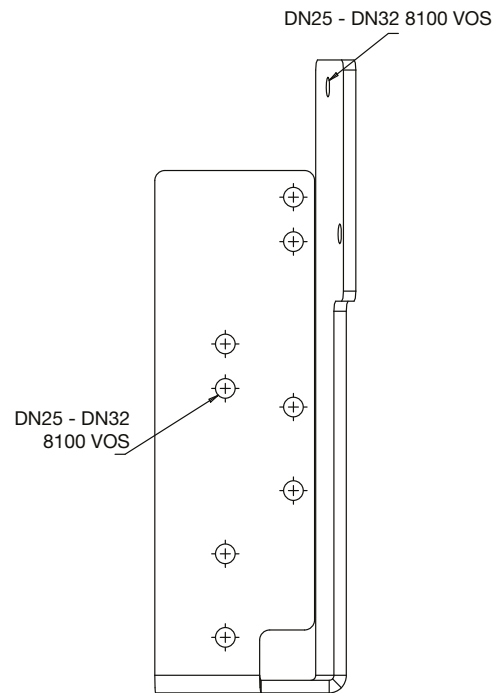
Andere Betriebsdrücke

Ventile der Baureihe 8000 können innerhalb eines Bereichs von Zylinderdrücken betrieben werden. Angaben zum Mediendruck und dem entsprechend erforderlichen Stellantriebsdruck sind in den Tabellen zusammengefasst.

Wartungsanweisungen

MAXON-Ventile der Baureihe 8000 werden im Dauertest bis weit über die strengsten Anforderungen der verschiedenen Zulassungsbehörden hinaus getestet. Sie sind auf eine lange Lebensdauer auch bei häufigem Schalten ausgelegt und sollen so wartungs- und störungsfrei wie möglich sein.

Es empfiehlt sich, jährlich einen Ventilfunktionstest durchzuführen. Wenn das Ventil nicht normal öffnet oder schließt, ist das Ventil außer Betrieb zu setzen. Wenden Sie sich anschließend an Ihren MAXON-Vertreter. Siehe Technische Daten der Ventile, Seite 10-35.1.

Um langfristig einen sicheren und zuverlässigen Betrieb zu gewährleisten, empfiehlt es sich, das Ventil jährlich auf Dichtheit zu prüfen. Jedes MAXON-Ventil ist funktionsgeprüft und erfüllt in betriebsbereitem Zustand die Anforderungen von FCI 70-2 für Sitzdichtheit Klasse VI. Ein leckagefreier Betrieb kann nach der Inbetriebnahme im Einsatz nicht erreicht werden. Konkrete Empfehlungen zu Dichtheitsprüfverfahren, siehe MAXON-Dokumentation Technische Daten der Ventile, Seite 10-35.2. Wenn ein Ventil die gemäß den lokalen Vorschriften oder den Versicherungsanforderungen zulässige Leckrate übersteigt, ist es außer Betrieb zu setzen. Wenden Sie sich anschließend an Ihren MAXON-Vertreter.

Die Komponenten des Stellantriebs benötigen keine Schmierung im Betrieb. Sie dürfen niemals geölt werden.

Zusatzschalter, Hubmagneten oder der komplette Stellantrieb können vor Ort ausgetauscht werden.



Versuchen Sie nicht, den Ventilkörper oder den Stellantrieb vor Ort zu reparieren. Etwaige Veränderungen bewirken das Erlöschen der Gewährleistung und können potenziell gefährliche Situationen schaffen.

Wenn sich Fremdkörper oder korrosive Stoffe in der Brennstoffleitung befinden, muss das Ventil überprüft werden, um sicherzustellen, dass es ordnungsgemäß funktioniert. Wenn das Ventil nicht normal öffnet oder schließt, ist das Ventil außer Betrieb zu setzen. Wenden Sie sich für Anweisungen an Ihren MAXON-Vertreter.

Der Bediener sollte das charakteristische Öffnungs-/Schließverhalten des Ventils kennen und beobachten. Sollte das Ventil im Betrieb schwergängig werden, nehmen Sie es außer Betrieb und wenden Sie sich anschließend für Empfehlungen an MAXON.



Besondere Betriebsbedingungen:
Dieses Gerät enthält einschließlich der äußeren Schutzlackierung einige nichtmetallische außen liegende Teile. Der Anwender muss daher sicherstellen, dass das Gerät nicht an einer Stelle installiert wird, an der es äußeren Bedingungen (z. B. Hochdruckdampf) ausgesetzt ist, die zu einer elektrostatischen Aufladung von nicht leitenden Oberflächen führen können. Außerdem darf das Gerät nur mit einem feuchten Tuch gereinigt werden.

Anfragen richten Sie bitte an MAXON. Informationen zu unseren weltweiten Niederlassungen erhalten Sie auf www.maxoncorp.com oder unter der Telefonnummer +1 765 2843304. Seriennummer des Ventils und die Informationen auf dem Typenschild angeben.

Hubmagneten austauschen

- Alle Energiequellen, pneumatische wie auch elektrische, müssen vor der Wartung des Ventils abgeschaltet werden. Außerdem sind alle vorgeschriebenen Sicherheitsverfahren einzuhalten.
- Deckelschrauben mit Sechskantstiftschlüssel 4 mm herausdrehen und Deckel abnehmen. Schrauben der Klemmenblockabdeckung mit Sechskantstiftschlüssel 3 mm herausdrehen und Abdeckung abnehmen.
- Zylinderwelle mit Maulschlüssel 8 mm (5/16") gegenhalten und die Stellungsanzeige mit einer Zange von der Zylinderwelle abschrauben. Die Zange oben an der Stellungsanzeige ansetzen..

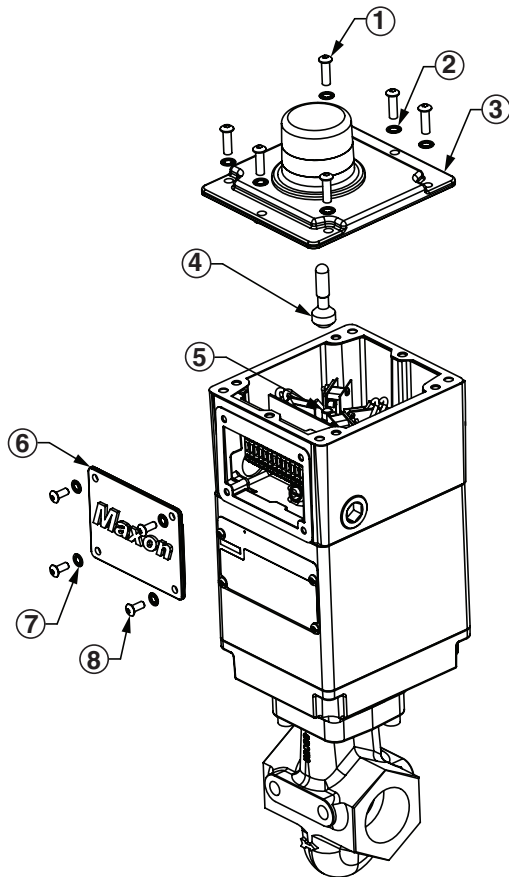

| | |
|----|--|
| 1) | Innensechskantschraube M6 x 20 für Deckel |
| 2) | Sicherungsscheibe M6 |
| 3) | Deckel |
| 4) | Stellungsanzeige |
| 5) | Zylinderwelle |
| 6) | Klemmenblockabdeckung |
| 7) | Sicherungsscheibe M5 |
| 8) | Innensechskantschraube M5 x 12 für Klemmenblockabdeckung |

- Mutter der flüssigkeitsdichten Anschlussverschraubung, durch die die Kabel des Hubmagneten ins Gehäuseoberteil eingeführt werden, lösen. Leitung 1 und 2 vom Klemmenblock lösen.

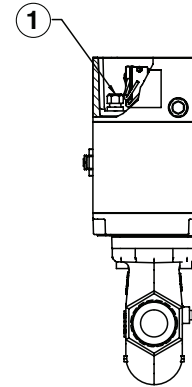

| | |
|----|---|
| 1) | Flüssigkeitsdichte Anschlussverschraubung |
|----|---|

- Eingangsverschraubung des Hubmagneten mit einem Schraubenschlüssel 19 mm (3/4") entfernen. Zum Lösen des Gehäusekragens wird ein verstellbarer Schraubenschlüssel verwendet. Gehäusekragen ein wenig lösen, aber nicht ganz abnehmen, da sich sonst die Mutter und der O-Ring im Inneren des Gehäuses verschieben könnten.

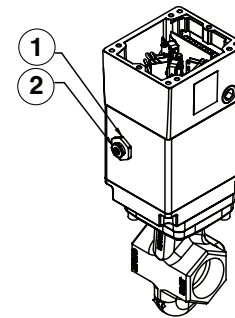

| | |
|----|---------------------------------------|
| 1) | Gehäusekragen |
| 2) | Eingangsverschraubung des Hubmagneten |

- Die 4 Schrauben, mit denen das Gehäuse an der Bodenplatte befestigt ist, mit einem Innensechskantschlüssel 4 mm herausdrehen. Das Gehäuse senkrecht nach oben abziehen. Die Kabel des alten Hubmagneten gleiten durch die flüssigkeitsdichte Anschlussverschraubung.

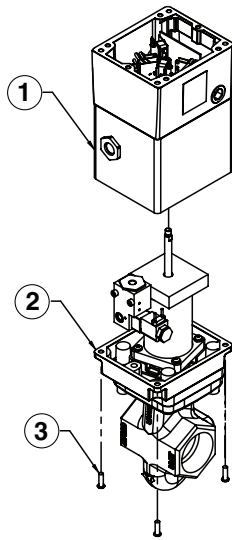

| | |
|----|---------------------------------------|
| 1) | Gehäuse |
| 2) | Bodenplatte |
| 3) | Zylinderschrauben M6 x 20 für Gehäuse |

- Die 4 Schrauben, mit denen der Hubmagnet befestigt ist, mit einem Innensechskantschlüssel 4 mm herausdrehen. Neuen Hubmagneten einsetzen. Dabei darauf achten, 2 O-Ringe einzulegen: einen am Eingang und einen am Ausgang des Hubmagneten. Der Hubmagnet muss beim Anziehen der Schrauben waagrecht liegen.

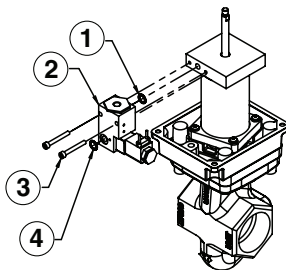

| | |
|----|--------------------------------|
| 1) | O-Ring für Hubmagneten |
| 2) | Hubmagnet |
| 3) | Innensechskantschraube M5 x 40 |
| 4) | O-Ring für Hubmagneten |

- Die Kabel des neuen Hubmagneten wieder nach oben durch die flüssigkeitsdichte Anschlussverschraubung im Gehäuse führen und die Zylinderwelle mit der Bohrung im Gehäuse ausrichten. Das Gehäuse wieder vorsichtig in die richtige Position schieben. Die 4 Gehäuseschrauben wieder einsetzen, aber noch nicht festziehen.
- Überprüfen, ob der O-Ring noch im Eingang des Hubmagneten sitzt. Hierzu einfach durch den Gehäusekragen schauen. Die Eingangsverschraubung des Hubmagneten wieder festschrauben. Den Gehäusekragen lose lassen.
- Leitung 1 und 2 des Hubmagneten wieder an den Klemmenblock anschließen und die Mutter der flüssigkeitsdichten Anschlussverschraubung festziehen.
- Gewindesicherungsmittel auf die Gewinde der Zylinderwelle aufbringen und dann die Stellungsanzeige wieder einbauen. Sicherstellen, dass eventuell an der Zylinderwelle herunterlaufendes Gewindesicherungsmittel entfernt wird. Pneumatische und elektrische Energie wieder einschalten und das Ventil mehrmals betätigen, um sicherzustellen, dass es reibungslos funktioniert. Die 4 Schrauben, mit denen das Gehäuse an der Bodenplatte befestigt wird, kreuzweise anziehen (siehe Seite 18 (Tabelle 1 – Drehmomente)). Dann den Gehäusekragen an der Eingangsverschraubung des Hubmagneten festziehen. Der O-Ring unterhalb des Gehäusekragens darf beim Anziehen des Kragens nicht eingeklemmt werden.
- Das Ventil noch einige Male betätigen, um zu sehen, ob es immer noch reibungslos funktioniert. Wenn dies nicht der Fall ist, die 4 Schrauben, mit denen Gehäuse an der Bodenplatte befestigt ist, lösen und den Vorgang wiederholen. Die 4 Gehäuseschrauben wieder festziehen. Klemmenblockabdeckung und Deckel wieder montieren (siehe Seite 18 (Tabelle 1 – Drehmomente)).

Für weitere Informationen

Das Produktspektrum von Honeywell Thermal Solutions umfasst Honeywell Combustion Safety, Eclipse, Exothermics, Hauck, Kromschröder und Maxon. Um mehr über unsere Produkte zu erfahren, besuchen Sie ThermalSolutions.honeywell.com oder kontaktieren Sie Ihren Honeywell-Vertriebsingenieur.

Honeywell MAXON branded products

201 E. 18th Street
Muncie, IN 47302
USA
www.maxoncorp.com

Honeywell Process Solutions

Honeywell Thermal Solutions (HTS)
1250 West Sam Houston Parkway
South Houston, TX 77042

ThermalSolutions.honeywell.com

® Eingetragenes US-Warenzeichen.
© 2022 Honeywell International Inc.
32M-95005G-04 metrisch e02.22
EAS 50112663-001
Gedruckt in den USA

Honeywell