

Commandes de brûleur BCU 370

INFORMATION TECHNIQUE

- Pour les brûleurs gaz à air soufflé modulants de puissance illimitée en fonctionnement intermittent ou continu
- Commande du ventilateur et de la vanne papillon
- Configuration simple grâce à un contrôleur d'étanchéité en option et une unité d'allumage intégrée
- Mise en service et maintenance simples grâce au mode manuel
- En option : interface bus terrain intégrée pour un câblage simplifié



Sommaire

Sommaire	2
1 Application	4
1.1 Exemples d'application.	6
1.1.1 Brûleur à air soufflé à régulation modulante.	6
1.1.2 Brûleur à air soufflé à régulation modulante avec contrôle d'étanchéité.	6
1.1.3 Brûleur à air soufflé à régulation modulante avec brûleur d'allumage et contrôle d'étanchéité	6
1.1.4 Commande du BCU via PROFIBUS DP	7
1.1.5 Commande du BCU et de la vanne papillon via PROFIBUS DP	7
2 Certifications	8
3 Fonctionnement	9
3.1 Plans de raccordement	9
3.1.1 BCU 370	9
3.1.2 BCU 370 avec servomoteur IC 20	12
3.1.3 Commande clapet avec régulation de puissance entre les positions ouverture et mini. séparée	13
3.1.4 BCU 370..B1 avec PROFIBUS DP	14
3.1.5 Occupation des bornes de raccordement	15
3.2 Programme	17
3.2.1 Démarrage normal	17
3.2.2 Démarrage rapide, la vanne papillon attend en position d'allumage.	18
3.2.3 Démarrage rapide, la vanne papillon attend en position fermeture.	19
3.2.4 Démarrage sans pré-ventilation, la vanne papillon attend en position fermeture.	20
3.2.5 Ventilation.	21
3.3 Contrôleur d'étanchéité.	22
3.3.1 Programme	23
3.4 PROFIBUS DP.	24
3.4.1 Signaux de commande relevant de la sécurité.	24
3.4.2 BCSOft	24
3.4.3 Configuration en procédure maître-esclave.	25
3.4.4 Adressage	25
3.4.5 Technologie de réseau.	25

3.4.6 Configuration	26
3.4.7 Communication bus.	26
3.5 Cycle/état du programme	28
3.6 Indication de défaut (clignotant).	29
3.6.1 Réaction aux défauts du process.	30
4 Paramètres	32
4.1 Interrogation des paramètres.	34
4.1.1 Contrôle de flamme.	34
4.1.2 Signal de flamme brûleur	34
4.1.3 Seuil de mise à l'arrêt brûleur	34
4.1.4 Contrôle UVS (1 x en 24 h)	34
4.2 Comportement au démarrage.	35
4.2.1 Temps de pause minimum du brûleur t_{BP}	35
4.2.2 Tentatives d'allumage brûleur.	35
4.2.3 Temporisations de mise en marche t_E	35
4.2.4 Temps de pré-allumage t_{VZ}	36
4.2.5 Temps de sécurité au démarrage brûleur/brûleur d'allumage t_{SA1}	36
4.2.6 Temps de stabilisation de flamme brûleur/brûleur d'allumage t_{FS1}	37
4.2.7 Temps de sécurité au démarrage brûleur principal t_{SA2}	37
4.2.8 Temps de stabilisation de flamme brûleur principal t_{FS2}	38
4.3 Comportement en service.	39
4.3.1 Durée de fonctionnement minimum t_B	39
4.3.2 Temps de sécurité en service t_{SB}	39
4.3.3 Redémarrage après disparition de flamme durant le service.	39
4.3.4 Dernière indication de défaut	40
4.3.5 V2 durant cycle fonctionnement du brûleur	40
4.4 Surveillance/contrôle d'étanchéité	41
4.4.1 Contrôle de la pression gaz mini.	41
4.4.2 Fonction entrée numérique.	41
4.4.3 Contrôle d'air lors de la pré-ventilation	42
4.4.4 Contrôle d'air en service.	43
4.4.5 Durée d'essai contrôle d'étanchéité t_p	44
4.5 Commande de l'air	46
4.5.1 Commande clapet	46

4.5.2 Pré-ventilation.	46	6.13 BCSoft.	58
4.5.3 Le démarrage rapide s'enclenche en.	47	7 Contrôle de flamme	59
4.5.4 Temps de pré-ventilation t_{PV}	48	7.1 ... avec sonde d'ionisation	59
4.5.5 Temps de post-ventilation t_{PN}	49	7.2 ... avec cellule UV	59
4.5.6 Temps de démarrage ventilateur t_{GV}	49	8 Accessoires	60
4.6 Régulation via PROFIBUS DP	50	8.1 Câble haute tension.	60
4.6.1 Activation commande par bus	50	8.2 BCSoft	60
4.6.2 Limitation commande par bus	51	8.2.1 Adaptateur optique PCO 200.	60
4.7 Mode manuel.	52	8.3 Embouts d'électrode antiparasités	60
4.7.1 Durée de fonctionnement en mode manuel	52	8.4 Kit de raccordement BCU 370	60
4.8 Messages de défaut	53	8.5 Jeu d'étiquettes adhésives BCU 370.	60
4.8.1 Les 10 dernières indications de défaut	53	8.6 Fichier GSD pour BCU 370..B1	61
4.9 Mot de passe	53	9 Caractéristiques techniques	62
4.9.1 Mot de passe personnalisé.	53	9.1 PROFIBUS DP.	63
5 Sélection	54	9.2 Éléments de commande et dimensions	64
5.1 Code de type.	54	9.3 Convertir les unités	65
6 Directive pour l'étude de projet	55	10 Légende	66
6.1 Choix des câbles.	55	11 Glossaire	67
6.1.1 Câble d'ionisation	55	11.1 Mise en sécurité	67
6.1.2 Câble UV	55	11.2 Mise à l'arrêt.	67
6.1.3 Câble d'allumage	55	11.3 Message d'avertissement.	67
6.2 Commande ventilateur	55	11.4 Temps imparti 25 s/250 s.	67
6.3 Commande de la vanne papillon.	56	12 Annexe	68
6.4 Chaîne de sécurité	56	12.1 État et indications de défaut pour PROFIBUS DP . . 68	
6.5 Réarmement à distance trop fréquent	56	Pour informations supplémentaires.	71
6.6 Protection contre les surcharges de l'unité d'allumage.	56		
6.7 Câblage.	57		
6.7.1 Contrôle monoélectrode avec unité d'allumage externe. 57			
6.8 BCU arrêté	57		
6.8.1 BCU 370..B1.	57		
6.9 Indication sur l'examen « CE » de type et l'homologation CSA et FM	57		
6.10 Protection des contacts.	57		
6.11 Montage.	57		
6.12 Circuit de protection	58		

1 Application



BCU 370

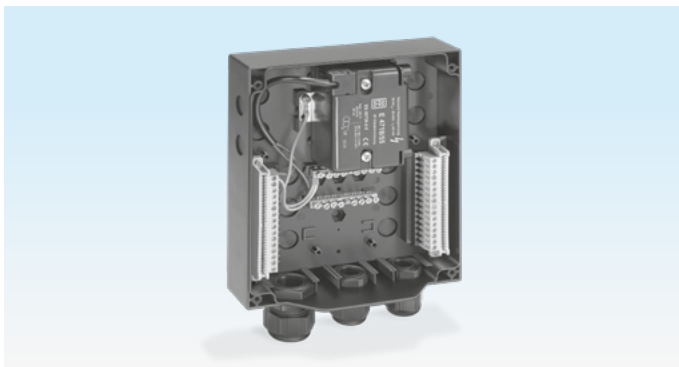

Bloc inférieur

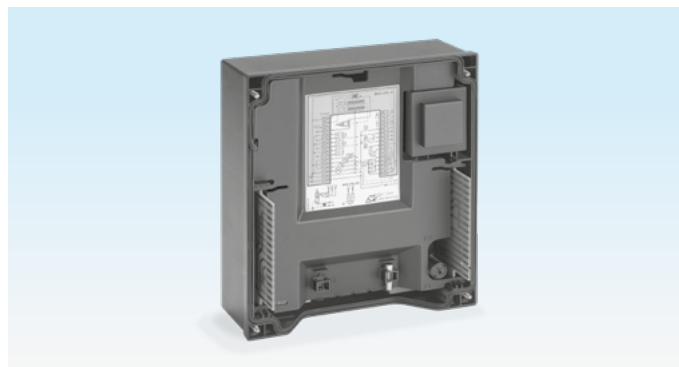

Bloc supérieur

La commande de brûleur BCU 370 commande, allume et contrôle les brûleurs industriels à air soufflé de puissance illimitée en fonctionnement intermittent ou continu.

On l'utilise pour les brûleurs à air soufflé à allumage direct ou allumés par un brûleur d'allumage. Le BCU 370 commande le ventilateur et positionne la vanne papillon raccordée pour les séquences de pré-ventilation et d'allumage. Après la pré-ventilation et le démarrage du brûleur, l'autorisation de la régulation est délivrée à un régulateur externe qui positionne la vanne papillon en fonction de la puissance demandée. Après l'arrêt du brûleur, débute la phase de post-ventilation. La commande de brûleur BCU 370 contrôle les pressions de gaz et d'air. Une fonction optionnelle de contrôle d'étanchéité intégré permet de contrôler les vannes en interrogeant un pressostat gaz externe.

La possibilité de paramétrage par l'intermédiaire d'un port optique et du logiciel PC BCSoft assure une adaptation optimale de l'appareil à l'application spécifique. Les tentatives d'allumage paramétrables ainsi que la possibilité de

Application

programmer un redémarrage automatique augmentent la disponibilité de l'équipement de brûleur.

L'option démarrage rapide autorise le démarrage conforme du brûleur à air soufflé après un arrêt de régulation sans pré-ventilation. On évite ainsi une entrée d'air inutile dans la chambre de combustion. Après une demande en température, la puissance thermique maximale est disponible.

L'état du programme, les paramètres de l'appareil ou encore le signal de flamme s'affichent directement sur le BCU. Un mode manuel intégré permet le démarrage manuel du brûleur ainsi que le réglage de la position de la vanne d'air indépendamment de la commande centrale. Le logiciel de commande et de réglage BCSoft est un outil performant pour la mise en service et la maintenance.

Afin de réduire les frais d'installation et de câblage, Honeywell Kromschröder propose en option une interface PROFIBUS DP pour la transmission des signaux de commande et des rétrosignaux.

1.1 Exemples d'application

1.1.1 Brûleur à air soufflé à régulation modulante

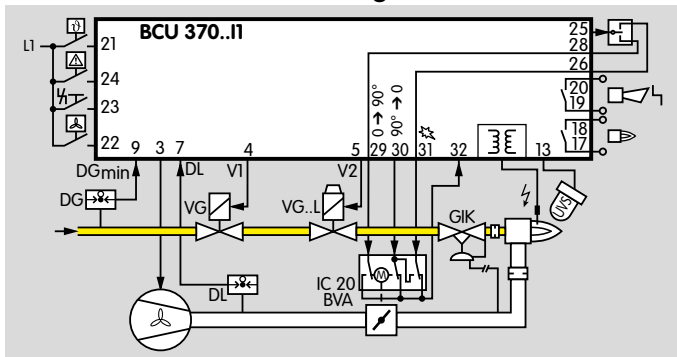

Le BCU 370 commande le ventilateur et positionne la vanne papillon pour les séquences de pré-ventilation et d'allumage. Après le démarrage du brûleur, le BCU autorise la régulation.

1.1.2 Brûleur à air soufflé à régulation modulante avec contrôle d'étanchéité

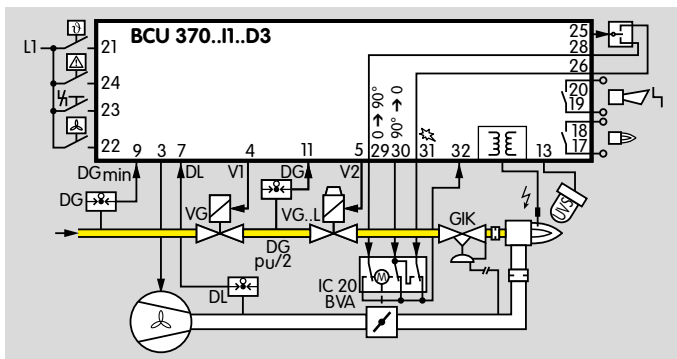

Outre le fait de commander le brûleur à air soufflé, la commande de brûleur contrôle la fonction de sécurité des deux électrovannes gaz via le pressostat gaz DG, réglé sur $p_u/2$.

Paramètre 27 = 1 : « OUVRIR » V2 durant le fonctionnement du brûleur.

1.1.3 Brûleur à air soufflé à régulation modulante avec brûleur d'allumage et contrôle d'étanchéité

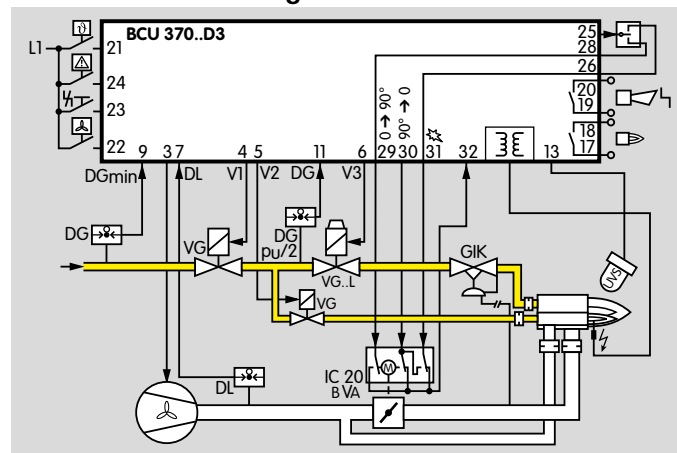

Un brûleur d'allumage allume le brûleur principal et s'arrête pendant le temps de sécurité du brûleur principal.

Paramètre 27 = 0 : « FERMER » V2 durant le fonctionnement du brûleur pour que le brûleur d'allumage soit éteint.

1.1.4 Commande du BCU via PROFIBUS DP

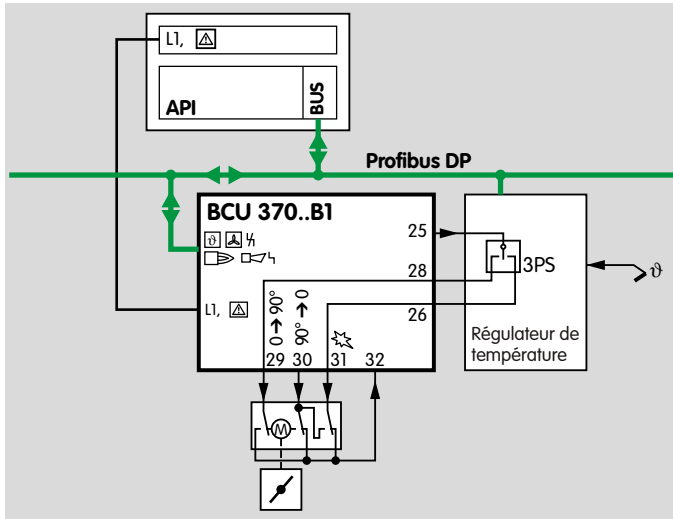

Le BCU 370..B1 délivre au régulateur de température l'autorisation de régulation de la puissance. Ensuite, le régulateur de température commande directement la vanne papillon.

1.1.5 Commande du BCU et de la vanne papillon via PROFIBUS DP

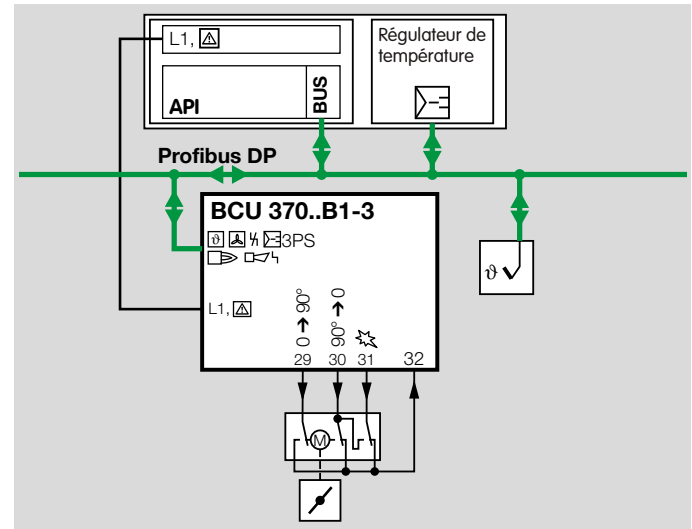

Le régulateur de température transmet les informations de positionnement de la vanne papillon via le PROFIBUS DP au BCU 370..B1-3 qui commande la vanne après l'autorisation de régulation.

2 Certifications

Certificats, voir www.docuthek.com

Modèle certifié UE selon



Directive :

- Directive « basse tension » (2014/35/EU),
- Directive CEM (2014/30/EU).

Règlement :

- Règlement « appareils à gaz » (EU) 2016/426

Homologation FM



Factory Mutual Research Class : 7611 Protection de combustion et systèmes de détection de flamme. Convient pour des applications conformes à NFPA 86.

www.approvalguide.com

Homologation CSA



American National Standards Institute/Canadian Standards Association – Numéro de classe : 3335-01 et 3335-81.

Homologation UL

États-Unis et Canada



Underwriters Laboratories – UL 372 « Primary Safety Controls for Gas- and Oil-Fired Appliances » (Dispositifs de sécurité primaires pour brûleurs gaz et fuel).

www.ul.com

Homologation AGA



Australian Gas Association, n° d'homologation : 6880

www.aga.asn.au

3 Fonctionnement

3.1 Plans de raccordement

3.1.1 BCU 370

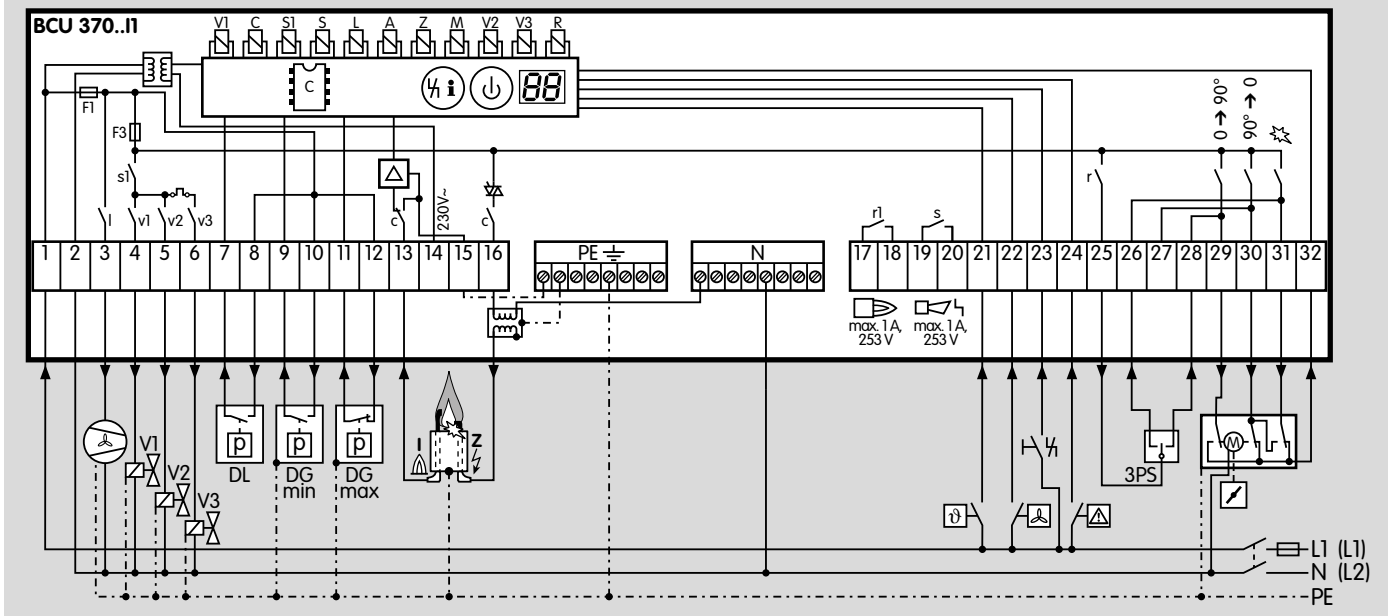

Le schéma illustre le BCU 370..I1 avec unité d'allumage intégrée, contrôle par ionisation et contrôle deux électrodes.

Choix des câbles et câblage, voir page 55 (Directive pour l'étude de projet)

Légende, voir page 66 (Légende)

BCU 370..I1 pour 120 V et 230 V

Contrôle par cellule UV

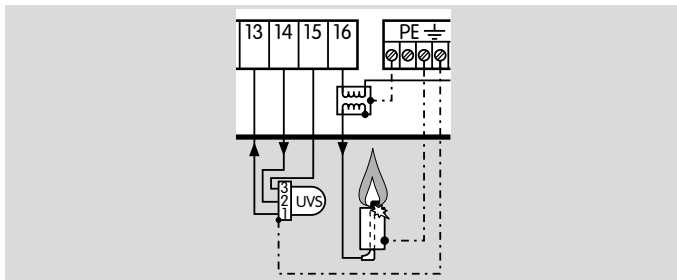

BCU 370..I2 pour 230 V

Allumage électrode contre électrode

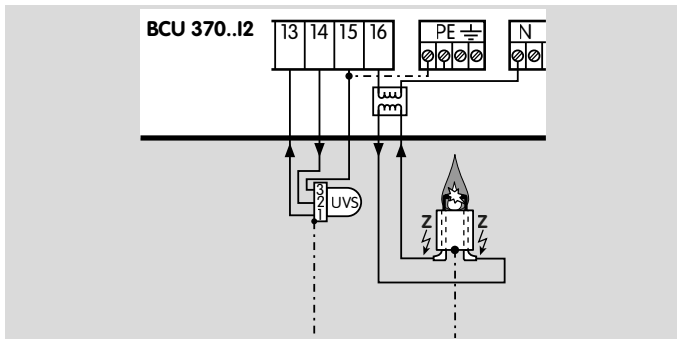

BCU 370..I3 pour 120 V

Allumage électrode contre électrode avec point milieu pour mise à la terre du côté secondaire

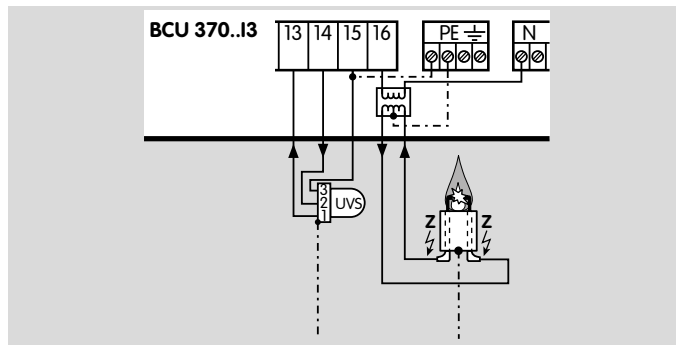

BCU 370 avec transformateur d'allumage externe
par ex. TZI ou TGI

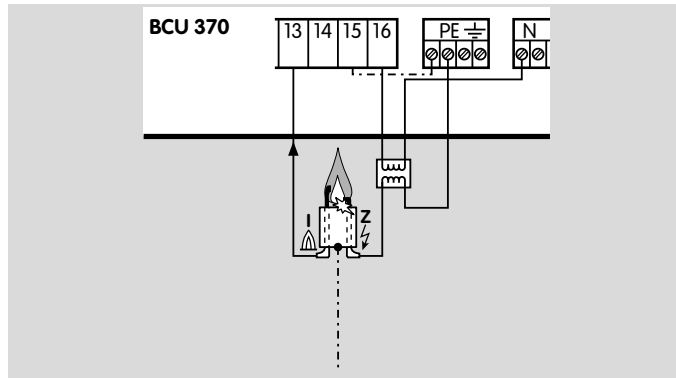

BCU 370 avec contrôle monoélectrode

Pour cela, un transformateur d'allumage externe TZI ou TGI est requis

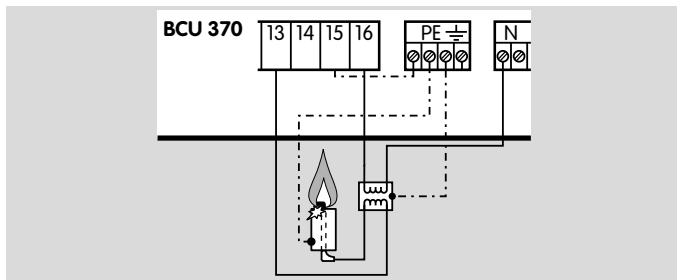

BCU 370..D3

Pressostat gaz DG pour le contrôle d'étanchéité

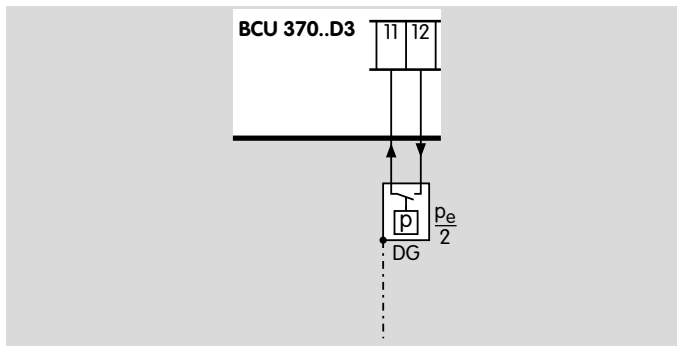

BCU 370..U1

Avec détecteur de flamme UV UVC 1 pour fonctionnement continu

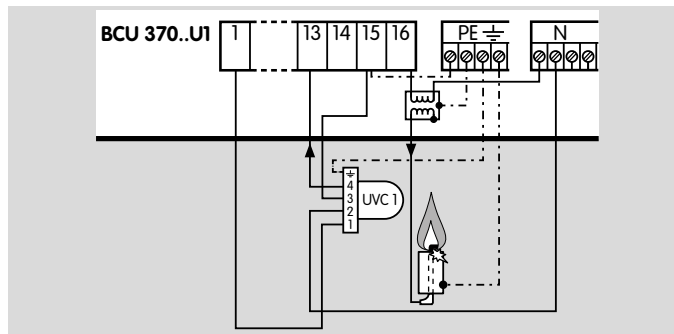

Utiliser un câble de raccordement à 5 fils avec conducteur de protection conforme aux prescriptions locales.

La mise à la terre de l'UVC 1 est assurée via un raccord conducteur de protection relié galvaniquement avec le boîtier.

3.1.2 BCU 370 avec servomoteur IC 20

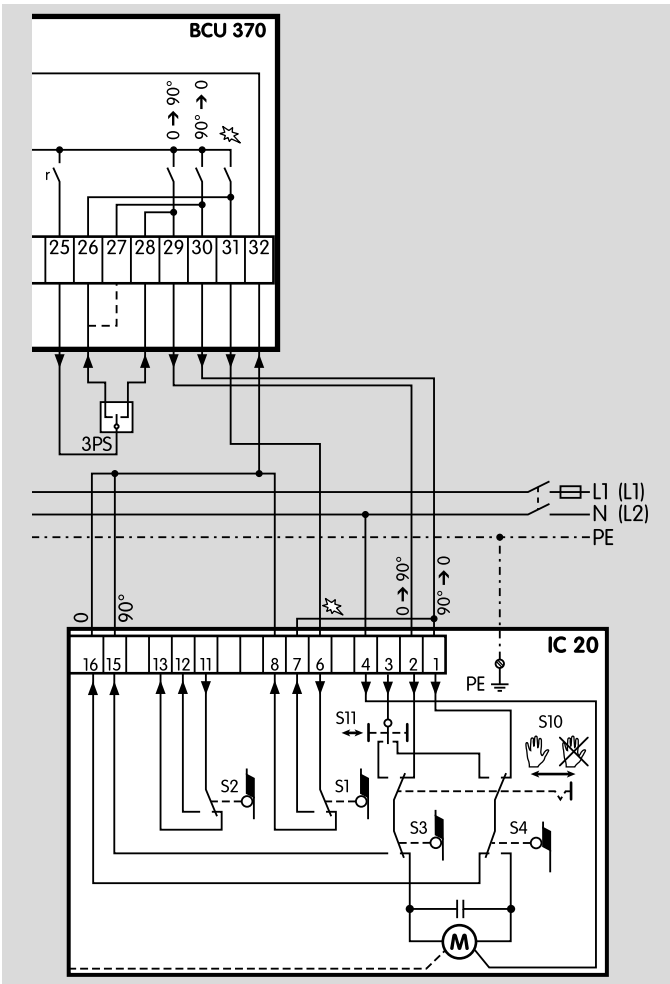

Le « contact fermeture » ($90^\circ \rightarrow 0$) du régulateur progressif trois points externe (3PS) peut être raccordé à la borne 26 ou 27.

Borne 26 : le régulateur fonctionne entre la position ouverture et la position d'allumage.

Borne 27 : le régulateur fonctionne entre les positions ouverture et fermeture.

3.1.3 Commande clapet avec régulation de puissance entre les positions ouverture et mini. séparée

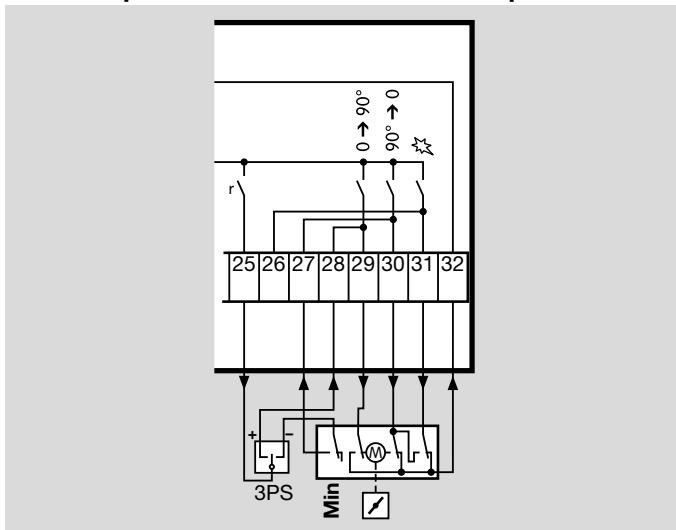

Cette possibilité de raccordement est appliquée lorsqu'une position de vanne située en dessous de la position d'allumage doit être atteinte.

Câblage standard BCU 370 et BCU 370..B1 sans fonctionnement progressif à trois points

Position de vanne	Commande de la borne
Position finale supérieure OUVERTURE	28
Position finale inférieure FERMETURE	27
Position finale inférieure MINI.	Via interrupteur de fin de course séparé
Position finale inférieure ALLUMAGE	26

3.1.4 BCU 370..B1 avec PROFIBUS DP

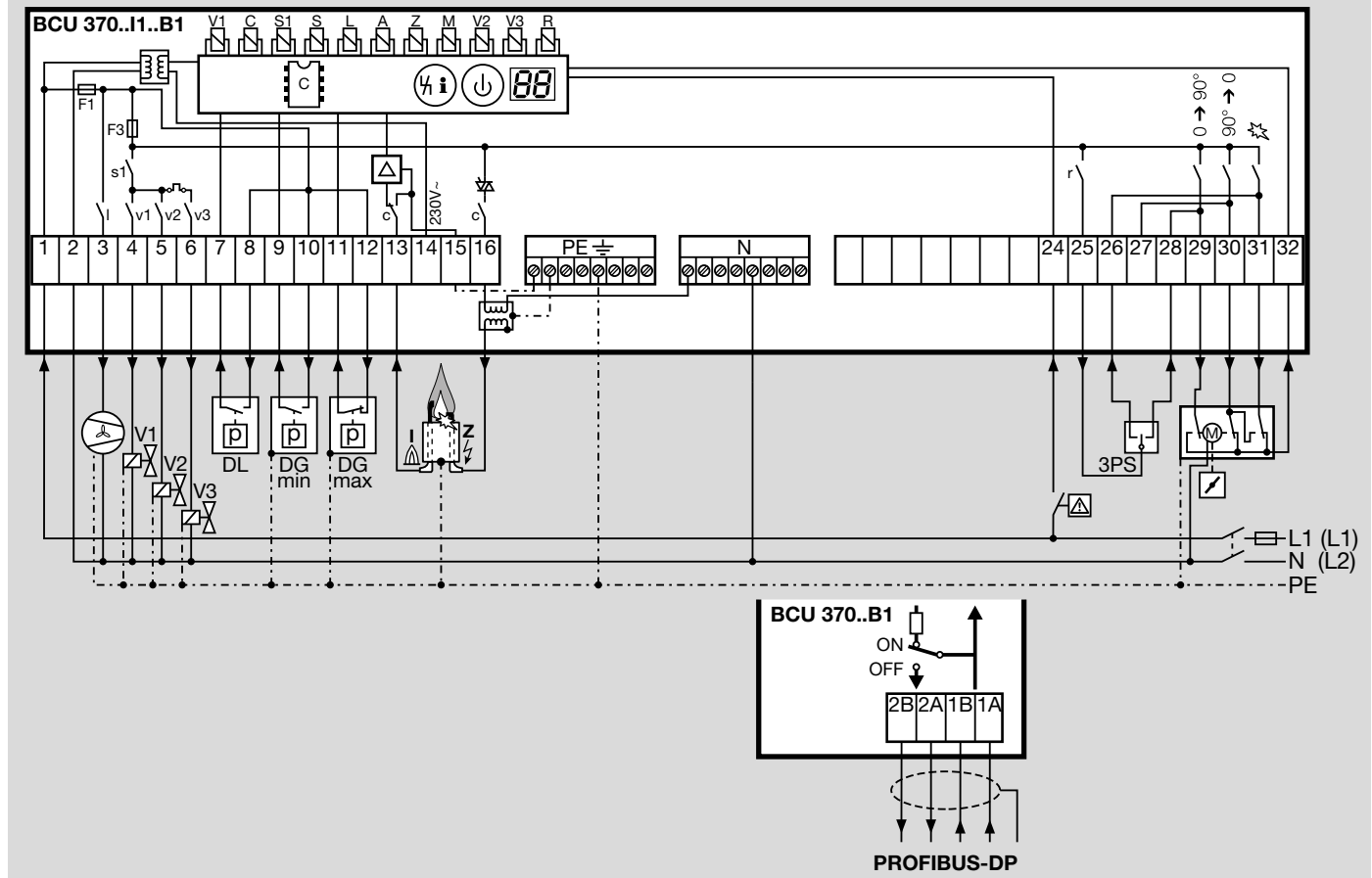

Fonctionnement, voir page 24 (PROFIBUS DP)

Choix des câbles et câblage, voir page 55 (Directive pour l'étude de projet)

Légende, voir page 66 (Légende)

3.1.5 Occupation des bornes de raccordement

Borne	Type	Désignation	Fonction
1, 2	Entrée V CA	Tension d'alimentation	Tension pour le fonctionnement du BCU, 1 = phase (L1) et 2 = conducteur neutre (N)
3	Sortie V CA	Ventilateur	Raccord pour la commande d'un ventilateur
4	Sortie circuit de sécurité	Vanne gaz V1	Raccordement de la phase pour la vanne gaz V1
5	Sortie circuit de sécurité	Vanne gaz V2	Raccordement de la phase pour la vanne gaz V2
6	Sortie circuit de sécurité	Vanne gaz V3	Raccordement de la phase pour la vanne gaz V3
7	Entrées pressostats	Pression d'air mini.	Raccord pour pressostats pour le contrôle de la pression d'air mini.
9	Entrées pressostats	Pression gaz mini.	Raccord pour pressostats pour le contrôle de la pression de gaz mini.
11	Entrées pressostats	Pression gaz maxi.	Raccord pour pressostats pour le contrôle de la pression de gaz maxi.
8, 10 et 12	Sorties V CA	Alimentation électrique	Phase pour l'alimentation électrique des pressostats
13	Contrôle de flamme	Entrée amplificateur de flamme	Entrée amplificateur de flamme
14	Contrôle de flamme	Tension d'alimentation cellule UV	Sortie tension d'alimentation pour cellule UV
15	Contrôle de flamme	Masse du brûleur	Entrée masse du brûleur pour cellule UV
16	Contrôle de flamme	Sortie transformateur d'allumage	Sortie pour transformateur d'allumage (externe)
17, 18 ^{1) 2)}	Contact sans potentiel	Contact d'indication de service	Le contact entre les bornes 17 et 18 se ferme en cas d'indication de service du brûleur.
19, 20 ^{1) 2)}	Contact sans potentiel	Contact d'indication de défaut	Le contact entre les bornes 19 et 20 se ferme en cas d'indication de défaut du BCU.
21 ^{1) 2)}	Entrée V CA	Signal de démarrage	Démarrage du BCU en cas de signal, arrêt du BCU en cas d'absence de signal
22 ^{1) 2)}	Entrée V CA	Ventilation	Démarrage du ventilateur en cas de signal, par ex. afin d'amener de l'air pour refroidir la chambre de combustion. Ne fonctionne qu'en mode d'attente. La fonction est désactivée dès qu'un signal est présent sur la borne 1 (démarrage BCU).
23 ^{1) 2)}	Entrée V CA	Réarmement à distance	Entrée pour un signal externe (touche) pour le réarmement de l'appareil après une mise à l'arrêt

Borne	Type	Désignation	Fonction
24	Entrée V CA	Autorisation/arrêt d'urgence	Raccord pour les dispositifs de sécurité et les inter-verrouillages superposés (par ex. arrêt d'urgence)
25 ²⁾	Raccord pour le régulateur progressif trois points externe	Autorisation régulation	Signal de sortie pour l'autorisation de régulation du régulateur progressif trois points. La position de l'élément de réglage peut être variée entre des positions différentes.
26 ²⁾	Raccord pour le régulateur progressif trois points externe	Y- (jusqu'à la position d'allumage)	Raccord pour le signal de commande de la position d'allumage
27 ²⁾	Raccord pour le régulateur progressif trois points externe	Y- (jusqu'à la position mini.)	Raccord pour le signal de commande du positionnement sur débit mini.
28 ²⁾	Raccord pour le régulateur progressif trois points externe	Y+ (jusqu'à la position maxi.)	Raccord pour le signal de commande du positionnement sur débit maxi.
29, 30 et 31	Sortie V CA	Commande de la puissance	Raccord pour commande de la puissance via servomoteur
32	Entrée circuit de sécurité	Rétrosignal servomoteur/ convertisseur de fréquence	Raccord pour le signal de copie de position du servomoteur

¹⁾ BCU..B1 : non disponible/désactivée

²⁾ BCU..B1-3 : non disponible/désactivée

3.2 Programme

3.2.1 Démarrage normal

Les cycles 05 et 07 du programme sont supprimés si aucun brûleur d'allumage n'est installé.

	Mettre le BCU 370 en marche
	▼
	Si indication de défaut : réarmer
	▼
00	Position de démarrage/attente
	▼
H0	Démarrage avec signal \mathcal{D}
	▼
H0	Début de la temporisation de mise en marche t_E (P22)
	▼
01	Temps de démarrage ventilateur t_{GV} (P20)
	▼
R1	Ouverture de la vanne papillon
	▼
P1	Début temps de pré-ventilation t_{PV} (P18)
	▼
R2	Vanne papillon position d'allumage
	▼
03	Début temps de pré-allumage t_{VZ} (P21) Allumage activé
	▼
04	Début temps de sécurité t_{SA1} pour le brûleur/brûleur d'allumage (P12), ouverture V1 et V2
	▼
05	Début temps de stabilisation de flamme t_{FS1} pour le brûleur/brûleur d'allumage (P13)
	▼

05	Début temps de sécurité t_{SA2} pour le brûleur principal (P14), ouverture V3
	▼
06	Si paramètre P27 = 0 : V2 est désactivée
	▼
07	Début temps de stabilisation de flamme t_{FS2} pour le brûleur principal (P15)
	▼
H8	Temporisation autorisation régulation t_{RF} (P29)
	▼
08	Autorisation régulation

08	Arrêt de régulation par le signal \mathcal{D}
	▼
P9	Début temps de post-ventilation t_{PN} (P19)
	▼
R0	Fermeture de la vanne papillon
	▼
00	Position de démarrage/attente

3.2.2 Démarrage rapide, la vanne papillon attend en position d'allumage

REMARQUE : selon l'homologation CSA ou FM, aucun démarrage rapide n'est admis.

Par rapport au « démarrage normal », les cycles *R1*, *P1* et *R2* du programme sont supprimés lors du démarrage du brûleur.

Les cycles *05* et *07* du programme sont supprimés si aucun brûleur d'allumage n'est installé.

	Mettre le BCU 370 en marche
	▼
	Si indication de défaut : réarmer
	▼
<i>00</i>	Position de démarrage/attente
	▼
<i>H0</i>	Démarrage avec signal \mathfrak{D}
	▼
<i>H0</i>	Début de la temporisation de mise en marche t_E (P22)
	▼
<i>01</i>	Temps de démarrage ventilateur t_{GV} (P20)
	▼
<i>02</i>	Temps d'attente t_W
<i>03</i>	Début temps de pré-allumage t_{VZ} (P21) Allumage activé
	▼
<i>04</i>	Début temps de sécurité t_{SA1} pour le brûleur/brûleur d'allumage (P12), ouverture V1 et V2
	▼
<i>05</i>	Début temps de stabilisation de flamme t_{FS1} pour le brûleur/brûleur d'allumage (P13)
	▼

<i>05</i>	Début temps de sécurité t_{SA2} pour le brûleur principal (P14), ouverture V3
	▼
<i>06</i>	Si paramètre P27 = 0 : V2 est désactivée
	▼
<i>07</i>	Début temps de stabilisation de flamme t_{FS2} pour le brûleur principal (P15)
	▼
<i>H0</i>	Temporisation autorisation régulation t_{RF} (P29)
	▼
<i>08</i>	Autorisation régulation

<i>08</i>	Arrêt de régulation par le signal \mathfrak{D}
	▼
<i>P9</i>	Début temps de post-ventilation t_{PN} (P19)
	▼
<i>R1</i>	Ouverture de la vanne papillon
<i>R2</i>	Vanne papillon position d'allumage
	▼
<i>00</i>	Position de démarrage/attente

3.2.3 Démarrage rapide, la vanne papillon attend en position fermeture

REMARQUE : selon l'homologation CSA ou FM, aucun démarrage rapide n'est admis.

Les cycles 06 et 07 du programme sont supprimés si aucun brûleur d'allumage n'est installé.

	Mettre le BCU 370 en marche
	▼
	Si indication de défaut : réarmer
	▼
00	Position de démarrage/attente
	▼
H0	Démarrage avec signal \mathcal{G}
	▼
H0	Début de la temporisation de mise en marche t_E (P22)
	▼
R1	Ouverture de la vanne papillon
R2	Vanne papillon position d'allumage
01	Temps de démarrage ventilateur t_{GV} (P20)
	▼
02	Temps d'attente t_W
03	Début temps de pré-allumage t_{VZ} (P21) Allumage activé
	▼
04	Début temps de sécurité t_{SA1} pour le brûleur/brûleur d'allumage (P12), ouverture V1 et V2
	▼
05	Début temps de stabilisation de flamme t_{FS1} pour le brûleur/brûleur d'allumage (P13)
	▼
06	Début temps de sécurité t_{SA2} pour le brûleur principal (P14), ouverture V3

	▼
06	Si paramètre P27 = 0 : V2 est désactivée
	▼
07	Début temps de stabilisation de flamme t_{FS2} pour le brûleur principal (P15)
	▼
H8	Temporisation autorisation régulation t_{RF} (P29)
	▼
08	Autorisation régulation
	▼
08	Arrêt de régulation par le signal \mathcal{G}
	▼
P9	Début temps de post-ventilation t_{PN} (P19)
	▼
R0	Fermeture de la vanne papillon
	▼
00	Position de démarrage/attente

3.2.4 Démarrage sans pré-ventilation, la vanne papillon attend en position fermeture

REMARQUE : selon l'homologation CSA ou FM, aucun démarrage rapide n'est admis.

Les cycles 06 et 07 du programme sont supprimés si aucun brûleur d'allumage n'est installé.

	Mettre le BCU 370 en marche
	▼
	Si indication de défaut : réarmer
	▼
00	Position de démarrage/attente
	▼
H0	Démarrage avec signal \mathcal{G}
	▼
H0	Début de la temporisation de mise en marche t_E (P22)
	▼
R1	Ouverture de la vanne papillon
R2	Vanne papillon position d'allumage
01	Temps de démarrage ventilateur t_{GV} (P20)
	▼
02	Temps d'attente t_W
03	Début temps de pré-allumage t_{VZ} (P21) Allumage activé
	▼
04	Début temps de sécurité t_{SA1} pour le brûleur/brûleur d'allumage (P12), ouverture V1 et V2
	▼
05	Début temps de stabilisation de flamme t_{FS1} pour le brûleur/brûleur d'allumage (P13)
	▼
06	Début temps de sécurité t_{SA2} pour le brûleur principal (P14), ouverture V3

	▼
06	Si paramètre P27 = 0 : V2 est désactivée
	▼
07	Début temps de stabilisation de flamme t_{FS2} pour le brûleur principal (P15)
	▼
H8	Temporisation autorisation régulation t_{RF} (P29)
	▼
08	Autorisation régulation
	▼
08	Arrêt de régulation par le signal \mathcal{G}
	▼
P9	Début temps de post-ventilation t_{PN} (P19)
	▼
R0	Fermeture de la vanne papillon
	▼
00	Position de démarrage/attente

3.2.5 Ventilation

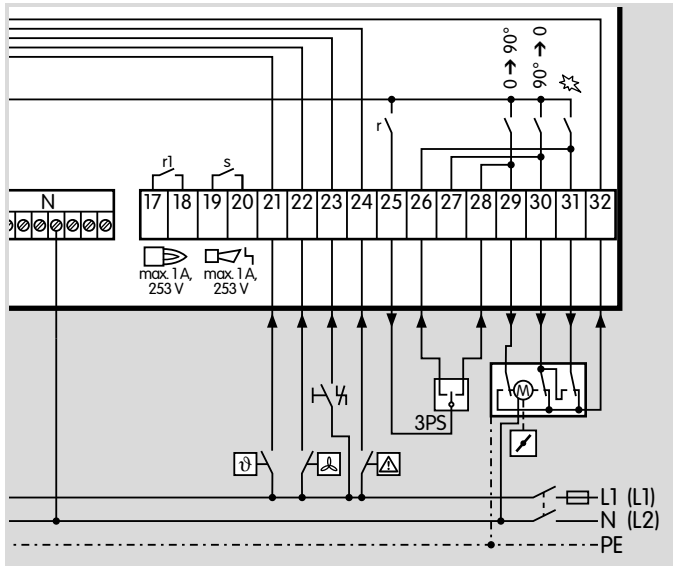

La fonction ventilation est activée via la commande de l'entrée ventilation (borne 22) ou via PROFIBUS DP (voir page 24 (PROFIBUS DP)). De l'air froid est introduit dans la chambre de combustion, pour le refroidissement par exemple.

Après contrôle de la position repos du pressostat air DL, le BCU 370 démarre le ventilateur et ouvre la vanne papillon jusqu'à la position ouverture. Le pressostat air DL contrôle la pression d'air.

Si le signal de démarrage (ϑ) est appliqué durant la ventilation, le brûleur est mis en marche. Si le temps de ventilation écoulé est au moins égal au temps de pré-ventilation réglé, le brûleur démarre directement après que la position d'allu-

mage soit atteinte. S'il est plus court, la quantité d'air totale est introduite jusqu'à la fin du temps de pré-ventilation.

Pour le démarrage normal du brûleur, il n'est pas nécessaire de commander l'entrée ventilation.

L'activation de la fonction ventilation est ignorée durant les cycles de fonctionnement du brûleur.

3.3 Contrôleur d'étanchéité

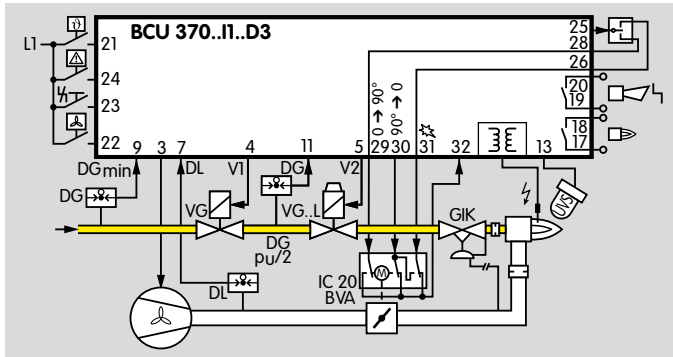

Sur le BCU 370..D3, le contrôleur d'étanchéité contrôle la fonction de sécurité des électrovannes gaz si le paramètre 24 est réglé sur 3.

Le contrôleur d'étanchéité doit détecter tout défaut d'étanchéité inadmissible sur l'une des électrovannes gaz et empêcher un démarrage du brûleur. L'autre électrovanne gaz continue de fonctionner sans problème et prend en charge l'arrêt sécurisé du débit de gaz.

Le contrôle s'effectue durant le cycle de pré-ventilation. Le ventilateur démarre et la pression d'air ouvre le régulateur de proportion GIK.

En cas d'un démarrage rapide (paramètre 06 = 0), le contrôle s'effectue pendant la post-ventilation après le fonctionnement du brûleur. Les temps de pré- et de post-ventilation (paramètre 18 ou 19) doivent être réglés de façon à ce qu'ils soient au moins égaux à la durée d'essai t_p .

La conduite vers le brûleur en aval de l'électrovanne gaz V2 côté brûleur doit être ouverte, afin que l'espace entre les vannes V1 et V2 puisse être purgé.

Le pressostat DG contrôle la pression entre les deux vannes. Il doit être réglé sur la moitié de la pression amont $p_u/2$ afin de contrôler les deux vannes avec la même sensibilité.

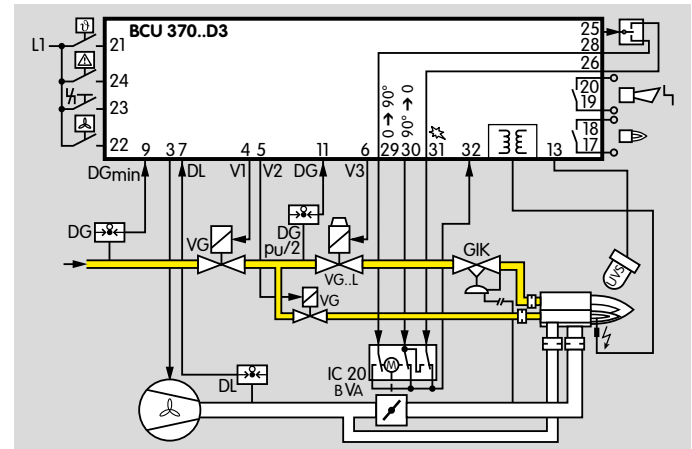

Sur les systèmes de brûleurs d'allumage/brûleurs principaux comportant trois électrovannes gaz, V2 et V3 sont contrôlées en parallèle.

3.3.1 Programme

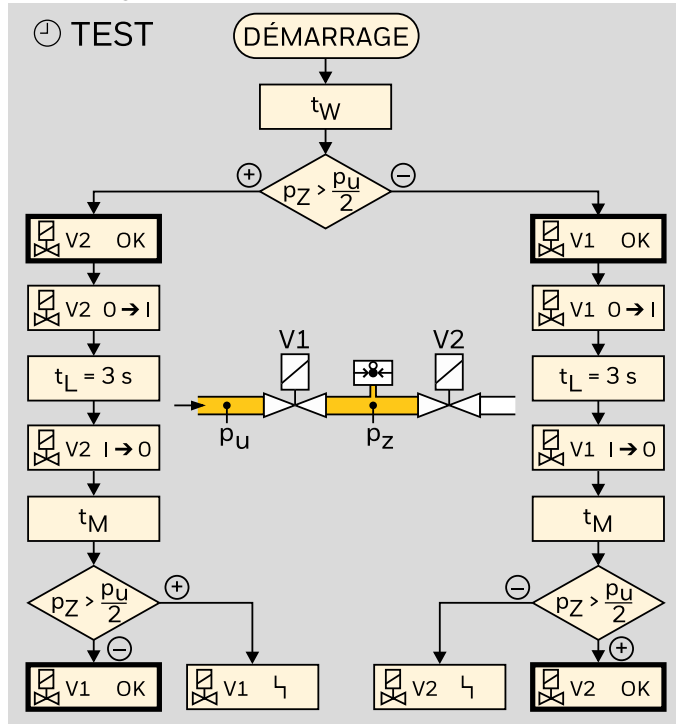

Le diagramme illustre le process de contrôle durant la phase TEST.

Le temps d'attente t_W débute après le démarrage. Le process se poursuit par les phases décrites en colonne droite ou gauche.

- Si, après le temps d'attente t_W , la pression dans l'espace entre vannes p_Z est supérieure à la moitié de la pression amont $p_U/2$, cela signifie que V2 est étanche. V2 s'ouvre pendant 3 s afin de purger l'espace entre vannes. Dé-

bute ensuite le temps de mesure t_M . Si aucune pression n'est détectée dans l'espace entre vannes au-delà de cette durée, cela signifie que V1 est également étanche. Les deux vannes sont ainsi contrôlées.

- Si aucune pression n'est détectée dans l'espace entre vannes p_Z après le temps d'attente t_W , cela signifie que V1 est étanche. V1 s'ouvre ensuite pendant 3 s afin de remplir l'espace entre vannes. Débute ensuite le temps de mesure t_M . Si une pression est mesurée dans l'espace entre vannes au-delà de cette durée, cela signifie que V2 est également étanche. Les deux vannes sont ainsi contrôlées.

Les défauts d'étanchéité sont indiqués par le nombre 36 pour la première vanne et par le nombre 37 pour la deuxième.

3.4 PROFIBUS DP

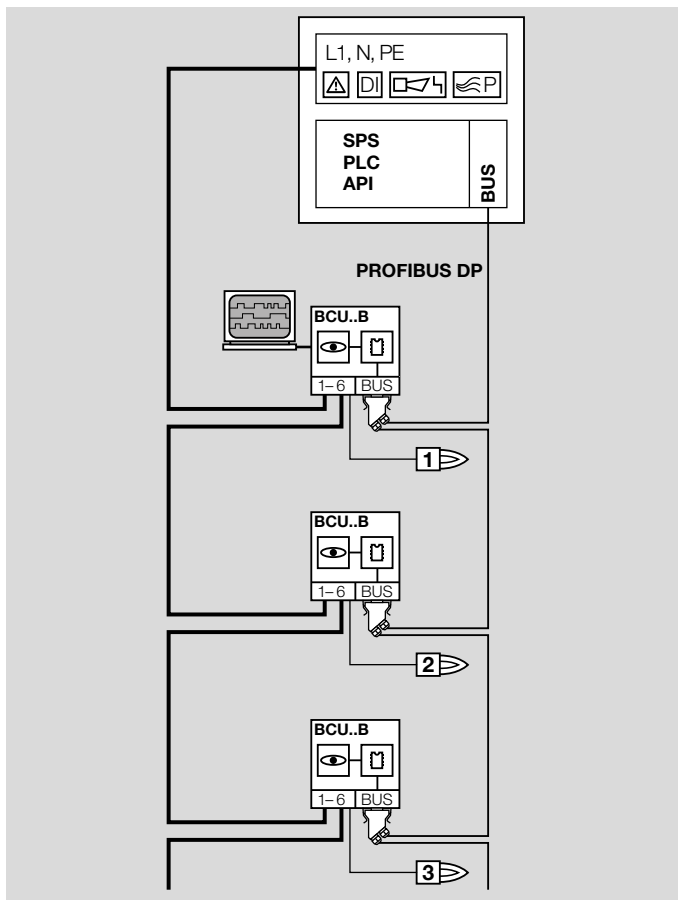

Les fonctions et performances du BCU..B1 correspondent à celles d'un BCU® sans raccordement PROFIBUS.

PROFIBUS est un bus terrain standard ouvert, réservé à de nombreuses utilisations multiples et ne dépendant d'aucun fabricant.

PROFIBUS DP constitue une variante optimisée en vitesse et en coûts de raccordement, pour ce qui concerne la communication de systèmes d'automatisation avec les appareils périphériques décentralisés. Sur le PROFIBUS DP, la liaison maître-esclave s'effectue normalement au moyen d'un câble blindé à deux brins.

Le système de bus transmet les signaux de commande de démarrage, de réarmement et de commande de la vanne d'air de l'automate (API) au BCU..B1 pour la ventilation du four ou le refroidissement en position de démarrage et le chauffage pendant le service. Dans le sens inverse, il transmet les états de fonctionnement, l'intensité du courant de flamme et l'état actuel du programme.

3.4.1 Signaux de commande relevant de la sécurité

Les signaux de la chaîne de sécurité et de l'entrée numérique sont transmis indépendamment de la communication par bus par l'intermédiaire de câbles séparés. La vanne d'air pour la ventilation du four peut être commandée via le PROFIBUS ou via un câble séparé sur la borne 22. La ventilation doit être contrôlée par d'autres mesures comme par ex. le contrôle du débit.

3.4.2 BCSoft

Le logiciel Windows BCSoft permet un accès élargi aux statistiques individuelles, aux fonctions de protocole, aux enregistreurs à tracé continu et au paramétrage de la commande de brûleur par l'intermédiaire du port optique. Les paramètres de l'appareil ne touchant pas à la sécurité peuvent être réglés et adaptés à l'application spécifique.

3.4.3 Configuration en procédure maître-esclave

L'architecture du PROFIBUS DP est de type maître-esclave. Celle-ci permet d'élaborer des systèmes maîtres simples ou multiples.

On peut distinguer trois types d'unités :

- Maîtres DP Classe 1 (DPM1)
Les DPM1 sont des organes de commande centralisés, qui peuvent échanger des informations avec des stations décentralisées (esclaves) et en fonction d'un cycle pré-établi. À cette catégorie appartiennent par exemple les systèmes API, PC, CNC ou VME, activés par le PROFIBUS DP.
- Maîtres DP Classe 2 (DPM2)
Les DPM2 sont des modules de programmation, d'étude de projet ou de commande. Leur utilisation se justifie lors de la configuration et la mise en service de systèmes, ou lors d'interventions et d'opérations de visualisation sur réseau en cours de fonctionnement.
- Esclaves DP
Sont considérés comme « esclaves » les appareils qui orientent les informations d'entrée des périphériques vers l'unité maître et les informations de sortie de l'unité maître en direction des périphériques.
Le module BCU..B1 appartient à cette catégorie.

3.4.4 Adressage

Le système PROFIBUS DP peut accepter jusqu'à 126 postes (maîtres et esclaves). Chaque élément de la chaîne bénéficie d'un adressage spécifique PROFIBUS. Cet adressage s'effectue par deux interrupteurs de codage sur la platine du BCU..B1, plage de réglage 0–126.

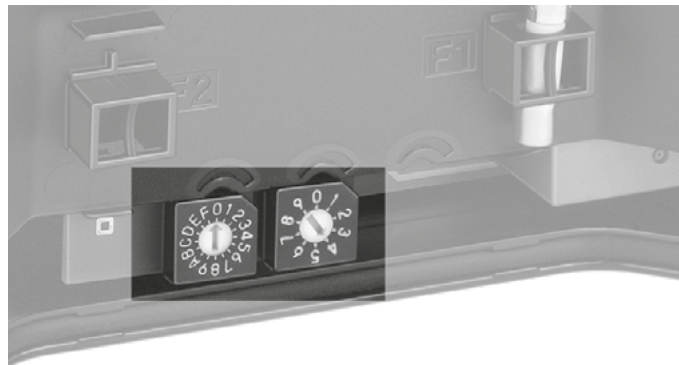

3.4.5 Technologie de réseau

Tous les appareils sont raccordés dans une structure de bus (ligne). Un segment peut comporter jusqu'à 32 postes (maîtres ou esclaves). Aux extrémités de chaque segment, le bus est fermé par une terminaison de bus active. Pour un fonctionnement sans défaut, il convient de s'assurer que les deux terminaisons de bus soient sous tension en permanence. L'alimentation en tension pour la terminaison de bus est mise à disposition par le BCU. La terminaison de bus peut être activée dans le connecteur de raccordement du bus.

Lorsqu'il y a plus de 32 postes ou dans le cas d'extension de réseau, des répéteurs doivent être employés afin de raccorder les segments de bus.

3.4.6 Configuration

Lors de l'étude d'un système PROFIBUS DP, chaque périphérique doit impérativement comporter des paramètres spécifiques.

Dans le but de simplifier et standardiser l'étude, les paramètres du BCU..B1 sont centralisés dans un fichier GSD dit « Fichier de données de base de l'appareil ». La structure des fichiers est normalisée, de façon à ce que les formats de fichiers puissent être correctement interprétés par les modules d'étude de projet émanant de différents constructeurs.

Après vous être enregistré, vous avez la possibilité de télécharger le fichier GSD sur www.docuthek.com. Les étapes nécessaires pour lire le fichier sont décrites dans les instructions d'utilisation de votre système d'automatisation.

3.4.7 Communication bus

Octets d'entrée (BCU → Maître)				
Bit	Octet 0	Octet 1	Octet 2	Octet 3
0	Fonctionnement du brûleur	réservé	1)	2)
1		réservé	1)	2)
2	Verrouillage nécessitant un réarmement	réservé	1)	2)
3	Ventilation	réservé	1)	2)
4	Position ouverture atteinte*	réservé	1)	2)
5	Position fermeture atteinte*	réservé	1)	2)
6	En marche	réservé	1)	2)
7	Mode manuel	réservé	1)	2)

* Uniquement pour le BCU 370..B1-3, régulation progressive trois points via PROFIBUS DP

1) Voir tableau page 68 (État et indications de défaut pour PROFIBUS DP) en annexe

2) 0–25,5 µA du brûleur, 255 étapes

Octets de sortie (Maître → BCU)	
Bit	Octet 0
0	Réarmement
1	Démarrage
2	Ventilation
3	
4	
5	
6	Ouvert*
7	Fermé*

* Uniquement pour le BCU 370..B1-3, régulation progressive trois points via PROFIBUS DP

Octets E/S : le programmeur peut sélectionner les données qui doivent être transmises.

	Entrées	Sorties
BCU 370 Basic I/O	1 octet	1 octet
BCU 370 Standard I/O	4 octets	1 octet

Vitesse de transmission : jusqu'à 1500 kbit/s.

La portée maxi. par segment dépend de la vitesse de transmission :

Vitesse de transmission [kbit/s]	Portée [m]
93,75	1200
187,5	1000
500	400
1500	200

Fonctionnement

La portée indiquée peut être augmentée en utilisant des répéteurs. Il ne faut pas installer plus de trois répéteurs en série.

Les portées indiquées correspondent au câble bus de type A (à 2 brins, blindé et torsadé) comme par ex. Siemens, n° réf. : 6XV1830-0EH10, ou câble agrafé Unitronic, n° réf. : 2170-220T.

3.5 Cycle/état du programme

Affichage	État du programme
00	Position de démarrage/attente
R0	Fermeture de la vanne papillon
d 0	Contrôle de la position de repos du pressostat air
01	Temps de démarrage ventilateur t_{GV}
R1	Ouverture de la vanne papillon
d 1	Contrôle de la position de travail du pressostat air
P1	Temps de pré-ventilation t_{PV}
R2	Vanne papillon position d'allumage
02	Temps d'attente t_W
03	Temps de pré-allumage t_{VZ}
04	1 ^{er} temps de sécurité au démarrage t_{SA1}
05	1 ^{er} temps de stabilisation de flamme t_{FS1}
06	2 ^{ème} temps de sécurité au démarrage t_{SA2}
07	2 ^{ème} temps de stabilisation de flamme t_{FS2}
H8	Temporisation autorisation régulation
08	Service/autorisation régulation
H0	Attend une temporisation de mise en marche ou un temps de pause mini.
E1	Ventilation
P9	Temps de post-ventilation t_{PN}

En mode manuel, deux points clignotent.

3.6 Indication de défaut (clignotant)

Indication de défaut (clignotant)	Affichage	Mise à l'arrêt	Mise en sécurité	Message d'avertissement
Flamme parasite	01	•		
Démarrage sans signal de flamme	04	•		
Disparition flamme pendant le 1 ^{er} temps de stabilisation	05	•		
Disparition flamme pendant le 2 ^{ème} temps de sécurité	06	•		
Disparition flamme pendant le 2 ^{ème} temps de stabilisation	07	•		
Disparition de flamme durant le service	08	•		
Réarmement à distance trop fréquent	10	•		
Chaîne de sécurité interrompue	50		•	
Réarmement à distance permanent	52			•
Cycle impulsion trop court	53		•	
DG _{min} oscille	55			•
Erreur module bus	b E		•	
Erreur bus	Pb		•	
Commande « OUVERTURE » et « FERMETURE » simultanée	56			•
Défaut retour de position vanne papillon	35	•		
Contrôleur d'étanchéité : V1 non étanche	36	•		
Contrôleur d'étanchéité : V2/V3 non étanche	37	•		
Défaut contrôle du contact repos contrôle d'air	d 0	•		
Défaut contrôle du contact travail contrôle d'air	d 1	•		
Défaut air pendant cycle de pré-ventilation	d P	•		
Défaut air pendant cycle X du programme	d X	•		
Défaut DG _{max} pendant cycle X du programme	o X	•		
Défaut DG _{min} pendant cycle X du programme	u X		•	
La vanne papillon n'atteint pas la position fermeture	R0	•		
La vanne papillon n'atteint pas la position ouverture	R1	•		
La vanne papillon n'atteint pas la position d'allumage	R2	•		

3.6.1 Réaction aux défauts du process

Le BCU 370 réagit différemment aux défauts du process en différents cycles du programme. Si par ex. le signal du pressostat air DL est coupé durant le cycle de pré-venti-

lation, *d 1* clignote sur l'afficheur et une durée impartie de 25 s débute. Si le signal ne réapparaît pas après écoulement de cette durée, le BCU effectue jusqu'à trois autres tentatives d'allumage.

Défaut du process pendant le cycle du programme	Signal (borne)	État du signal	Réaction BCU	Indication de défaut
<i>XX</i> lors de chaque cycle	DG _{max} (11)	est coupé	Mise à l'arrêt immédiate	<i>o X</i>
<i>XX</i> lors de chaque cycle, exceptés <i>t</i> _{SA1} + <i>t</i> _{SA2}	DG _{min} (9)	est coupé	Mise en sécurité ⁴⁾	<i>u X</i>
<i>04</i> <i>t</i> _{SA1}		n'apparaît pas après <i>t</i> _{SA1}	Mise en sécurité ⁴⁾	<i>u 4</i>
<i>05</i> <i>t</i> _{SA2}		n'apparaît pas après <i>t</i> _{SA2}	Mise en sécurité ⁴⁾	<i>u 5</i>
<i>d 0</i> Contrôle de la position de repos	DL (7)	apparaît	Temps imparté 25 s, mise à l'arrêt immédiate	<i>d 0</i>
<i>d 1</i> Contrôle de la position de travail		n'apparaît pas	Temps imparté 25 s, tentatives d'allumage ¹⁾	<i>d 1</i>
<i>P1</i> Temps de pré-ventilation		est coupé	Temps imparté 25 s, tentatives d'allumage ¹⁾	<i>d P</i>
<i>R2</i> Vanne papillon position d'allumage		est coupé	Mise en sécurité, tentatives d'allumage ¹⁾	<i>d 2</i>
<i>02</i> Temps d'attente		est coupé	Mise en sécurité, tentatives d'allumage ¹⁾	<i>d 2</i>
<i>03</i> Temps de pré-allumage		est coupé	Mise en sécurité, tentatives d'allumage ¹⁾	<i>d 3</i>
<i>04</i> <i>t</i> _{SA1}		est coupé	Mise en sécurité, tentatives d'allumage ¹⁾	<i>d 4</i>
<i>05</i> <i>t</i> _{FS1}		est coupé	Mise en sécurité, tentatives d'allumage ¹⁾	<i>d 5</i>
<i>05</i> <i>t</i> _{SA2}		est coupé	Mise en sécurité, tentatives d'allumage ¹⁾	<i>d 5</i>
<i>07</i> <i>t</i> _{FS2}		est coupé	Mise en sécurité, redémarrage ²⁾	<i>d 7</i>
<i>H8</i> Temps d'attente autorisation régulation		est coupé	Mise en sécurité, redémarrage ²⁾	<i>d 8</i>
<i>08</i> Service	DL (7)	est coupé	Mise en sécurité, redémarrage ²⁾	<i>d 8</i>
<i>01</i> Ventilation		est coupé	Temps imparté 25 s, tentatives d'allumage ¹⁾	<i>d P</i>

Défaut du process pendant le cycle du programme	Signal (borne)	État du signal	Réaction BCU	Indication de défaut
XX lors de chaque cycle, exceptés $t_{SA1} + t_{SA2}$	9 (21)	est coupé	Arrêt de régulation	
04 t_{SA1}		est coupé	Arrêt de régulation ³⁾	
05 t_{SA2}		est coupé	Arrêt de régulation ³⁾	
XX lors de chaque cycle	Chaîne de sécurité (24)	est coupé	Mise en sécurité ⁶⁾	50
d 0 Contrôle de la position de repos	Flamme (13)	apparaît	Temps imparti 25 s, mise à l'arrêt immédiate	01
d 1 Contrôle de la position de travail		apparaît	Temps imparti 25 s, mise à l'arrêt immédiate	01
P1 Temps de pré-ventilation		apparaît	Temps imparti 25 s, mise à l'arrêt immédiate	01
R2 Vanne papillon position d'allumage		apparaît	Temps imparti 25 s, mise à l'arrêt immédiate	01
02 Temps d'attente		apparaît	Temps imparti 25 s, mise à l'arrêt immédiate	01
04 t_{SA1}		n'apparaît pas après t_{SA1}	Mise en sécurité, tentatives d'allumage ¹⁾	04
04 t_{FS1}		est coupé	Mise en sécurité, tentatives d'allumage ¹⁾	05
05 t_{SA2}		est coupé	Mise en sécurité, tentatives d'allumage ¹⁾	06
07 t_{FS2}		est coupé	Mise en sécurité, redémarrage ²⁾	07
H8 Temps d'attente autorisation régulation		est coupé	Mise en sécurité, redémarrage ²⁾	08
08 Service		est coupé	Mise en sécurité, redémarrage ²⁾	08

1) Conformément au paramètre 07. Si la dernière tentative d'allumage échoue, une mise à l'arrêt se produit.

2) Conformément au paramètre 08. Si le redémarrage échoue, une mise à l'arrêt se produit.

3) Le temps de sécurité s'écoule complètement.

4) Le BCU redémarre avec un nouveau signal de demande.

5) Le programme est bloqué.

6) 4) et 5)

4 Paramètres

Description	Paramètre	Gamme de valeurs	Standard	Réglable
Signal de flamme brûleur	01	0–25 μ A		
Seuil de mise à l'arrêt brûleur	02	1–20 μ A	1 μ A	Réglable ¹⁾³⁾
Dernière indication de défaut	03	XX		Réglable ¹⁾
Contrôle d'air lors de la pré-ventilation	04	0 = arrêté ; 1 = marche	1	Réglable ¹⁾
Contrôle d'air en service	05	0 = arrêté ; 1 = marche	1	Réglable ¹⁾
Pré-ventilation	06	0 = démarrage rapide ; 1 = à chaque démarrage	1	Réglable ¹⁾
Tentatives d'allumage brûleur	07	1 à 4	1	Réglable ¹⁾
Redémarrage après disparition de flamme durant le service	08	0 = mise à l'arrêt ; 1 = redémarrage	0	Réglable ¹⁾
Temps de sécurité en service t_{SB}	09	1 ; 2 s	1 s	Réglable ¹⁾
Durée de fonctionnement minimum t_B	10	0–250 s	0 s	Réglable ¹⁾
Temps de pause minimum du brûleur t_{BP}	11	0–250 s	0 s	Réglable ¹⁾
1 ^{er} temps de sécurité au démarrage brûleur/brûleur d'allumage t_{SA1}	12	2 ; 3 ; 5 ; 10 s	5 s	Réglable ¹⁾
1 ^{er} temps de stabilisation de flamme brûleur/brûleur d'allumage t_{FS1}	13	0 ; 2 ; 5 ; 10 ; 20 s	2 s	Réglable ¹⁾
2 ^{ème} temps de sécurité au démarrage brûleur principal t_{SA2}	14	0 ; 2 ; 3 ; 5 ; 10 s	3 s	Réglable ¹⁾
2 ^{ème} temps de stabilisation de flamme brûleur principal t_{FS2}	15	0 ; 2 ; 5 ; 10 ; 20 s	2 s	Réglable ¹⁾
Durée de fonctionnement en mode manuel	16	0 = illimité ; 1 = limité à 5 minutes	1	Réglable ¹⁾
Contrôle UVS (1 x en 24 h)	17	0 = arrêté ; 1 = marche	0	Réglable ¹⁾
Temps de pré-ventilation t_{PV}	18	0–250 s	30 s	Réglable ¹⁾
Temps de post-ventilation t_{PN}	19	0–250 s	0 s	Réglable ¹⁾
Temps de démarrage ventilateur t_{GV}	20	0–25 s	2 s	Réglable ¹⁾
Temps de pré-allumage t_{VZ}	21	0–5 s	1 s	Réglable ¹⁾
Temporisation de mise en marche t_E	22	0–250 s	0 s	Réglable ¹⁾
Contrôle de la pression gaz mini.	23	0 = arrêté ; 1 = marche	1	Réglable ¹⁾
Fonction entrée numérique	24	0 = - ; 1 = DG_{max} ; 3 = contrôle d'étanchéité	1	Réglable ¹⁾³⁾
Commande clapet	25	0 = arrêté ; 1 = marche	1	Réglable ¹⁾

Paramètres

Description	Paramètre	Gamme de valeurs	Standard	Réglable
Durée d'essai contrôle d'étanchéité t_p	26	10 ; 20 ; 30–250 s	10 s	Réglable ¹⁾³⁾
V2 durant cycle fonctionnement du brûleur	27	0 = arrêt ; 1 = marche	0	Réglable ¹⁾
Le démarrage rapide s'enclenche en...	28	0 = position d'allumage ; 1 = position fermeture	0	Réglable ¹⁾
Temporisation autorisation régulation t_{RF}	29	0 ; 10 ; 20 ; 30–250 s	0 s	Réglable ¹⁾
Mot de passe personnalisé	30	0000 à 9999	XXXX	Réglable ¹⁾²⁾
Activation commande par bus	31	0 = arrêt ; 1 = marche	1	Réglable ¹⁾³⁾
Limitation commande par bus	32	0 = position fermeture ; 1 = position mini. ; 2 = position d'allumage	2	Réglable ¹⁾³⁾
Les 10 dernières indications de défaut	81 à 90	XX		

¹⁾ Avec le logiciel BCSoft et l'adaptateur optique. Les modifications avec BCSoft doivent être contrôlées en interrogeant les paramètres via la touche de réarmement/info.

²⁾ Ne s'affiche pas.

³⁾ Dépend de la configuration du matériel.

4.1 Interrogation des paramètres

Pendant le fonctionnement, l'afficheur 7 segments indique le cycle/état du programme.

Une pression répétée (1 s) de la touche de réarmement/info permet de sélectionner sur l'afficheur le signal de flamme, l'historique des défauts et tous les paramètres du BCU numérotés en continu.

L'affichage des paramètres est désactivé 60 s après la dernière pression de la touche ou via l'arrêt du BCU.

Le BCU indique -- lorsque l'interrupteur principal est sur arrêt. L'interrogation des paramètres est impossible si le BCU est à l'arrêt ou si un défaut ou un avertissement est affiché.

4.1.1 Contrôle de flamme

Le BCU est équipé d'un amplificateur de flamme qui détermine par l'intermédiaire d'une électrode d'ionisation ou d'une cellule UV si un signal de flamme suffisant est mis à disposition par le brûleur.

4.1.2 Signal de flamme brûleur

Paramètre 01

Affiche le signal de flamme en μA .

Le BCU mesure le signal de flamme et évalue la présence d'une flamme au vu du seuil de mise à l'arrêt.

4.1.3 Seuil de mise à l'arrêt brûleur

Paramètre 02

Le paramètre 02 permet de régler le degré de sensibilité à partir duquel la commande de brûleur détecte une flamme.

Dès que le signal de flamme mesuré passe au-dessous de la valeur ajustée (2 à 20 μA), le BCU procède à une mise à l'arrêt pendant le démarrage après écoulement du temps

de sécurité ou pendant le fonctionnement après écoulement du temps de sécurité en service (paramètre 19).

Lors du contrôle par cellule UV, la valeur peut être augmentée si par ex. le brûleur à contrôler est influencé par d'autres brûleurs.

Le courant de flamme mesuré sur le brûleur devrait être au moins de 3 μA (valeur par expérience) au-dessus du seuil de mise à l'arrêt réglé.

Pour l'utilisation du BCU 370..U1 avec un détecteur de flamme UVC 1, aucun seuil de mise à l'arrêt ne s'affiche.

4.1.4 Contrôle UVS (1 x en 24 h)

Paramètre 17

Active un redémarrage automatique de la commande de brûleur après une durée de fonctionnement de 24 heures.

Lors du contrôle de la flamme à l'aide d'une cellule UV pour fonctionnement intermittent, le paramètre P17 = 1 doit être réglé afin de pouvoir procéder à un redémarrage forcé pour le contrôle de la cellule UV après 24 heures de service.

Paramètre 17 = 0 : fonctionnement du brûleur illimité

Paramètre 17 = 1 : un redémarrage automatique est activé une fois toutes les 24 heures. Le redémarrage commence par un cycle de pré-ventilation (paramètre 06, pré-ventilation à chaque démarrage = 1) ou un démarrage du brûleur en position d'allumage (paramètre 06, pré-ventilation à chaque démarrage = 0).

Le temps débute à chaque présence de signal de démarrage (ϑ).

Le fonctionnement du brûleur étant interrompu indépendamment par le BCU 370 au bout de 24 heures, il convient de vérifier si le process technique autorise l'arrêt associé d'apport de chaleur.

4.2 Comportement au démarrage

4.2.1 Temps de pause minimum du brûleur t_{BP}

Paramètre 11

Détermine le temps de pause minimum du brûleur.

Afin de parvenir à un fonctionnement stable du système de chauffage, un temps de pause minimum du brûleur t_{BP} peut être déterminé indépendamment de la régulation centrale.

Si le signal de démarrage (\mathcal{G}) est coupé après le démarrage du ventilateur, ou si une mise en sécurité se produit, le redémarrage est bloqué après le temps de post-ventilation t_{PN} (paramètre 19) pour la durée du temps de pause minimum du brûleur t_{BP} .

4.2.2 Tentatives d'allumage brûleur

Paramètre 07

Définit le nombre maximal de tentatives d'allumage possibles du brûleur.

Pour les brûleurs qui nécessitent plusieurs tentatives d'allumage en raison par ex. de longues conduites, le BCU peut procéder automatiquement à plusieurs tentatives d'allumage.

Paramètre 07 = 1 : 1 tentative d'allumage

Si une mise en sécurité se produit au cours du démarrage, en raison par ex. de l'absence du signal de flamme, une mise à l'arrêt se produit après l'écoulement du temps t_{SA} . L'affichage clignote et indique la cause du défaut.

Paramètre 07 = 2-4 : 2-4 tentatives d'allumage

Si plusieurs tentatives d'allumage sont réglées en usine et si le BCU procède à une mise en sécurité au démarrage, il ferme les vannes après écoulement du temps de sécuri-

té t_{SA} et procède à un redémarrage. Chaque redémarrage commence par un cycle de pré-ventilation. Après écoulement de la dernière tentative d'allumage programmée, la commande de brûleur procède à une mise à l'arrêt si aucune flamme ne s'est formée. L'affichage clignote et indique la cause du défaut.

Selon les normes EN 746-2 et EN 676, quatre tentatives d'allumage maxi. sont admises dans certains cas s'il n'y a pas de répercussions sur la sécurité de l'installation. Respecter la norme d'application !

REMARQUE : selon l'homologation FM ou CSA, n'est admise qu'une seule tentative d'allumage.

4.2.3 Temporisation de mise en marche t_E

Paramètre 22

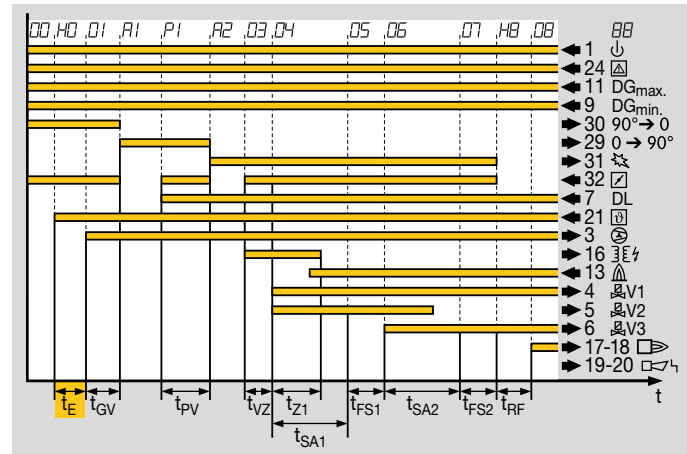

Détermine le temps entre présence du signal de démarrage (\mathcal{G}) et début du démarrage du brûleur.

Lorsque plusieurs brûleurs sont commandés simultanément, une temporisation de mise en marche t_E différente

pour chaque brûleur empêche le démarrage simultané des ventilateurs et réduit la charge du réseau d'alimentation électrique.

4.2.4 Temps de pré-allumage t_{VZ}

Paramètre 21

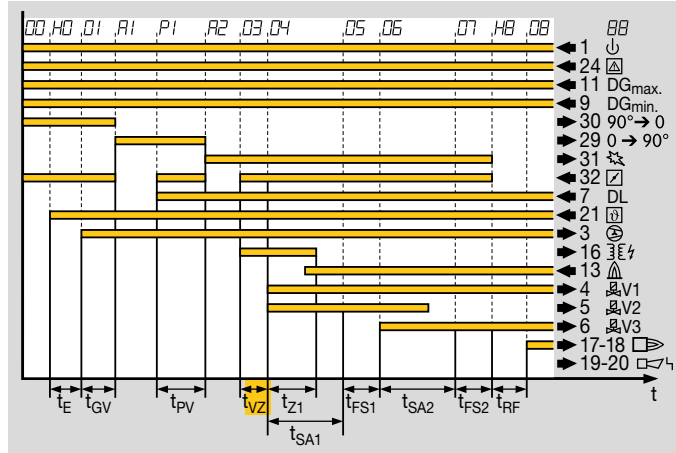

Le dispositif d'allumage est activé.

L'étincelle d'allumage peut se stabiliser dans le débit d'air pendant le temps de pré-allumage t_{VZ} .

Les vannes restent fermées pendant le temps de pré-allumage t_{VZ} . Après écoulement du temps de pré-allumage t_{VZ} , le temps de sécurité t_{SA1} débute. Les vannes s'ouvrent et le dispositif d'allumage reste en service.

4.2.5 Temps de sécurité au démarrage brûleur/ brûleur d'allumage t_{SA1}

Paramètre 12

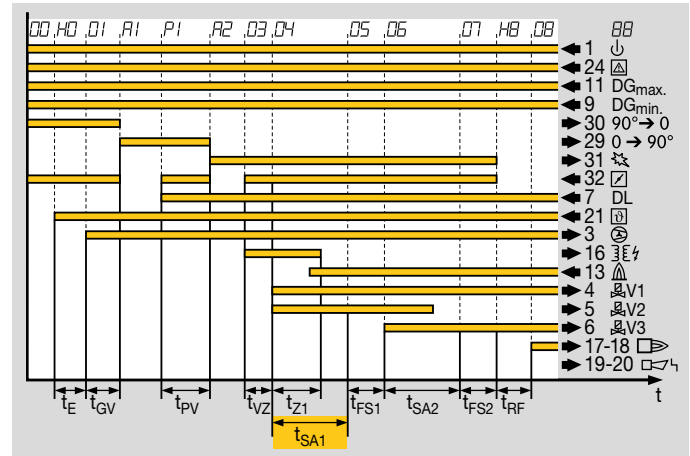

Le temps de sécurité au démarrage t_{SA1} détermine l'intervalle de temps après lequel les vannes pour le brûleur d'allumage ou le brûleur se ferment en cas d'absence d'un signal de flamme.

Dès le début du temps de sécurité t_{SA1} , V1 et V2 s'ouvrent et le dispositif d'allumage est activé. En cas d'absence du signal de flamme à la fin du temps de sécurité t_{SA1} , le BCU procède à une mise en sécurité. Les vannes se ferment. Selon le réglage du paramètre 07 « Tentatives d'allumage brûleur », le BCU effectue jusqu'à 3 autres tentatives d'allumage.

Le réglage du temps de sécurité t_{SA1} doit être déterminé selon la puissance du brûleur et le type de régulation et en fonction de la norme d'application en vigueur, par ex. EN 746-2, EN 676, NFPA 85 ou NFPA 86.

4.2.6 Temps de stabilisation de flamme brûleur/ brûleur d'allumage t_{FS1}

Paramètre 13

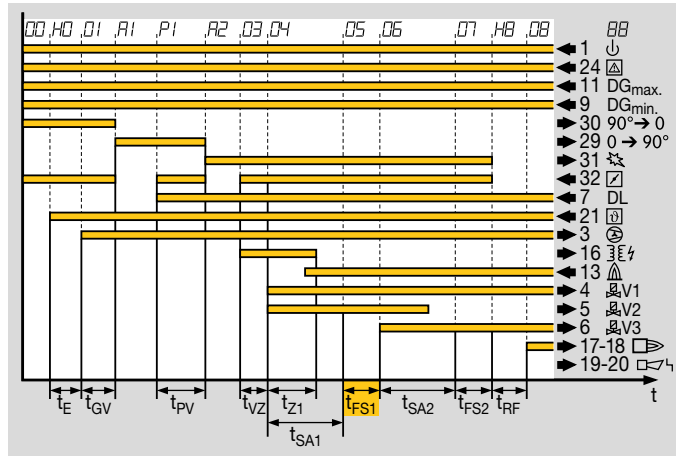

Détermine le temps de stabilisation de flamme du brûleur ou du brûleur d'allumage.

Pour que la flamme puisse brûler de manière stable, ce temps s'écoule avant que le BCU ne démarre le cycle suivant du programme.

Le temps de sécurité t_{SA1} est suivi du temps de stabilisation de flamme t_{FS1} .

4.2.7 Temps de sécurité au démarrage brûleur principal t_{SA2}

Paramètre 14

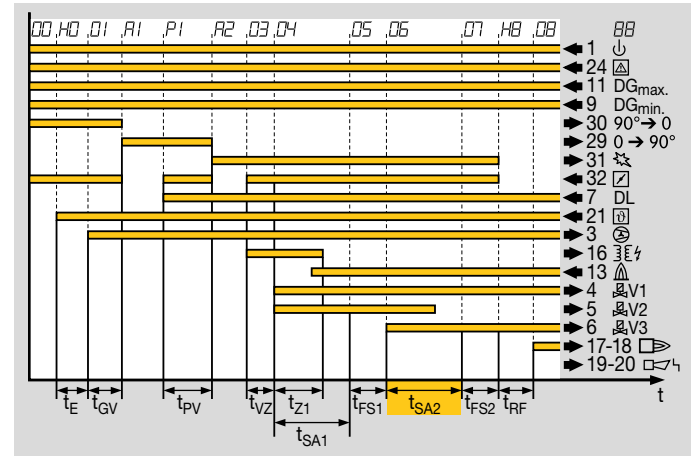

Le temps de sécurité au démarrage t_{SA2} détermine l'intervalle de temps après lequel les vannes pour le brûleur principal se ferment en cas d'absence d'un signal de flamme. V3 s'ouvre dès le début du temps de sécurité t_{SA2} . V2 se ferme une seconde avant la fin du temps de sécurité t_{SA2} (paramètre 27 = 0, brûleur d'allumage éteint) ou reste ouverte (paramètre 27 = 1, brûleur d'allumage permanent). Si aucun signal de flamme n'est décelé à la fin du temps de sécurité t_{SA2} , le BCU procède à une mise en sécurité. Les vannes V1, V2 et V3 se ferment. Selon le réglage du paramètre 07 « Tentatives d'allumage brûleur », le BCU effectue jusqu'à 3 autres tentatives d'allumage.

Le réglage du temps de sécurité t_{SA2} doit être déterminé selon la puissance du brûleur et le type de régulation et en fonction de la norme d'application en vigueur, par ex. EN 746-2, EN 676, NFPA 85 ou NFPA 86.

4.2.8 Temps de stabilisation de flamme brûleur principal t_{FS2}

Paramètre 15

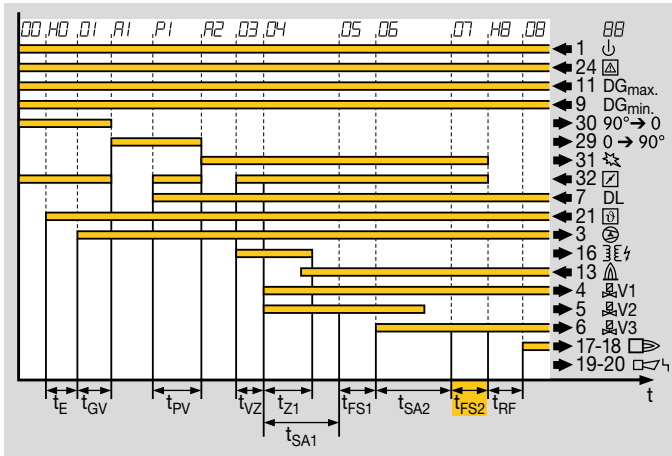

Déterminez le temps de stabilisation de flamme du brûleur principal pour les combinaisons brûleur d'allumage/brûleur principal.

Pour que la flamme puisse brûler de manière stable, ce temps s'écoule avant que le BCU ne démarre le cycle suivant du programme.

Le temps de sécurité t_{SA2} est suivi du temps de stabilisation de flamme t_{FS2} .

4.3 Comportement en service

4.3.1 Durée de fonctionnement minimum t_B

Paramètre 10

Définit la durée de fonctionnement minimum du brûleur.

Afin de parvenir à un fonctionnement stable du système de chauffage, une durée de fonctionnement minimum peut être déterminée indépendamment de la régulation centrale.

Si le signal de démarrage (\mathcal{G}) est coupé après le début du 1^{er} temps de sécurité t_{SA1} , le brûleur reste en service pendant au moins le temps t_B . La durée de fonctionnement minimum t_B débute dès l'autorisation de régulation. Si le signal de démarrage est coupé avant le 1^{er} temps de sécurité t_{SA1} , par ex. au cours du cycle de pré-ventilation, la commande se met directement en position d'attente et n'allume pas le brûleur.

4.3.2 Temps de sécurité en service t_{SB}

Paramètre 09

Définit le temps de sécurité en service t_{SB} pour les vannes V1, V2 et V3.

Si une disparition de flamme se produit durant le service, le BCU ferme les vannes durant le temps de sécurité en service t_{SB} . Standard 1 s selon EN 298. Le temps de sécurité en service t_{SB} peut également être réglé sur 2 s. Une prolongation de ce temps permet d'augmenter la disponibilité de l'installation en cas de coupures brèves du signal de flamme.

Selon la norme EN 746-2, le temps de sécurité de l'installation en service ne doit pas être supérieur à 3 s (temps de fermeture des vannes inclus) et à 4 s selon les normes NF-PA 85 et NFPA 86. Respecter la norme d'application !

4.3.3 Redémarrage après disparition de flamme durant le service

Paramètre 08

Détermine si un redémarrage est effectué après une mise en sécurité en service.

Pour les brûleurs ayant parfois tendance à provoquer des signaux de flamme instables durant le service, un seul redémarrage peut être effectué.

Paramètre 08 = 0 : désact. Une mise à l'arrêt est effectué après une disparition de la flamme durant le service.

En cas de panne de l'installation (disparition de la flamme ou chute du débit d'air), la commande de brûleur procède à une mise à l'arrêt pendant le temps de sécurité en service t_{SB} . Les vannes gaz sont mises hors tension. Le contact d'indication de défaut se ferme, l'affichage clignote et indique l'état actuel du programme, voir page 29 (Indication de défaut (clignotant)).

Paramètre 08 = 1 : act. Un redémarrage est effectué après une disparition de la flamme durant le service.

Si le BCU détecte une panne de l'installation (par ex. disparition de la flamme) à partir du 2^{ème} temps de stabilisation de flamme, les vannes se ferment pendant le temps t_{SB} et le contact d'indication de service s'ouvre. Puis, la commande de brûleur redémarre une fois le brûleur. Le redémarrage commence par un cycle de pré-ventilation. Un autre redémarrage n'est autorisé que si le brûleur a été en service pendant au moins 2 s.

Si le brûleur ne s'enclenche pas, une mise à l'arrêt se produit. L'affichage clignote et indique la cause du défaut.

Selon les normes EN 746-2 et EN 676, un redémarrage est autorisé sous certaines conditions. Il ne doit pas y avoir de

répercussions sur la sécurité de l'installation. Respecter la norme d'application !

4.3.4 Dernière indication de défaut

Paramètre 03

Le BCU indique la dernière indication de défaut.

La dernière indication de défaut peut être consultée pour l'analyse de systèmes de brûleurs. Les paramètres 81 à 90 indiquent les 10 derniers messages. Un diagnostic plus complet est possible avec le logiciel BCSoft.

4.3.5 V2 durant cycle fonctionnement du brûleur

Paramètre 27

Détermine si la vanne V2 se ferme 1 s avant la fin du 2^{ème} temps de sécurité t_{SA2} .

Dans le cas d'applications avec des brûleurs d'allumage, le brûleur d'allumage peut être éteint à la fin de la mise en service du brûleur principal.

Paramètre 27 = 0 : la vanne V2 se ferme 1 s avant la fin du 2^{ème} temps de sécurité t_{SA2} (si $t_{SA2} = 0$, la fermeture se produit à la fin du 1^{er} temps de stabilisation de flamme t_{FS1} ou à la fin du 1^{er} temps de sécurité t_{SA1} , si $t_{FS1} = 0$).

Ce réglage est nécessaire pour les systèmes de brûleurs d'allumage/brûleurs principaux pour lesquels le brûleur d'allumage n'allume pas de façon sûre le brûleur principal dans chaque état de fonctionnement.

Paramètre 27 = 1 : la vanne V2 reste ouverte pendant tout le fonctionnement du brûleur. Ce réglage s'applique aux brûleurs à allumage direct ($t_{SA2} = 0$) et aux systèmes à brûleurs d'allumage/brûleurs principaux avec brûleur d'allumage non éteint.

4.4 Surveillance/contrôle d'étanchéité

4.4.1 Contrôle de la pression gaz mini.

Paramètre 23

Détermine si la pression gaz minimale DG_{\min} est contrôlée.

Afin de garantir qu'une pression gaz suffisante est présente sur le brûleur, celle-ci peut être contrôlée au moyen du contrôle de la pression gaz DG_{\min} .

Le contrôle s'effectue pendant la position de démarrage/attente, au démarrage du brûleur et pendant le fonctionnement du brûleur. En cas d'absence de signal, un message d'avertissement bloquant apparaît, affichage u **X**, « Défaut DG_{\min} pendant cycle X du programme ». Avec un signal récurrent, le BCU 370 effectue un redémarrage du brûleur lorsque le signal de démarrage (**9**) est présent.

La nécessité du contrôle de la pression gaz minimale résulte de la norme d'application en vigueur.

4.4.2 Fonction entrée numérique

Paramètre 24

Définit la fonction de la borne d'entrée 11.

Paramètre 24 = 0 : aucune fonction de l'entrée.

Paramètre 24 = 1 : contrôle de la pression gaz maximale DG_{\max} .

Afin de garantir que la pression gaz admissible ne soit pas dépassée, celle-ci peut être contrôlée au moyen du contrôle de pression gaz DG_{\max} .

Le contrôle s'effectue pendant la position de démarrage/attente, au démarrage du brûleur et pendant le fonctionnement du brûleur. En cas d'absence de signal, une mise à l'arrêt se produit, affichage d **X**, défaut DG_{\max} pendant cycle X du programme.

Paramètre 24 = 3 : contrôle du pressostat entre V1 et V2/V3 pour le contrôle d'étanchéité (uniquement pour le BCU..D3). Voir page 22 (Contrôleur d'étanchéité).

4.4.3 Contrôle d'air lors de la pré-ventilation

Ce paramètre est activé automatiquement lorsque le paramètre 05 page 43 (Contrôle d'air en service) est activé.

Le paramètre détermine si l'air est contrôlé pendant la pré-ventilation.

Afin de garantir qu'une pression d'air est effectivement présente durant le cycle de pré-ventilation, celle-ci peut être contrôlée au moyen du contrôle d'air lors du cycle de pré-ventilation.

Paramètre 04 = 0 : aucun contrôle de l'air pendant la pré-ventilation. Une diminution de la pression d'air ou une chute de l'alimentation en air ne sera pas détectée.

Paramètre 04 = 1 : l'air est contrôlé pendant la pré-ventilation. Signal du pressostat air au niveau de la borne DL (7). Le BCU vérifie le changement de signal du contrôle d'air :

- Contrôle du signal « LOW » (pas de signal du contrôle d'air)
Aucun signal ne doit être détecté avant la pré-ventilation. Un signal « LOW » doit apparaître à l'entrée DL. Si le signal « LOW » n'est pas présent, le BCU effectue une mise à l'arrêt après écoulement d'une temporisation de 25 s. Indication de défaut : d \bar{L} , défaut contrôle de repos DL.
- Contrôle du signal « HIGH » (signal du contrôle d'air activé)
Après activation du ventilateur, le BCU vérifie si le contrôle d'air s'enclenche durant les phases d'ouverture du servomoteur (démarrage avec pré-ventilation) ou durant le temps d'attente (démarrage rapide). Le signal à l'entrée DL doit commuter sur « HIGH ». Si le signal « HIGH » n'est pas présent, le BCU effectue le nombre programmé de tentatives d'allumage (paramètre 07) après une temporisation de 25 s. Si aucune autre tenta-

tive d'allumage n'est programmée, une mise à l'arrêt se produit, indication de défaut d \bar{L} , pas d'air au démarrage.

Pendant la pré-ventilation suivante, une pression d'air doit être présente et un signal « HIGH » doit être présent à l'entrée DL. Si le signal « HIGH » n'est pas présent, le BCU effectue une mise en sécurité après écoulement d'une temporisation de 25 s. Si aucune autre tentative d'allumage n'est programmée (paramètre 07), une mise à l'arrêt se produit, indication de défaut d \bar{P} , pas d'air durant la pré-ventilation.

Selon la norme d'application, différentes possibilités de contrôle d'air sont définies. Ainsi, outre le contrôle de pression, d'autres fonctions comme les rétro-signaux fiables du servomoteur ou les contrôles du débit d'air peuvent être requises. Respecter la norme d'application !

4.4.4 Contrôle d'air en service

Paramètre 05

L'activation du paramètre entraîne l'activation du paramètre 04 « Contrôle d'air lors de la pré-ventilation ». Ce paramètre détermine si l'air est contrôlé pendant le fonctionnement du brûleur.

Afin de garantir qu'une pression d'air est effectivement présente pendant le fonctionnement du brûleur, celle-ci peut être contrôlée au moyen du contrôle d'air durant le service.

Paramètre 05 = 0 : aucun contrôle de l'air durant le service. Une diminution de la pression d'air ou une chute de l'alimentation en air ne sera pas détectée. Paramètre 05 = 1 : l'air est contrôlé durant le service. Pendant le démarrage (après la pré-ventilation et jusqu'à la fin du temps de sécurité du brûleur principal t_{SA2}) et le fonctionnement du brûleur (temps de stabilisation de flamme du brûleur principal t_{FS2} jusqu'à la fin du fonctionnement normal), l'air doit s'écouler et un signal « HIGH » doit être présent à l'entrée DL. En cas de coupure du signal « HIGH », le BCU effectue une mise en sécurité.

- Le signal DL est coupé pendant le démarrage du brûleur. Si d'autres tentatives d'allumage sont programmées (paramètre 07), une autre tentative d'allumage du brûleur est effectuée. Si aucune tentative d'allumage n'est programmée, une mise à l'arrêt se produit, indication de défaut d X, pas de pression d'air au niveau du DL pendant le cycle X du programme.
- Le signal DL est coupé pendant le fonctionnement du brûleur. Si un redémarrage est programmé (paramètre 08), un seul redémarrage du brûleur est effectué. En cas de redémarrage non activé, une mise à l'arrêt se produit, indication de défaut d X, pas de pression d'air au niveau du DL pendant le cycle X du programme.

4.4.5 Durée d'essai contrôlé d'étanchéité t_p

Paramètre 26

Uniquement pour BCU..D3

Définit la durée d'essai t_p du contrôleur d'étanchéité des électrovannes gaz. Il peut être réglé à 10, 20 ou de 30 à 250 s.

En fonction de la puissance du brûleur, l'étanchéité des électrovannes gaz doit être contrôlée selon la norme d'application, par ex. EN 676, EN 746, NFPA 85 et NFPA 86.

La sensibilité du contrôle d'étanchéité s'ajuste individuellement selon la durée d'essai t_p . Pour détecter un faible débit de fuite Q_L , une longue durée d'essai t_p doit être réglée. La durée d'essai t_p est la somme du temps d'attente t_W , du temps d'ouverture t_L de 3 s et du temps de mesure t_M . La durée d'essai t_p se calcule à partir de la pression amont p_u [mbar], du débit de fuite Q_L [l/h] et du volume d'essai V_P [l].

$$t_p = 4 \times \left(\frac{p_u \text{ [mbar]} \times V_P \text{ [l]}}{Q_L \text{ [l/h]}} + 1 \text{ s} \right)$$

Débit de fuite

Le contrôle d'étanchéité offre la possibilité de contrôler un débit de fuite Q_L défini. Selon les critères de validité des normes et directives de l'Union Européenne, le débit de fuite Q_L maximal est égal à 0,1 % du débit maximal $Q_{(N)\max}$ [m³/h].

$$\text{Leckrate } Q_L \text{ [l/h]} = Q_{(N)\max} \text{ [m}^3\text{/h]} \times 0,1 \%$$

Volume d'essai V_P

Le volume d'essai V_P se calcule à partir de l'ensemble de référence V_G (pour 2 vannes VG), auquel on ajoute le volume de la conduite V_M pour chaque mètre L supplémentaire :

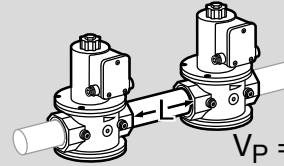

$$V_P = V_G + L \times V_M$$

DN	Ensemble de référence V_G	Volume par mètre V_M
	litres	litres
10	0,01	0,1
15	0,07	0,2
20	0,12	0,3
25	0,2	0,5
40	0,7	1,3
50	1,2	2
65	2	3,3
80	4	5
100	8,3	7,9
125	13,6	12,3
150	20	17,7
200	42	31,4

Calculer la durée d'essai t_p , voir www.adlatus.org

Exemple de calcul pour la durée d'essai t_p

2 vannes VG 20,

distance $L = 0,5$ m,

pression amont $p_U = 50$ mbar,

débit maxi. $Q_{(N)\max.} = 15$ m³/h

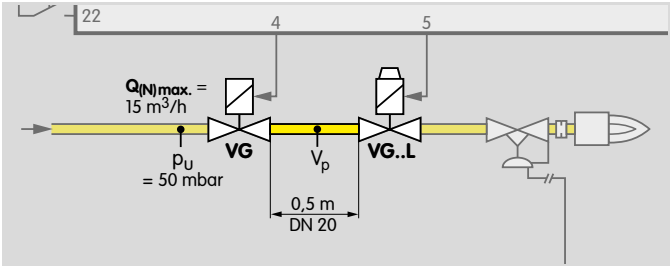

Leckrate $Q_L = 15 \text{ m}^3/\text{h} \times 0,1 \% = 15 \text{ l/h}$

2 x VG 20, Abstand $L = 0,5$ m

Prüfvolumen $V_p = 0,12 \text{ l} + 0,5 \text{ m} \times 0,3 \text{ l/m} = 0,27 \text{ l}$

Durée d'essai calculée :

$$t_p [\text{s}] = 4 \times \left(\frac{50 \times 0,27}{15} \right) \text{ s} = 7,6 \text{ s}$$

Über Parameter 26 den nächsthöheren Wert (10 s) einstellen

4.5 Commande de l'air

4.5.1 Commande clapet

Paramètre 25

Détermine si un servomoteur raccordé aux bornes 29 à 32 est activé pour la commande clapet.

Si la commande clapet est désactivée, le BCU 370 peut être utilisé pour la commande de brûleurs 1 allure.

Paramètre 25 = 1 : la commande clapet est activée. Le BCU commande les bornes de sortie 29, 30 et 31 afin de positionner le servomoteur en ouverture (pré-ventilation), fermeture et position d'allumage. Le servomoteur retourne via la borne d'entrée 32 le signal lorsque chaque position est atteinte. Après commande des sorties, le BCU 370 attend le rétro-signal du servomoteur. Le temps requis à chaque fois dépend du temps de course du servomoteur. Si la position n'est pas atteinte pendant le temps imparti de 250 s, le BCU affiche le message de défaut « Position non atteinte ».

Paramètre 25 = 0 : le BCU 370 parcourt tous les cycles du programme sans attendre un rétro-signal de la vanne papillon. Les sorties pour la commande clapet ne sont pas activées.

4.5.2 Pré-ventilation

Paramètre 06

Ce paramètre détermine si le BCU effectue une pré-ventilation au prochain démarrage après un arrêt de régulation.

Conformément à la norme d'application EN 676, il est possible dans certaines conditions de renoncer au cycle de pré-ventilation, évitant ainsi une entrée d'air froid dans la chambre de combustion et accélérant le démarrage du brûleur.

Paramètre 06 = 1 : une pré-ventilation est effectuée à chaque démarrage.

Paramètre 06 = 0 : le cycle de pré-ventilation n'est pas effectué si le dernier arrêt était un arrêt de régulation et si celui-ci s'est produit au cours des dernières 24 heures. Après une mise en marche du BCU, une mise en sécurité ou une mise à l'arrêt et une pause de fonctionnement supérieure à 24 heures, le BCU effectue une pré-ventilation complète.

Pour des puissances brûleur à partir de 70 kW, la norme d'application EN 676 exige un contrôle des vannes lorsque l'on renonce à une pré-ventilation.

Pour des puissances brûleur à partir de 117 kW, les normes d'application NFPA 85 et NFPA 86 exigent un contrôle des vannes avant la pré-ventilation et une pré-ventilation avant chaque démarrage du four.

Les vannes peuvent être contrôlées par un contrôleur d'étanchéité. Voir Fonctionnement – contrôleur d'étanchéité. Respecter la norme d'application !

4.5.3 Le démarrage rapide s'enclenche en...

Paramètre 28

Activé uniquement si paramètre 06 = 0 (voir page 46 (Pré-ventilation)) et paramètre 25 = 1 (voir page 46 (Commande clapet)) sont réglés.

Détermine si la vanne papillon se trouve en position d'allumage ou en position fermeture pendant l'attente lors d'un démarrage rapide.

En position fermeture, l'apport d'air de combustion dans la chambre de combustion est minimisé.

Paramètre 28 = 0 : après l'arrêt de régulation pour le démarrage rapide, le BCU positionne la vanne papillon pour la séquence d'allumage. Avec le signal de démarrage (\mathfrak{D}), le BCU démarre l'allumage du brûleur directement après le temps de démarrage du ventilateur (paramètre 20) et le temps d'attente.

Paramètre 28 = 1 : après l'arrêt de régulation pour le démarrage rapide, le BCU amène la vanne papillon en position fermeture. Avec le signal de démarrage (\mathfrak{D}), le BCU place le servomoteur en position ouverture, puis en position d'allumage et allume le brûleur après le temps de démarrage du ventilateur (paramètre 20) et le temps d'attente. Le temps entre l'activation du signal de démarrage (\mathfrak{D}) et le démarrage du brûleur est défini par le temps de course du servomoteur équipant la vanne papillon.

4.5.4 Temps de pré-ventilation t_{PV}

Paramètre 18

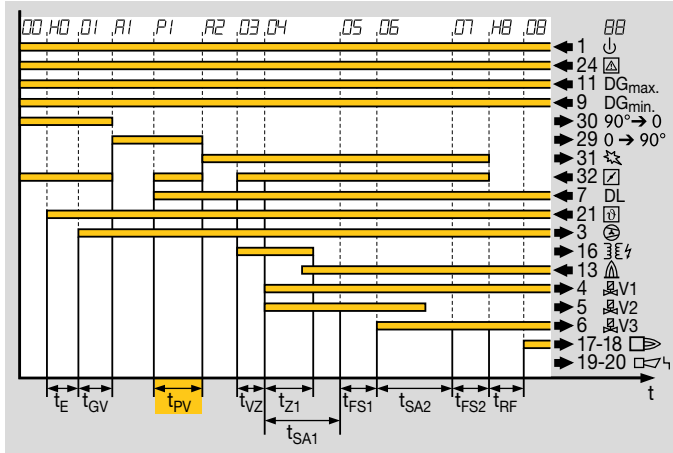

Détermine la durée pendant laquelle le débit d'air intégral est introduit dans la chambre de combustion avant le démarrage du brûleur.

La pré-ventilation permet d'éliminer les gaz imbrûlés de la chambre de combustion.

Le temps de pré-ventilation t_{PV} débute avec le rétro-signal de la position ouverture du servomoteur et le contact DL fermé du pressostat air.

Si la pré-ventilation est désactivée à chaque démarrage (paramètre 06 = 0), celle-ci est supprimée lors du démarrage du brûleur après des arrêts de régulation dans les dernières 24 heures.

Lorsque le temps de pré-ventilation t_{PV} est réglé sur 0 s, la pré-ventilation est systématiquement supprimée, par ex. également lors d'un redémarrage après mise en sécurité.

Le BCU effectue un démarrage rapide à chaque démarrage

du brûleur. Après l'arrêt de régulation, la vanne papillon est amenée en position ouverture, puis en position d'allumage.

Lorsque le contrôle d'étanchéité est activé (BCU..D3, paramètre 24 = 3), le temps de pré-ventilation t_{PV} doit au moins être réglé sur la valeur de la durée d'essai (paramètre 26).

Le temps de pré-ventilation t_{PV} doit être réglé sur la base de la norme d'application en vigueur (par ex. EN 676, EN 746-2, NFPA 85 ou NFPA 86).

4.5.5 Temps de post-ventilation t_{PN}

Paramètre 19

Détermine la durée du cycle pendant lequel de l'air est encore introduit dans la chambre de combustion après l'arrêt du brûleur.

Afin d'éliminer les résidus de gaz combustible du brûleur, ce dernier peut être ventilé après le service.

Le temps de post-ventilation t_{PN} débute après la désactivation du signal de démarrage (\mathcal{D}) ou lors d'une mise en sécurité à partir du moment où le 1^{er} temps de sécurité est atteint. Si, à ce moment, le servomoteur se trouve au-dessus de la position d'allumage, il se place en position d'allumage. Dans le cas d'une position située en dessous de la position d'allumage, le servomoteur reste dans la position où il se trouve.

Pré-ventilation à chaque démarrage (paramètre 06 = 1) : après la fin du temps de post-ventilation t_{PN} , le servomoteur se place en position fermeture.

Démarrage rapide (paramètre 06 = 0) ou temps de pré-ventilation = 0 (paramètre 18 = 0) : après le temps de post-ventilation t_{PN} , le servomoteur se place en position ouverture, puis en position d'allumage (paramètre 28 = 0) ou en position mini. (paramètre 28 = 1).

Si le contrôle d'étanchéité (BCU..D3, paramètre 24 = 3) et le démarrage rapide (paramètre 06 = 0) sont activés, le temps de post-ventilation doit au moins être réglé sur la valeur de la durée d'essai (paramètre 26).

4.5.6 Temps de démarrage ventilateur t_{GV}

Paramètre 20

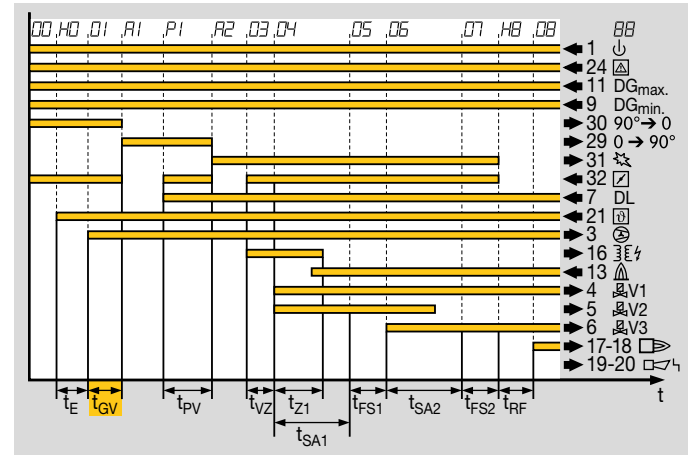

Le paramètre définit le temps entre l'activation de la sortie du ventilateur (borne 3) et l'ouverture de la vanne papillon ou le démarrage du brûleur.

Le démarrage du ventilateur malgré que la vanne papillon soit fermée réduit le courant de démarrage du moteur.

4.6 Régulation via PROFIBUS DP

4.6.1 Activation commande par bus

Paramètre 31

Uniquement pour BCU 370..B1-3

Active la régulation progressive trois points via le PROFIBUS DP.

Les informations de commande pour la régulation de la puissance avec la vanne papillon peuvent être transmises via le PROFIBUS DP. En réglant le bit 7 de l'octet de sortie, la vanne se déplace en direction de la position fermeture. En réglant le bit 6, la vanne se déplace en direction de la position ouverture. Lorsque les deux bits sont réglés, la vanne s'arrête. Le BCU 370 affiche l'indication de défaut **56**, commande OUVERTURE + FERMETURE simultanée.

Le point inférieur de la plage de modulation est déterminé par le paramètre 32.

4.6.2 Limitation commande par bus

Paramètre 32

Uniquement pour BCU 370..B1-3

Définit le point inférieur de la plage de modulation de la vanne papillon.

Paramètre 32 = 0 : lorsque le bit 7 est activé, la vanne papillon se déplace jusqu'à la position fermeture. Celle-ci est déterminée par l'interrupteur de fin de course du servomoteur.

Paramètre 32 = 2 : lorsque le bit 7 est activé, la vanne papillon se déplace jusqu'à la position d'allumage. Celle-ci est déterminée par l'interrupteur de fin de course du servomoteur.

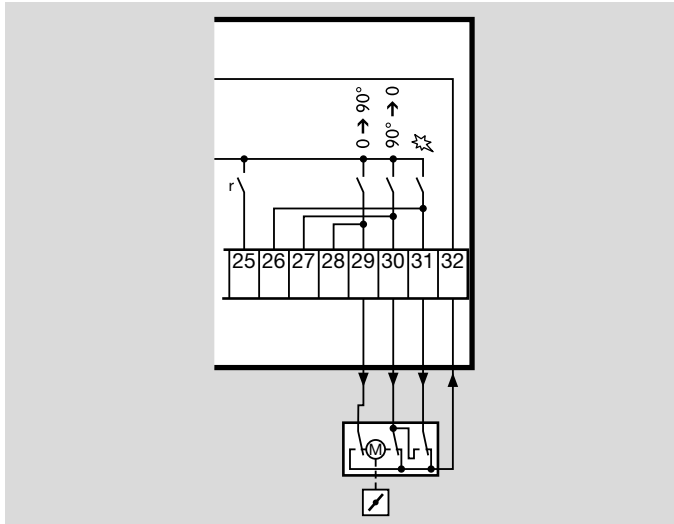

Paramètre 32 = 1 : lorsque le bit 7 est activé, la vanne papillon se déplace jusqu'à la position mini. Pour cela, la

borne 25 est câblée sur un quatrième interrupteur de fin de course du servomoteur.

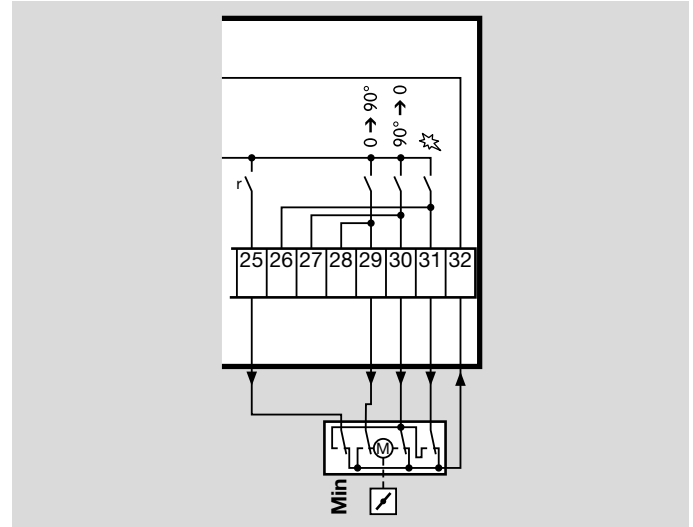

Définition de la plage de modulation après l'autorisation de régulation

BCU..B1-3 avec fonctionnement progressif à trois points

Position de vanne	Octet de sortie
Position finale supérieure OUVERTURE	Bit 6
Position finale inférieure FERMETURE	Bit 7, paramètre 32 = 0
Position finale inférieure MINI.	Bit 7, paramètre 32 = 1, borne 25 sur interrupteur de fin de course séparé
Position finale inférieure ALLUMAGE	Bit 7, paramètre 32 = 2

4.7 Mode manuel

Pour faciliter le réglage du brûleur ou analyser les défauts.

Si la touche de réarmement/info est pressée pendant 2 s lors de la mise en marche, le BCU passe en mode manuel. Deux points clignotent sur l'afficheur.

Dans ce mode de fonctionnement, la commande de brûleur fonctionne indépendamment de l'état des entrées suivantes : signal de démarrage (\mathfrak{S}) (borne 21), ventilation (borne 22) et réarmement à distance (borne 23) et entrée du bus pour le BCU..B1. La fonction de la chaîne de sécurité (borne 24) est conservée.

Chaque nouvelle pression de la touche permet au BCU de passer au cycle suivant du programme et de s'arrêter. Après 3 s de fonctionnement, le courant de flamme est affiché au lieu de l'état de fonctionnement. En cas de flamme parasite, le courant de flamme est immédiatement affiché.

Après l'autorisation de la régulation (affichage d'état $\mathfrak{O}\mathfrak{B}$), la vanne papillon peut être positionnée à volonté en ouverture ou fermeture. Une pression constante sur la touche permet de positionner la vanne en ouverture. Le BCU affiche $\mathfrak{R}.i.$ avec des points clignotants. En relâchant la touche, la vanne papillon s'immobilise dans la position momentanée. Une nouvelle pression permet de positionner la vanne en fermeture. Le BCU affiche $\mathfrak{R}.c.$ avec des points clignotants. Un changement de direction s'obtient après avoir relâché la touche et appuyé de nouveau.

Lorsque la vanne papillon a atteint sa position extrême, les points s'éteignent.

4.7.1 Durée de fonctionnement en mode manuel

Paramètre 16

Détermine si le BCU en mode manuel revient en mode d'attente pour le mode manuel.

Paramètre 16 = 0 : le mode manuel n'est pas limité dans le temps.

Si cette fonction est sélectionnée, le brûleur peut continuer à fonctionner manuellement en cas de défaut de la régulation ou du bus.

Paramètre 16 = 1 : 5 minutes après la dernière pression sur la touche, le BCU arrête le fonctionnement du brûleur et revient en mode d'attente pour le mode manuel. Le brûleur peut être redémarré manuellement.

Le mode de fonctionnement manuel est arrêté uniquement lorsque le BCU est mis hors circuit ou en cas de coupure d'alimentation.

4.8 Messages de défaut

4.8.1 Les 10 dernières indications de défaut

Paramètres 81–90

Le BCU indique les 10 dernières indications de défaut.

Les dernières indications de défaut peuvent être appelées dans l'ordre de leur apparition pour l'analyse de systèmes de brûleurs. Un diagnostic plus complet est possible avec le logiciel BCSoft.

Le BCU consigne en interne les 10 dernières indications de défaut. Le paramètre 81 indique la dernière indication de défaut survenu, le paramètre 82 le défaut précédent etc.

4.9 Mot de passe

4.9.1 Mot de passe personnalisé

Paramètre 30

Mot de passe sauvegardé pour la protection des réglages de paramètres.

Afin d'éviter toute modification non autorisée des réglages de paramètres, un mot de passe est affecté au paramètre 30. Une fois le mot de passe (4 chiffres) entré, les modifications peuvent être effectuées dans les réglages de paramètres. Il est possible de modifier le mot de passe via le logiciel BCSoft. Observez les conséquences des réglages de paramètres sur la sécurité de votre installation.

Le mot de passe paramétré en usine figure sur le bon de livraison joint.

5 Sélection

BCU 370 : pour brûleurs à air soufflé à régulation modulante

Lors de la commande, veuillez indiquer le réglage souhaité de tous les paramètres, voir page 32 (Paramètres).

Option	BCU
Série	370
Tension secteur	Q, W
Allumage électronique	I1, I2 ¹⁾ , I3 ²⁾
Commande ventilateur	F
Commande clapet	E
Contrôle de flamme	U0, U1
Contrôle de la pression gaz	D1, D3
PROFIBUS DP	B1
Régulation progressive 3 points via PROFIBUS DP	-3

¹⁾ Disponible uniquement pour BCU..W.

²⁾ Disponible uniquement pour BCU..Q.

Exemple de commande

BCU 370QI1FEU0D1

5.1 Code de type

BCU	Commande de brûleur
370	Série 370
Q	Tension secteur : 120 V CA, 50/60 Hz
W	Tension secteur : 230 V CA, 50/60 Hz
-	Sans allumage
I1	Allumage électronique unipolaire
I2	Allumage électronique bipolaire
I3	Allumage électronique bipolaire avec point milieu
F	Commande ventilateur
E	Commande clapet
U0	Contrôle par ionisation (fonctionnement continu) ou par cellule UV (fonctionnement intermittent avec UVS)
U1	Contrôle par cellule UV (fonctionnement continu avec UVC 1)
D1	Contrôle DGmax
D3	Contrôleur d'étanchéité intégré
B1	Interface PROFIBUS DP
-3	Régulation progressive trois points via PROFIBUS DP

6 Directive pour l'étude de projet

6.1 Choix des câbles

Utiliser un câble de secteur approprié – conforme aux prescriptions locales.

Câble de signal et de commande : 1,5 mm² maxi.,
câble de commande pour le câblage de l'UVC 1 : 1 mm².

Câble de masse de brûleur : 4 mm².

Ne pas poser les câbles du BCU et les câbles des convertisseurs de fréquence ou à fort rayonnement électromagnétique dans le même conduit.

6.1.1 Câble d'ionisation

Pour le câble d'ionisation, utiliser un câble haute tension non blindé, voir page 60 (Accessoires).

Longueur de câble recommandée : 50 m (164 ft) maxi.

Poser les câbles séparément et pas dans un tube métallique.

Poser à distance des câbles de secteur et des sources de parasites.

Ne pas poser parallèlement au câble d'allumage.

6.1.2 Câble UV

Longueur de câble : 50 m (164 ft) maxi.

Poser à distance des câbles de secteur et des sources de parasites.

Ne pas poser parallèlement au câble d'allumage.

6.1.3 Câble d'allumage

(BCU 370..I1, BCU 370..I2 avec unité d'allumage électronique intégrée)

Utiliser un câble haute tension non blindé, voir page 60 (Accessoires).

Longueur de câble : 1 m (3,2 ft) maxi.

Éviter les influences électriques externes.

Raccorder solidement le(s) câble(s) d'allumage à l'unité d'allumage intégrée à l'aide d'un connecteur, voir page 60 (Accessoires).

Poser les câbles séparément et pas dans un tube métallique.

Ne pas tirer parallèlement les câbles d'ionisation/UV et d'allumage et prévoir un écartement maximal.

Faire sortir du BCU sur la distance la plus courte possible (pas de boucle). Percer le(s) passage(s) de câble correspondant(s) et utiliser le(s) presse-étoupe(s) M16 fourni(s).

Utiliser uniquement des embouts d'électrode antiparasités (résistance 1 k Ω), voir page 60 (Accessoires).

Pour un allumage externe, avec le transformateur d'allumage TGI par exemple, observer les instructions des appareils.

6.2 Commande ventilateur

Le BCU dispose d'une sortie pour la commande du ventilateur. Le courant de démarrage maximal du moteur du ventilateur ne doit pas dépasser la charge du contact autorisée de cette sortie, voir page 62 (Caractéristiques techniques). Utiliser éventuellement un contacteur externe.

6.3 Commande de la vanne papillon

Le temps nécessaire pour la mise en service du brûleur est déterminé par le temps de course du servomoteur équipant la vanne papillon.

Pour le démarrage du temps de pré-ventilation par exemple, le BCU 370 attend le rétrosignal lui indiquant que le servomoteur a atteint la position ouverture.

La position d'allumage est toujours atteinte depuis la position ouverture.

Un contrôle de plausibilité est effectué après le positionnement de la vanne papillon dans la position choisie. La sortie de commande correspondante est brièvement mise hors circuit. Le rétrosignal doit en conséquence disparaître.

6.4 Chaîne de sécurité

Les limiteurs dans la chaîne de sécurité (liaison de tous les équipements de commande et de commutation liés à la sécurité de l'application, par exemple, STB [limiteur de température de sécurité]) doivent mettre la borne 24 hors tension. Si la chaîne de sécurité est interrompue, le nombre 53 clignote sur l'afficheur à titre de message d'avertissement. Le déroulement du programme est interrompu. Toutes les sorties du BCU 370 sont mises hors tension. La commande de brûleur redémarre avec remise en route de la chaîne de sécurité lorsque le signal de démarrage (9) est activé.

6.5 Réarmement à distance trop fréquent

Si un réarmement à distance est effectué pour la 5^{ème} fois en l'espace de 15 min. (borne 23 ou par signal du bus), le BCU reste en état verrouillage, indique le défaut 10 « Réar-

mement à distance trop fréquent » et ne se laisse réinitialiser qu'en appuyant sur la touche de réarmement/info.

6.6 Protection contre les surcharges de l'unité d'allumage

Le BCU protège l'unité d'allumage intégrée et la boîte de commutation électronique contre les surcharges. Une commutation trop fréquente provoque l'affichage d'un message d'avertissement (53 clignotant). Le BCU démarre après écoulement du temps du cycle d'impulsion minimal.

Le temps du cycle d'impulsion minimal affecté au BCU se calcule selon la formule suivante :

$$\text{temps du cycle d'impulsion minimal} = (t_{VZ} + t_{SA1} - 1) \times 6$$

Exemple :

$$\text{temps de pré-allumage } t_{VZ} = 2 \text{ s,}$$

$$1^{\text{er}} \text{ temps de sécurité au démarrage } t_{SA1} = 3 \text{ s}$$

$$(2 \text{ s} + 3 \text{ s} - 1) \times 6 = 24 \text{ s}$$

Dans cet exemple, le BCU 370 ne doit démarrer au maximum que toutes les 24 s.

Pour l'utilisation d'une unité d'allumage/d'un transformateur d'allumage externe, la formule est la suivante :

$$\text{temps du cycle d'impulsion minimal} = (t_{VZ} + t_{SA1} - 1) \times 2$$

Adapter éventuellement le temps de pause minimum du brûleur t_{BP} (paramètre 11) en conséquence.

6.7 Câblage

Le BCU est conçu uniquement pour un câblage fixe. Ne pas inverser phase et neutre. Différentes phases d'un réseau triphasé ne doivent pas être connectées aux entrées. Aucune tension ne doit être appliquée aux sorties. Pour le BCU 370..B1 pour PROFIBUS DP, aucune tension ne doit être appliquée au niveau des bornes 17 à 23. Ceci serait susceptible d'endommager le BCU.

6.7.1 Contrôle monoélectrode avec unité d'allumage externe

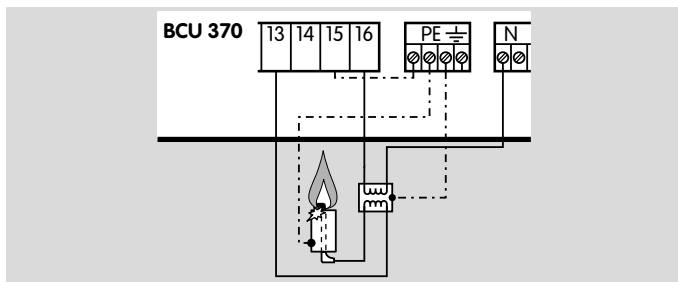

Si le brûleur est équipé d'une seule électrode devant être utilisée pour l'allumage et le contrôle par ionisation, un transformateur d'allumage externe, TZI ou TGI, doit être installé.

6.8 BCU arrêté

Le BCU indique --. Il ne peut généralement pas être commandé s'il n'est pas mis sous tension ou si la commande de brûleur est arrêtée. Le contact d'indication de défaut ne se ferme que si le BCU est mis sous tension et en service.

6.8.1 BCU 370..B1

Le module activateur de bus continue à fonctionner pour maintenir le système de communication en fonction. Les sorties de commande du BCU (vannes, unité d'allumage) sont hors tension.

6.9 Indication sur l'examen « CE » de type et l'homologation CSA et FM

Toutes les fonctions du BCU 370 n'étant pas décrites dans les normes EN 298 (1993) ou NFPA 85 et NFPA 86, nous confions à l'utilisateur la responsabilité de garantir le réglage correct de tous les paramètres et fonctions en vue de l'application correspondante.

6.10 Protection des contacts

Les contacts de commutation du BCU 370 (V1, V2, V3, allumage, autorisation régulation, ouverture vanne papillon, fermeture vanne papillon et position d'allumage vanne papillon) nécessaires pour des raisons de sécurité sont protégés par un fusible interne (3,15 A, à action retardée). Ce fusible n'est pas amovible, la fonction d'ouverture sécurisée des contacts n'étant pas garantie après des surcharges ou un court-circuit dû par ex. à des défauts de câblage. Le BCU doit être expédié au fabricant pour réparation.

6.11 Montage

Position de montage recommandée : verticale (presse-étoupes vers le bas).

Desserrer et retirer le bloc supérieur du BCU et visser le bloc inférieur à l'aide de quatre vis de Ø 4 mm. Replacer et visser le bloc supérieur.

6.12 Circuit de protection

Les éléments de réglage raccordés doivent être équipés de circuits de protection conformément aux indications du fabricant. Ils empêchent les pics de tension élevés susceptibles de provoquer un dysfonctionnement du BCU.

6.13 BCSoft

Les modifications avec BCSoft doivent être contrôlées en interrogeant les paramètres via la touche de réarmement/info.

7 Contrôle de flamme

7.1 ... avec sonde d'ionisation

Le BCU génère une tension alternative (230 V CA) entre l'électrode de détection et la masse de brûleur. La flamme redresse la tension. La commande de brûleur détecte uniquement ce signal de courant continu ($> 1 \mu\text{A}$).

Une flamme ne peut pas être simulée.

L'allumage et le contrôle avec une seule électrode sont possibles en utilisant un transformateur d'allumage externe.

En cas de contrôle de la flamme à l'aide d'une sonde d'ionisation, les exigences pour le fonctionnement continu sont remplies.

7.2 ... avec cellule UV

Une ampoule UV dans la cellule UV capte le rayonnement ultraviolet de la flamme. Elle ne réagit pas à la lumière du soleil, à celle des lampes à incandescence ou au rayonnement infrarouge des pièces chaudes ou des parois du four.

En cas de rayonnement UV incident, la cellule UV redresse la tension alternative appliquée. La commande de brûleur détecte uniquement ce signal de courant continu, comme pour le contrôle par ionisation.

Lorsqu'elle est équipée de cellules UV de type UVS, la commande de brûleur doit être utilisée en fonctionnement intermittent uniquement. Cela signifie qu'en 24 heures, le fonctionnement doit être interrompu une fois. Cette fonction peut être activée en réglant le paramètre 17 sur 1.

Pour toute autre information, voir Informations techniques UVS 5, UVS 10 sur www.docuthek.com.

La commande de brûleur BCU..U1 est préparée pour le détecteur de flamme UV UVC 1. Le fonctionnement continu est donc possible.

Pour toute autre information à ce sujet, voir Information technique UVC 1 sur www.docuthek.com.

8 Accessoires

8.1 Câble haute tension

FZLSi 1/7 -50 °C (-58 °F) à +180 °C (+356 °F),
n° réf. : 04250410,

FZLK 1/7 -5 °C (23 °F) à +80 °C (+176 °F),
n° réf. : 04250409.

8.2 BCSoft

La version actuelle du logiciel peut être téléchargée sur Internet à l'adresse www.docuthek.com. Vous devez pour cela vous inscrire sur le site DOCUTHEK.

8.2.1 Adaptateur optique PCO 200



CD-ROM BCSoft inclus,
n° réf. : 74960625.

8.3 Embouts d'électrode antiparasités

Embout coudé 4 mm (0,16 pouce), antiparasité,
n° réf. 04115308.

Embout droit 4 mm (0,16 pouce), antiparasité,
n° réf. 04115307.

Embout droit 6 mm (0,2 pouce), antiparasité,
n° réf. 04115306.

8.4 Kit de raccordement BCU 370

2 presse-étoupes pour câble M16,
2 connecteurs pour le câble d'allumage,
2 garnitures de joint pour presse-étoupes pour câbles M20.

Le kit de raccordement est fourni lors de la livraison du bloc inférieur.

N° réf. : 74960479

8.5 Jeu d'étiquettes adhésives BCU 370

Jeu d'étiquettes adhésives avec indications en D, F, I, NL et E et étiquette adhésive « Attention, paramètres modifiés ».

Le jeu d'étiquettes adhésives est fourni lors de la livraison du bloc supérieur.

N° réf. : 74960480

8.6 Fichier GSD pour BCU 370..B1

Le fichier GSD peut être téléchargé sur Internet à l'adresse www.docuthek.com. Inscrivez-vous dans la Docuthek et sélectionnez le type de document « Logiciel ».

Fichier GSD sur CD,
n° réf. : 74960460.

9 Caractéristiques techniques

Caractéristiques électriques

Tension secteur :

BCU..W : 230 V CA, -15/+10 %, 50/60 Hz, ou

BCU..Q : 120 V CA, -15/+10 %, 50/60 Hz,

pour réseaux mis à la terre ou non.

Contrôle de flamme par cellule UV ou sonde d'ionisation.

Courant de flamme en cas de contrôle par ionisation : 1–28

µA,

contrôle par cellule UV : 1–35 µA.

Pour fonctionnement intermittent ou continu.

Le pressostat air DL externe contrôle la pression d'air durant la pré-ventilation et en service.

Longueur maxi. du câble d'allumage pour une unité d'allumage électronique intégrée : 1 m (3.2 ft).

Allumages électroniques :

BCU 370W..I1 :

tension d'allumage : 22 kVcc,

courant d'allumage : 40 mA,

distance de décharge : 3 mm,

Ø raccordement secondaire : 1 × 4 mm sur prise de terre.

BCU 370W..I2 :

tension d'allumage : 22 kVcc,

courant d'allumage : 40 mA,

distance de décharge : 3 mm,

Ø raccordement secondaire : 2 × 4 mm.

BCU 370Q..I1 :

tension d'allumage : amplitude 12 kV,

courant d'allumage 40 mA,

distance de décharge : 3 mm,

Ø raccordement secondaire : 1 × 4 mm sur prise de terre.

BCU 370Q..I3 :

tension d'allumage : amplitude 2 × 6,5 kV,

courant d'allumage : 40 mA,

distance de décharge : 3 mm,

Ø raccordement secondaire : 2 × 4 mm embase sur prise de terre.

Longueur maxi. du câble d'ionisation et du câble UV : 50 m (164 ft).

Nombre de cycles de manœuvre maxi. : 250 000.

Tension pour les entrées, les vannes, le ventilateur, l'autorisation de la régulation, le servomoteur et l'unité d'allumage = tension secteur.

Consommation propre : env. 9 VA en plus des 50 VA env. pour l'unité d'allumage intégrée.

Tension d'entrée des entrées de signaux :

Valeur nominale	120 V CA	230 V CA
Signal « 1 »	80–126,5 V	160–253 V
Signal « 0 »	0–20 V	0–40 V

Courant d'entrée signal « 1 » : 2 mA en général.

Sortie pour le transformateur d'allumage : sans contact par semi-conducteur.

Charge du contact :

vannes : 1 A maxi., $\cos \varphi = 1$,

clapets : 1 A maxi., $\cos \varphi = 1$,

allumage : 1 A maxi., $\cos \varphi = 0,3$,

autorisation régulation : 1 A maxi., $\cos \varphi = 1$,

l'ensemble de ces contacts peut être chargé avec 2,5 A maxi.,

ventilateur : 3 A maxi., courant de démarrage : 6,5 A maxi. < 1 s.

Toutes les sorties peuvent être chargées avec 4 A maxi. au total.

Caractéristiques techniques

Contact d'indication de service et de défaut :
contact sec 1 A maxi., 253 V, sans protection interne (ne répond pas aux exigences d'isolement sécurisé, donc pas sans potentiel).

Touche de réarmement/info : nombre de cycles de manœuvre maxi. : 1000.

Fusible dans le BCU, interchangeable,
F1 : T 5A H, selon CEI 60127-2/5.

Protection par fusibles des sorties relevant de la sécurité V1, V2, V3, allumage, autorisation régulation, ouverture vanne, fermeture vanne et position d'allumage vanne : 3,15 A, à action retardée, non interchangeable.

Cellules UV admissibles : UVS 1, 5, 10 et UVC 1 de la marque Honeywell Kromschröder.

Caractéristiques mécaniques

Boîtier en plastique anti-chocs et résistant à la chaleur. Bloc supérieur enfichable avec des éléments de commande et d'affichage. Bloc inférieur avec bornes de raccordement, barre de terre et barre de neutre précâblée avec grand espace pour le câblage. 1 x presse-étoupe multiple M25 à 4 x 7 mm douilles passe-câble, 2 x presse-étoupe multiple M20 à 2 x 7 mm douilles passe-câble et, fourni séparément, 1 x ou 2 x presse-étoupe(s) en plastique M16 pour le(s) câble(s) d'allumage.

Poids : env. 1,8 kg.

Conditions ambiantes

Température ambiante :

BCU 370 : -20 à +60 °C (-4 à +140 °F),
BCU 370..I : -10 à +60 °C (14 à 140 °F),
condensation non admise.

Type de protection : IP 54 selon CEI 529.

Altitude de service autorisée : < 2000 m NGF.

9.1 PROFIBUS DP

Identification du fabricant : 0x08EC.

Type ASIC : SPC3.

Capacité SYNC, compatible FREEZE.

Détection de la vitesse de transmission : automatique.

Temps du cycle d'impulsion mini. : 0,1 ms.

Nombre d'octets de diagnostic : 6 (norme DP).

Nombre d'octets paramètres : 7 (norme DP).

9.2 Éléments de commande et dimensions



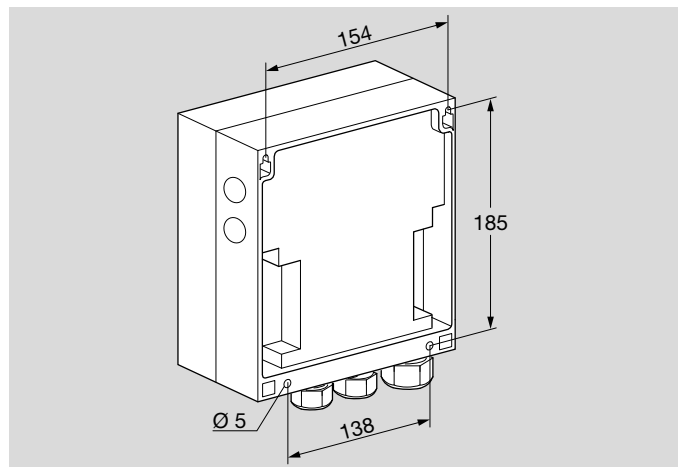
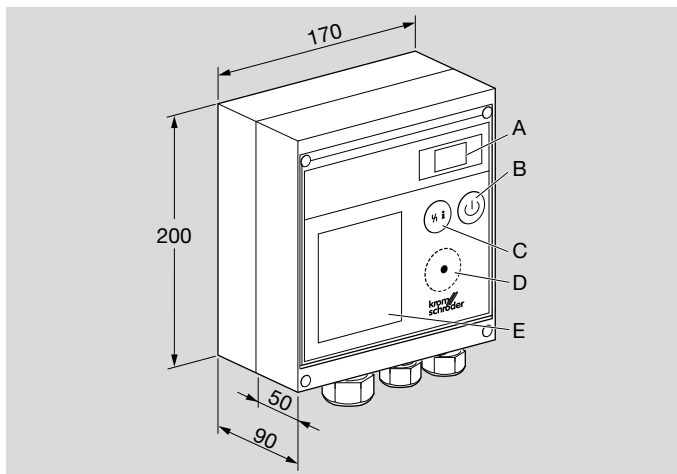















A :	afficheur 7 segments à deux chiffres
B :	interrupteur, désactive le BCU, les sorties sont mises hors tension
C :	touche de réarmement/info pour le réarmement après un défaut, pour la consultation des paramètres sur l'afficheur ou la commande du mode manuel
D :	port optique
E :	étiquetage du BCU comportant les principaux messages d'état en anglais Étiquettes adhésives supplémentaires en D, F, I, NL et E



9.3 Convertir les unités

Voir www.adlatus.org

10 Légende

Symbole	Description
	Affichage
	Affichage clignotant
	Chaîne de sécurité
	Signal de démarrage brûleur d'allumage
	Ventilation
	Transformateur d'allumage
	Vanne gaz
	Signal de flamme
	Indication de service
	Indication de défaut
	Réarmement/réinitialisation
	Signal d'entrée
	Signal de sortie
	Contrôle de flamme parasite
	Pressostat (DL pour air, DG pour gaz)
	Allumage/position d'allumage
	Régulateur progressif trois points
	Servomoteur (dans le plan de raccordement)

11 Glossaire

11.1 Mise en sécurité

La réaction d'un dispositif de protection ou la détection d'un défaut par la commande de brûleur (par ex. disparition de la flamme ou chute du débit d'air) sont immédiatement suivies d'une mise en sécurité. La mise en sécurité empêche le brûleur de fonctionner par la fermeture des vannes d'arrêt du combustible et la désactivation du dispositif d'allumage.

Pour cela, les vannes gaz et le transformateur d'allumage sont mis hors tension par le BCU. Le contact d'indication de service et l'autorisation de régulation sont désactivés. Le contact d'indication de défaut reste ouvert. L'affichage clignote et indique le cycle actuel du programme.

À partir de la mise en sécurité, le BCU peut redémarrer automatiquement.

11.2 Mise à l'arrêt

Une mise à l'arrêt est une mise en sécurité suivie d'un verrouillage nécessitant un réarmement. Le redémarrage du système s'effectue uniquement après un réarmement manuel. Le système de protection ne peut pas être réarmé par une panne de secteur.

En cas de mise à l'arrêt du BCU, le contact d'indication de défaut se ferme, l'affichage clignote et indique le cycle actuel du programme. Les vannes gaz sont mises hors tension. En cas de coupure d'alimentation, le contact d'indication de défaut s'ouvre.

Pour le redémarrage, le BCU ne peut être réarmé qu'en activant la touche sur la partie frontale, à l'aide de l'OCU ou via l'entrée de réarmement à distance (borne 3).

11.3 Message d'avertissement

Le BCU réagit via un message d'avertissement aux défaillances de l'application, en cas de réarmement à distance permanent par ex. L'affichage clignote et indique le message d'avertissement correspondant. Le message d'avertissement s'arrête lorsque le défaut a été éliminé.

Le déroulement du programme se poursuit. Aucune activation de l'indication de défaut ne se produit.

11.4 Temps imparti 25 s/250 s

Pour certains défauts du process, un temps imparti s'écoule avant que le BCU réagisse au défaut. Cette phase commence dès que le BCU détecte le défaut du process et se termine au bout de 25 s/250 s. Une mise en sécurité ou une mise à l'arrêt est ensuite effectuée. Si le défaut du process se termine pendant le temps imparti, le process se poursuit sans être influencé.

12 Annexe

12.1 État et indications de défaut pour PROFIBUS DP

Ce tableau sert à la programmation du maître.

Octets d'entrée (BCU -> Maître)		
Octet 2	Octet 0, bit 2 = 0 (message d'état)	Octet 0, bit 2 = 1 (indication de défaut)
0	0 Position de démarrage/attente	
1	A0 Fermeture de la vanne papillon	01 Flamme parasite
2	01 Temps de démarrage ventilateur	
3	A1 Ouverture de la vanne papillon	
4	P1 Temps de pré-ventilation	04 Démarrage sans signal de flamme
5	A2 Vanne papillon position d'allumage	05 Disparition flamme pendant le 1 ^{er} temps de stabilisation
6	03 Temps de pré-allumage	06 Disparition de flamme pendant le 2 ^{ème} temps de sécurité
7	04 1 ^{er} temps de sécurité au démarrage	07 Disparition de flamme pendant le 2 ^{ème} temps de stabilisation
8	05 1 ^{er} temps de stabilisation de flamme	08 Disparition de flamme durant le service
9	06 2 ^{ème} temps de sécurité au démarrage	
10	07 2 ^{ème} temps de stabilisation de flamme	d0 Défaut contrôle du contact repos contrôle d'air
11	08 Autorisation régulation	d1 Défaut contrôle du contact travail contrôle d'air
12	P9 Temps de post-ventilation	d2 Défaut air pendant que la vanne papillon se place en position d'allumage
13		d3 Défaut air pendant le temps de pré-allumage
14		d4 Défaut air pendant le 1 ^{er} temps de sécurité au démarrage
15		d5 Défaut air pendant le 1 ^{er} temps de stabilisation de flamme
16		d6 Défaut air pendant le 2 ^{ème} temps de sécurité au démarrage
17		d7 Défaut air pendant le 2 ^{ème} temps de stabilisation de flamme
18		d8 Défaut air pendant le service

Octets d'entrée (BCU -> Maître)		
Octet 2	Octet 0, bit 2 = 0 (message d'état)	Octet 0, bit 2 = 1 (indication de défaut)
19		dP Défaut air pendant le temps de pré-ventilation
20	u0 Défaut DG pendant la position d'attente	
21	u1 Défaut DG pendant l'ouverture de la vanne papillon	
22	u2 Défaut DG pendant la fermeture de la vanne papillon	
23	u3 Défaut DG pendant le temps de pré-allumage	
24	u4 Défaut DG pendant le 1 ^{er} temps de sécurité au démarrage	
25	u5 Défaut DG pendant le 1 ^{er} temps de stabilisation de flamme	
26	u6 Défaut DG pendant le 2 ^{ème} temps de sécurité	
27	u7 Défaut DG pendant le 2 ^{ème} temps de stabilisation de flamme	
28	u8 Défaut DG pendant le service	
29	u9 Défaut DG pendant le temps de post-ventilation	
30		o0 Défaut DG pendant la position de démarrage/attente
31		o1 Défaut DG pendant l'ouverture de la vanne papillon
32		o2 Défaut DG pendant la fermeture de la vanne papillon
33		o3 Défaut DG pendant le temps de pré-allumage
34		o4 Défaut DG pendant le 1 ^{er} temps de sécurité en service
35		o5 Défaut DG pendant le 1 ^{er} temps de stabilisation de flamme
36		o6 Défaut DG pendant le 2 ^{ème} temps de sécurité en service
37		o7 Défaut DG pendant le 2 ^{ème} temps de stabilisation de flamme
38		o8 Défaut DG pendant le service
39		o9 Défaut DG pendant le temps de post-ventilation
40		A0 La vanne papillon n'atteint pas la position fermeture
41		A1 La vanne papillon n'atteint pas la position ouverture
42		A2 La vanne papillon n'atteint pas la position d'allumage
50		10 Réarmement à distance trop fréquent
58		bE Erreur module bus
61		31 Erreur CRC, paramètres

Octets d'entrée (BCU -> Maître)		
Octet 2	Octet 0, bit 2 = 0 (message d'état)	Octet 0, bit 2 = 1 (indication de défaut)
62	32 Sous-tension	
63		33 Paramètre EEPROM : valeur hors plage
65		35 Défaut retour de position vanne
66		36 Contrôle d'étanchéité : V1 non étanche
67		37 Contrôle d'étanchéité : V2/V3 non étanche
80	50 Chaîne de sécurité interrompue	
82	52 Réarmement à distance permanent	
83	53 Cycle impulsion trop court	
85	55 DG oscille	
86	56 Commande OUVERTURE + FERMETURE simultanée	
99	99 Erreur interne	
100	H0 Temporisation de mise en marche/temps de pause	
104	C1 Ventilation	
108	H8 Temporisation autorisation régulation	

Pour informations supplémentaires

La gamme de produits Honeywell Thermal Solutions comprend Honeywell Combustion Safety, Eclipse, Exothermics, Hauck, Kromschroder et Maxon. Pour en savoir plus sur nos produits, rendez-vous sur ThermalSolutions.honeywell.com ou contactez votre ingénieur en distribution Honeywell.

Elster GmbH
Strotheweg 1, D-49504 Lotte
T +49 541 1214-0
hts.lotte@honeywell.com
www.kromschroeder.com

© 2020 Elster GmbH

Sous réserve de modifications techniques visant à améliorer nos produits.

