

Eclipse ThermAir Quemadores

Modelo TA0300

Hoja de datos Edition 08.15

Versión 3

Parámetro		Especificaciones	
		Tamaño del ventilador unitario	
Potencia máxima, Btu/h (kW)^{1 2} (Para mantener un 15 % de aire con el orificio de aire estándar y el ventilador de aire de combustión estándar.)	Presión de Cámara "w.c. (mbar)	60 Hz	50 Hz
	-1.0 (-2.5)	3,425,000 (1004)	3,544,000 (1038)
	0.0 (0.0)	3,250,000 (953)	3,384,000 (991)
	1.0 (2.5)	3,098,000 (908)	3,215,000 (942)
Potencia mínima, Btu/h (kW) Para las entradas inferiores, póngase en contacto con Eclipse, Inc.		100,000 (29.3)	
Presión entrada gas principal, "w.c. (mbar) Presión del combustible en la entrada de gas (Toma B)		7.7 (19)	7.7 (19)
Longitud de llama a potencia máxima, pulgadas (mm) Medido desde la salida de la tobera	Gas Natural	68 (1727)	
	Propano, Butano	88 (2235)	
Temperatura de aplicación máxima, °F (°C) Nota: Para temperaturas más elevadas, póngase en contacto con Eclipse.	Tobera Aleación	1500 (820)	
	Tobera de material refractario	1900 (1040)	
Detección de llama		Célula UV	
Combustible⁴ Para cualquier otra mezcla de gases, contactar con Eclipse.		Gas Natural, Propano o Butano	
Potencia del motor del ventilador		10" w.c. @ 33000 scfh, 1.5 hp	
Peso, lbs (kg)⁵	Con Combustor de aleación	240 (109)	
	Sin Combustor de aleación	140 (64)	
	Tobera de material refractario con ventilador	352 (160)	
	Tobera de material refractario sin ventilador	251 (114)	
APROBACIÓN		 AN30	

- Las potencias máximas se dan para el ventilador de combustión estándar sin filtro de aire.
- Los factores de servicio del motor del ventilador mayores que 1.0 pueden ser necesarios cuando se enciende para aplicaciones de presión de cámara negativa. Para las preguntas sobre aplicaciones específicas, póngase en contacto con Eclipse.
- Consulte la Guía de Diseño 114 para obtener más información sobre la composición y las propiedades habituales del combustible.
- Todos los pesos indicados son aproximados.
 - La totalidad de la información está basada en pruebas realizadas en laboratorio en cámara neutra (0,0" de columna de agua) con diseño estándar de combustor. Las diversas condiciones de la cámara o el diseño de la cámara de combustión repercutirán sobre los datos.
 - Todas las potencias se basan en valores caloríficos aproximados y condiciones estándar; uno atmósfera, 70°F (21°C).
 - Eclipse se reserva el derecho de cambiar la construcción y/o la configuración de sus productos en cualquier momento sin ser obligado a ajustar los suministros anteriores de acuerdo con las nuevas especificaciones.

Gráficos de Características

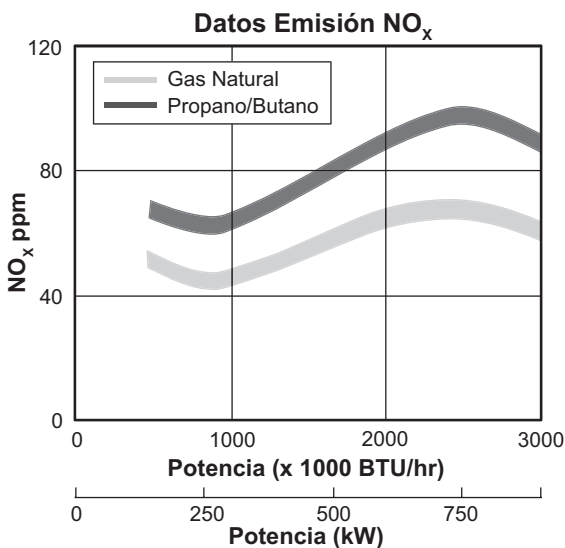
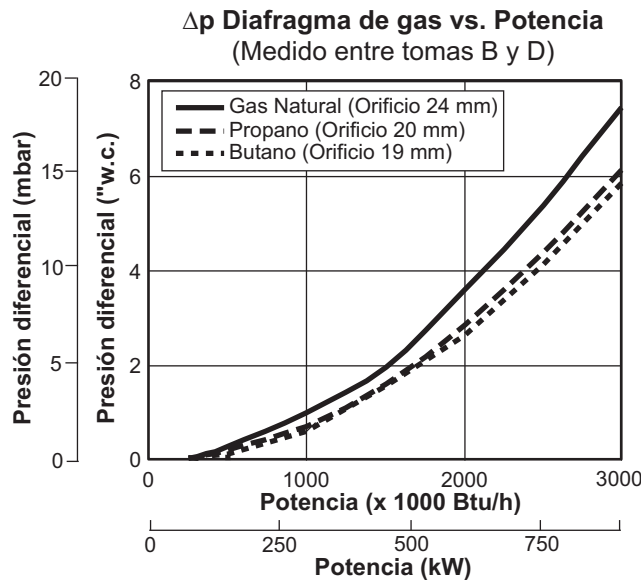
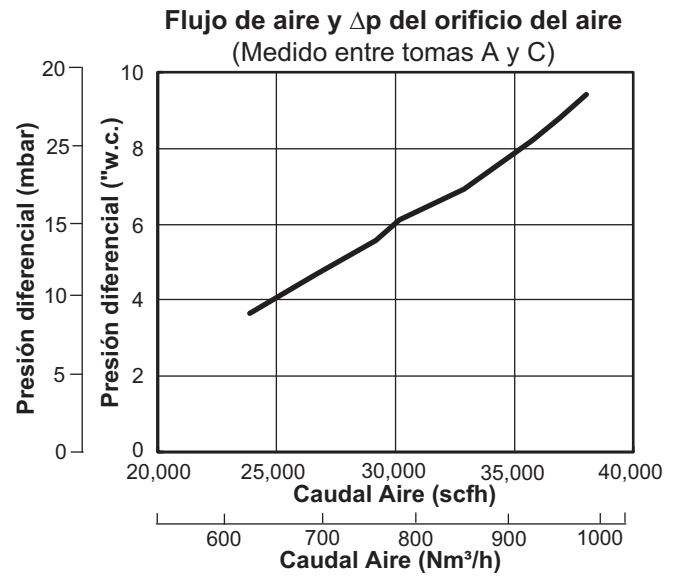
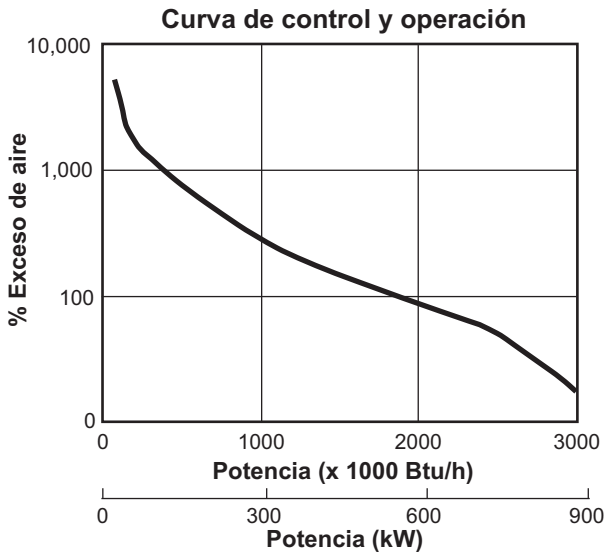

Datos emisión NO_x dados para :

- Aire ambiente de combustión ~70°F (21°C)
- Velocidad mínima del aire proceso
- ppm volumen, seco a 3% de O₂
- Presión cámara neutra

Las emisiones están influenciadas por:

- Condiciones de cámara
- Tipo de combustible
- Potencia aplicada
- Ajuste del regulador proporcional
- Temperatura e aire de combustión

Las emisiones de CO están muy influenciadas por las condiciones de cámara. Contacte con el representante local de Eclipse para una estimación de las emisiones de CO en su aplicación.

Dimensiones

Dimensiones en mm (pulgadas)

Ventilador	C
60 Hz (10" wc)	600 (23.6)
50 Hz (10" wc)	636 (25.0)

Ventilador incorporado

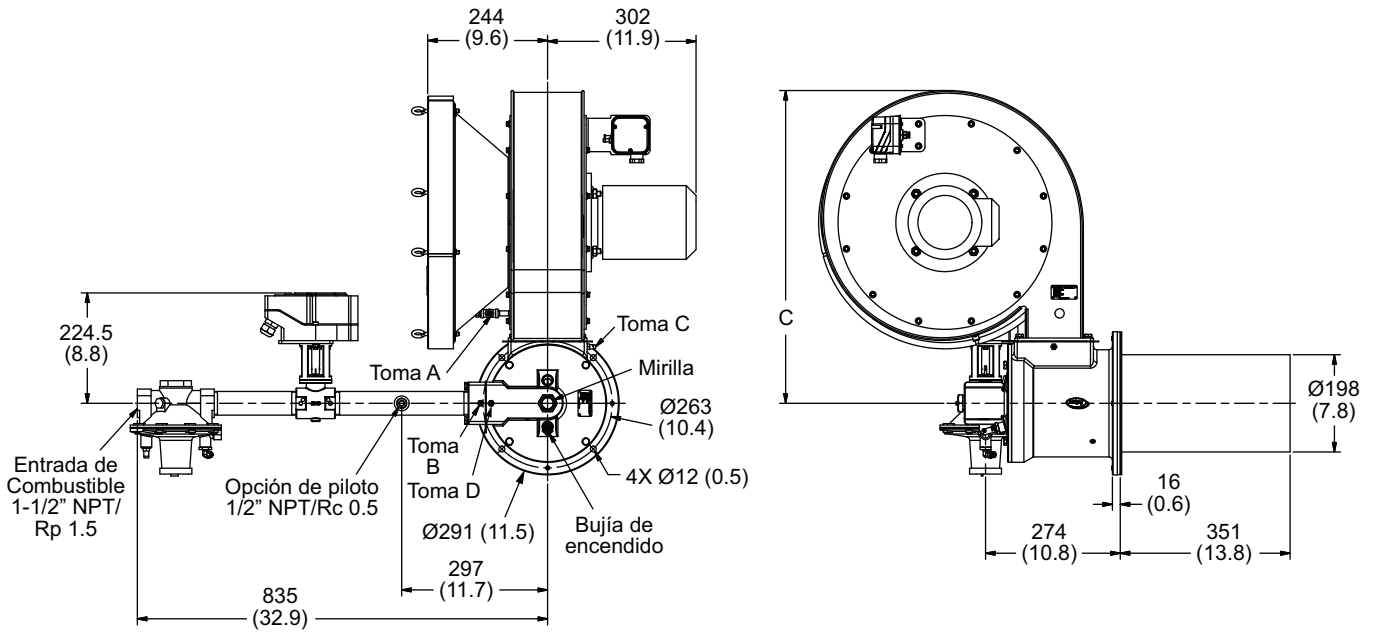

Ventilador remoto (Mostrado con bloque refractario)

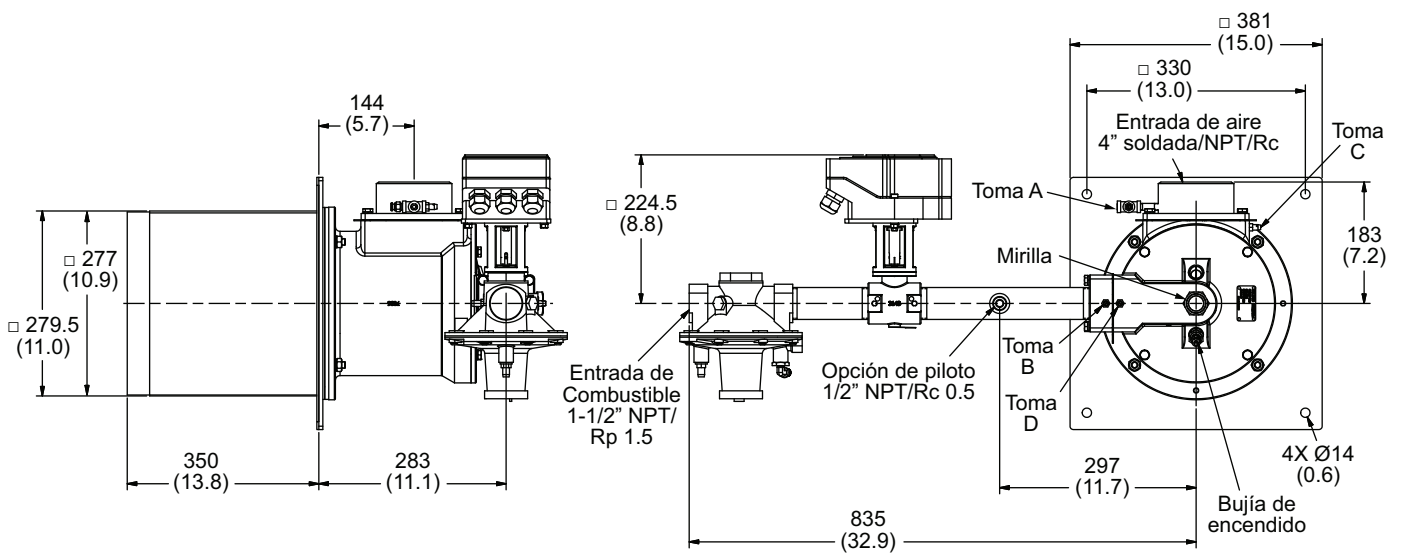

Tuberías

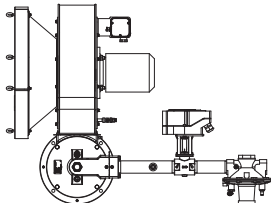
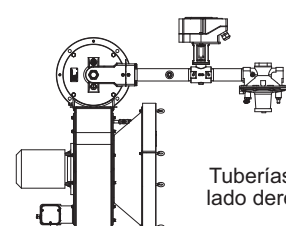
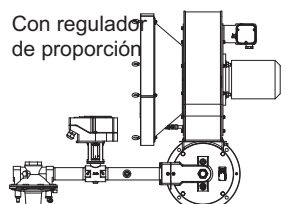
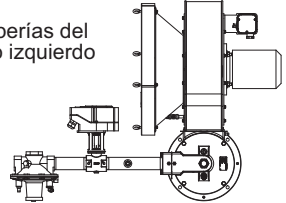
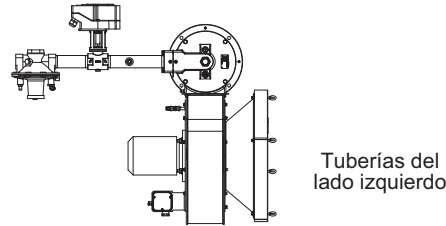
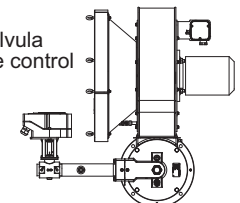
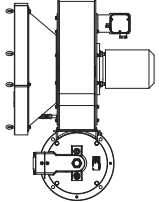
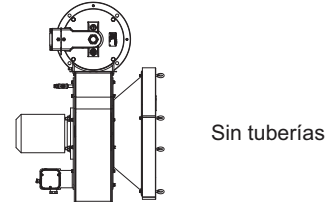
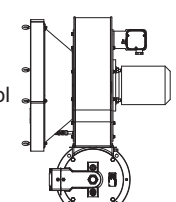
Orientación (Todas las ilustraciones muestran el motor del ventilador derecho.)*		Opciones de tuberías
Vertical	Invertido	
Tuberías del lado derecho 	Tuberías del lado derecho 	Con regulador de proporción 
Tuberías del lado izquierdo 	Tuberías del lado izquierdo 	Solo con válvula de mariposa de control 
Sin tuberías 	Sin tuberías 	Menos regulador de proporción y válvula de mariposa de control 

*Aunque el motor del ventilador se encuentra en el lado "izquierdo" de las unidades invertidas, sigue siendo un motor "del lado derecho" en relación con el ensamblaje del ventilador.