

Instrucciones de utilización

Relé de llama UV UVC 1



Cert. version 12.20

Índice

Relé de llama UV UVC 1	1
Índice	1
Seguridad	1
Comprobar el uso	2
Montaje	2
Cableado	3
Esquemas de conexiones de controles de quemador	4
Ajuste	5
Puesta en funcionamiento	5
Mantenimiento	5
Ayuda en caso de averías	6
Leer/ajustar señal de llama, parametrización, estadística	7
Datos técnicos	8
Indicaciones de seguridad	8
Accesorios	9
Logística	9
Certificación	9
Eliminación de residuos	10
Contacto	10

Seguridad

Leer y guardar



Leer detenidamente las instrucciones antes del montaje y de la puesta en funcionamiento. Después del montaje dar las instrucciones al explotador. Este dispositivo debe ser instalado y puesto en servicio observando las normativas y disposiciones en vigor. Las instrucciones están también disponibles en www.docuthek.com.

Explicación de símbolos

1, 2, 3... = Acción
 > = Indicación

Responsabilidad

No asumimos ninguna responsabilidad de los daños causados por la inobservancia de las instrucciones o por el uso no conforme.

Indicaciones de seguridad

Las informaciones importantes para la seguridad son indicadas en las instrucciones como se muestra a continuación:

PELIGRO

Advierte de peligro de muerte.

AVISO

Advierte de posible peligro de muerte o de lesión.

! PRECAUCIÓN

Advierte de posibles daños materiales.

Solo un especialista en gas puede llevar a cabo todos los trabajos. Los trabajos eléctricos solo los puede realizar un especialista en electricidad.

Modificación, piezas de repuesto

Está prohibida cualquier modificación técnica. Usar solamente las piezas de repuesto originales.

Comprobar el uso

En equipos de tratamiento térmico industrial el relé de llama UV UVC 1 sirve para controlar llamas que emitan radiaciones ultravioletas. El relé de llama UV es apto para el funcionamiento intermitente o continuo en combinación con controles de quemador BCU 370..U, BCU 4xx..U, PFU 7xx..U o BCU 5xx..U0 de Kromschroder.

Su función solo se garantiza dentro de los límites indicados – ver también página 8 (Datos técnicos). Cualquier uso distinto se considera no conforme.

Código tipo

Código	Descripción
UVC	Relé de llama UV
1	Serie 1
D	Protección térmica de cristal de cuarzo
L	Protección térmica de cristal de cuarzo en forma lenticular
0	Rosca interior Rp ½
1	Rosca interior Rp ½ con conexión de aire de enfriamiento
2	Rosca interior NPT ½
3	Rosca interior NPT ½ con conexión de aire de enfriamiento
G1	Pasacables M20
A	100– 230 V ca, 50/60 Hz

Denominación de las partes

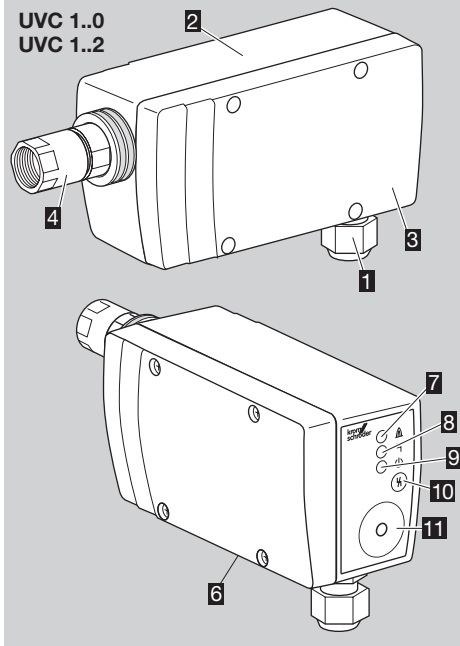

UVC 1..1
UVC 1..3

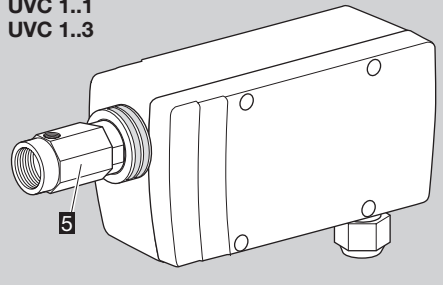

- 1** Conexión roscada M20
- 2** Cuerpo
- 3** Tapa
- 4** Adaptador con rosca interior
- 5** Adaptador con rosca interior y conexión de aire de enfriamiento
- 6** Placa de características
- 7** LED amarillo (aviso de llama)
- 8** LED rojo (avería)
- 9** LED verde (disposición de servicio)
- 10** Pulsador de desbloqueo
- 11** Conexión para adaptador optoacoplado PCO 200/300

N.º ident. (A), estado constructivo (B), año/semana de fabricación (C), número del dispositivo (D), firmware (E), tensión de entrada, grado de protección – ver placa de características.

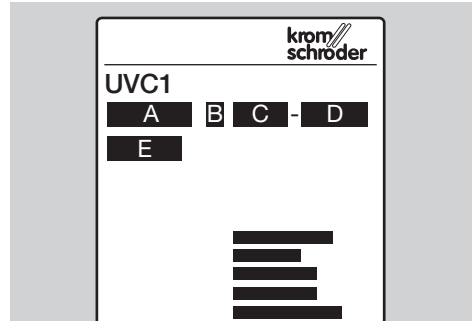

Montaje

! PRECAUCIÓN

Para que el UVC 1 no sufra daños, tenga en cuenta lo siguiente:

- Utilizar el relé de llama UV únicamente en combinación con controles de quemador BCU 370..U, BCU 4xx..U, PFU 7xx..U o BCU 5xx..U0 de Kromschroder.
- A altas temperaturas usar el relé de llama UV con conexión de aire de enfriamiento (UVC 1..1 o UVC 1..3). Para proteger contra la suciedad y agua de condensación enfriar con aire filtrado a través de la conexión de aire de enfriamiento.

- La temperatura de la superficie de montaje para el UVC 1 puede estar como máx. 20 °C por encima de la temperatura ambiente máxima.
- La caída del dispositivo puede provocar daños permanentes al dispositivo. En este caso, sustituir el dispositivo completo y los módulos correspondientes antes de su uso.

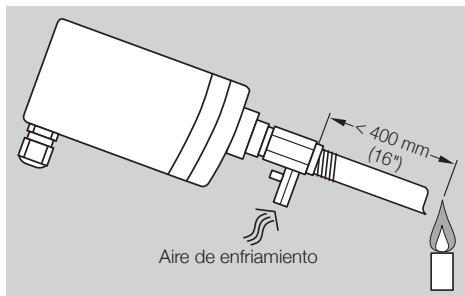

- ▷ Distancia máxima entre el UVC y la llama <math>< 400 \text{ mm}</math> ($16''$).
- ▷ El montaje se realiza con ayuda de un tubo pulido brillante de $\frac{1}{2}''$ de acero. Dirigir el tubo pulido brillante hacia el primer tercio de la llama, ya que allí está por lo general la radiación UV más intensa. El tubo debe tener el interior pulido y estar dirigido hacia la llama de arriba hacia abajo, para que no se acumule suciedad delante del relé de llama UV.
- ▷ El UVC 1 solo puede "ver" la luz UV de su propia llama. Debe protegerse de otras fuentes de luz UV, como p. ej. llamas antiguas (tenerlo en cuenta especialmente en la vigilancia de quemadores de encendido y quemadores principales), chispas de encendido, saltos de chispas de instrumentos de soldadura o lámparas que irradian luz UV.
- ▷ Evitar el sol directo en las aperturas del UVC 1.
- ▷ Proteger las aperturas contra la suciedad y la humedad.

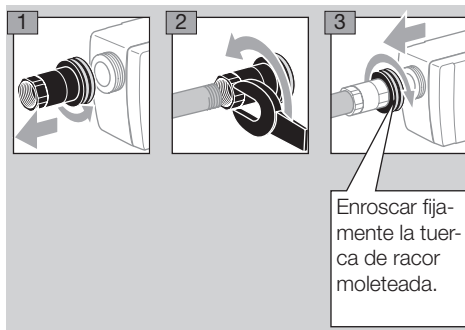

Cableado

⚠ AVISO

¡Peligro de muerte por electrocución! ¡Antes de comenzar los trabajos en las partes eléctricas, desconectar las líneas eléctricas y dejarlas sin tensión!

- ▷ Cable de conexión:
 - Utilizar cable de 5 hilos, incluido cable de tierra, de acuerdo con las normas locales.
 - Instalar individualmente y, a ser posible, nunca por el interior de un tubo metálico.
 - Instalar de forma no paralela, y a la mayor distancia posible del cable de encendido.
 - La conexión roscada M20 es adecuada para un \varnothing de cable de 7 a 13 mm.
 - Bornes roscados para sección de conductor de $> 0,5 \text{ mm}^2$ a $\leq 1,5 \text{ mm}^2$ (de AWG 26 a AWG 16).
 - Longitud de cable máx. conforme a los datos de los controles de quemador BCU o PFU.
- ▷ Evitar influencias eléctricas externas.
 - 1 Desconectar y dejar sin tensión la instalación.
 - 2 Cortar el suministro de gas.
 - 3 Retirar la tapa del cuerpo.
 - 4 Destapar la cubierta de los bornes de conexión.

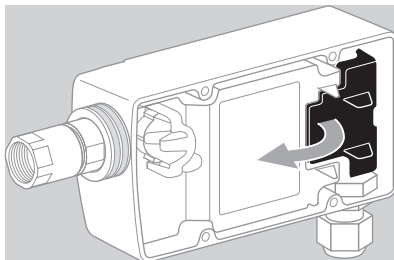

- 5 Pasar el cable a través de la conexión roscada M20.
- 6 Cablear el UVC 1 según el esquema de conexiones del control de quemador, incluido cable de tierra, ver al respecto página 4 (Esquemas de conexiones de controles de quemador):

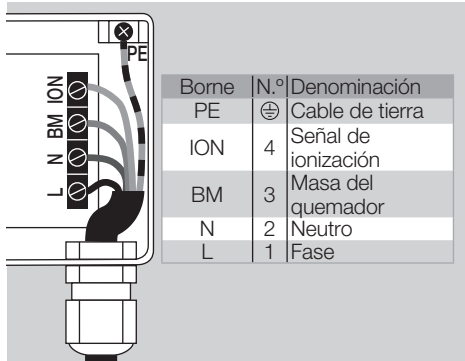

Esquemas de conexiones de controles de quemador

BCU 370..U

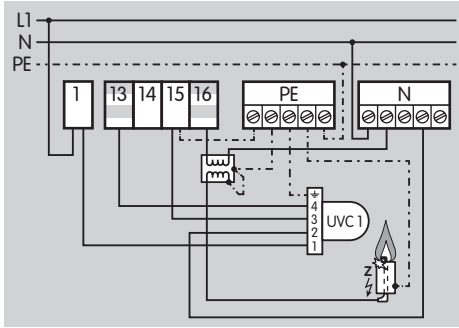

BCU 460..U

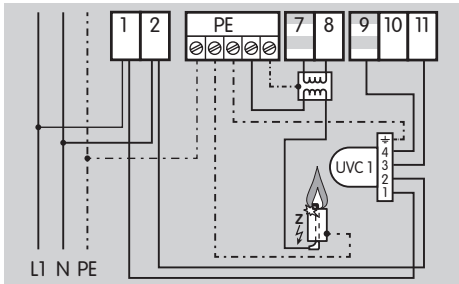

BCU 480..U

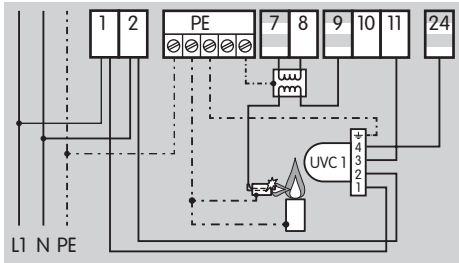

BCU 56x..U0

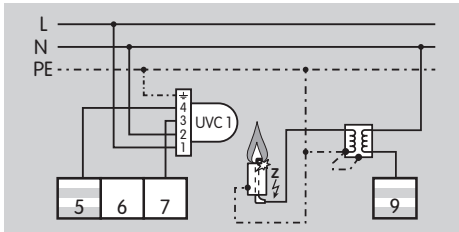

BCU 580..U0

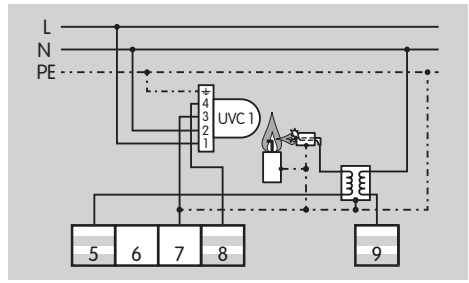

BCU 570..U0

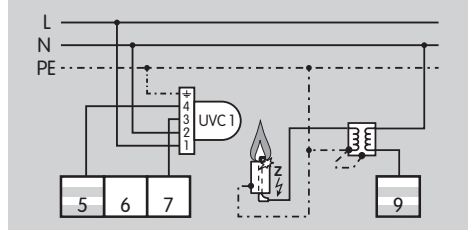

PFU 760..U

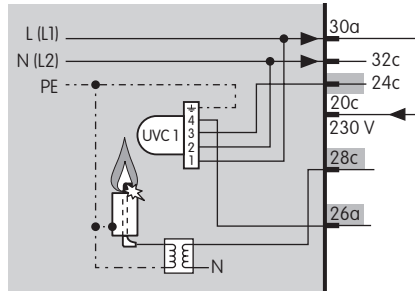

PFU 780..U

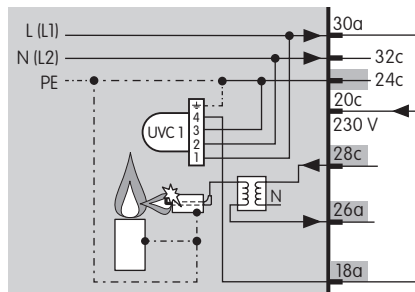

Ajuste

Cuando se producen anomalías en el funcionamiento puede ser necesario modificar el parámetro del umbral de desconexión (parámetro 01) en el UVC 1. El parámetro se puede ajustar con ayuda del software separado BCSof y el adaptador optoacoplado PCO 200 o PCO 300, ver accesorios e las instrucciones de utilización de BCSof en www.docuthek.com.

- ▷ El umbral de desconexión se puede ajustar entre 20 % y 80 % (en pasos de 10 %).
- ▷ En el control de quemador no se puede ajustar el umbral de desconexión de la señal de llama en caso de funcionamiento con un UVC 1.
- ▷ El ajuste de fábrica está protegido por una contraseña parametrizable (1234).
- ▷ Si se ha modificado la contraseña, el cliente final la puede obtener de la documentación de la instalación o la puede pedir al proveedor del sistema.

Puesta en funcionamiento

⚠ AVISO

Utilizar el relé de llama UV UVC 1 únicamente en combinación con los controles de quemador BCU 370..U, BCU 4xx..U, PFU 7xx..U o BCU 5xx..U0.

Con BCU 5xx, ajustar el parámetro 04 en control de llama con una sonda UV para funcionamiento continuo.

¡De lo contrario se puede producir una evaluación incorrecta del tiempo de seguridad!

- 1** Dar tensión a la instalación.
 - ▷ Los tres LED (amarillo, rojo, verde) se iluminan durante la inicialización del UVC 1.
 - ▷ Brilla el LED verde. El UVC 1 se encuentra en disposición de servicio.
 - ▷ El LED amarillo se ilumina adicionalmente en cuanto se reconoce una llama (con máx. 1 s de retardo).
 - ▷ Si se presiona el pulsador de desbloqueo se ilumina el LED amarillo para indicar el umbral de desconexión, ver al respecto página 7 (Leer/ajustar señal de llama, parametrización, estadística).
 - ▷ En cuanto el LED rojo o el LED rojo y el verde se iluminan, existe una avería.

Mantenimiento

⚠ AVISO

¡Peligro de muerte por electrocución! ¡Antes de comenzar los trabajos en las partes eléctricas, desconectar las líneas eléctricas y dejarlas sin tensión!

- ▷ Comprobar como mínimo una vez al año la limpieza del cristal de cuarzo / cristal de cuarzo en forma lenticular y el asiento fijo del UVC 1.
- ▷ Después de aprox. 10.000 horas de funcionamiento (aprox. 1 año) se debe cambiar el tubo en el relé de llama UV.
- ▷ Piezas de repuesto (tubo, junta), ver www.partdetective.de

Limpiar o cambiar el cristal de cuarzo / cristal de cuarzo en forma lenticular

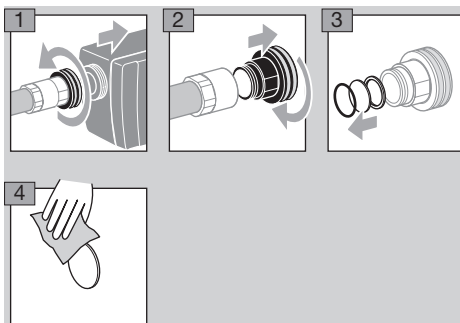

Cambiar el tubo UV

! PRECAUCIÓN

No tocar el tubo UV con los dedos sin guantes.

- 1** Desconectar y dejar sin tensión la instalación.
- 2** Cortar el suministro de gas.

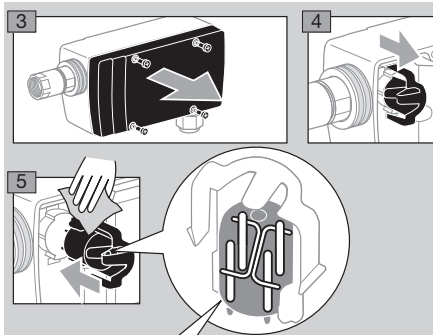

Para un funcionamiento sin fallos del UVC:
1. Mantener el tubo UV en el soporte como viene de fábrica y como se muestra aquí.
2. No tocar el tubo con los dedos sin protección.

⚠ AVISO

- ¡Peligro de muerte por electrocución! ¡Antes de comenzar los trabajos en las partes eléctricas, desconectar las líneas eléctricas y dejarlas sin tensión!
- ¡Resolución de las anomalías solo por personal especializado autorizado!
- No reparar el relé de llama UV (extinción de los derechos de garantía). Las reparaciones erróneas y los errores de conexión eléctrica pueden ocasionar la destrucción del relé de llama UV.
- El desbloqueo solo debe ser realizado, en principio, por el técnico encargado y bajo control constante del quemador que se ha de desbloquear.
- El funcionamiento seguro solo es posible en combinación con controles de quemador de Kromschroder.

Desconexión de seguridad

- ▷ Los LED rojo y verde se iluminan.
- Desbloquear el UVC pulsando el pulsador de desbloqueo una vez subsanada la avería.

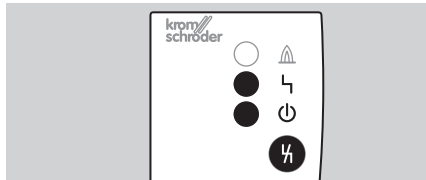

Bloqueo de seguridad / avería del dispositivo

- ▷ Solo brilla el LED rojo.
- Desbloquear el UVC pulsando prolongadamente el pulsador de desbloqueo (> 5 s).

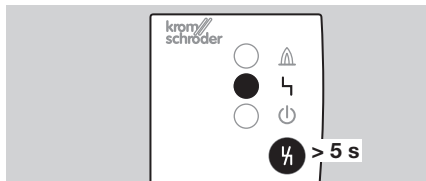

? Avería

! Causa

• Remedio

- ▷ Si no reacciona el UVC, aunque estén subsanadas todas las averías: desmontar el dispositivo y enviarlo al fabricante para su comprobación.

? El LED amarillo de “aviso de llama” brilla sin presencia de llama.

- ! El relé de llama UV sufre interferencias de llamas de otros quemadores, p. ej. por reflejo en las paredes del horno.
- El relé de llama UV debe estar posicionado de manera que solo “vea” su propia llama (p. ej. utilizar tubo pulido brillante).
- ! El relé de llama UV es demasiado sensible.
- Elevar el umbral de desconexión con BCSofT.
- ! El tubo UV está defectuoso.
- Cambiar el tubo UV, ver página 5 (Mantenimiento).

? El LED amarillo de “aviso de llama” no se ilumina aun con llama.

- ! El relé de llama UV está sucio, p. ej. por hollín.
- Limpiar el cristal de cuarzo / la lente.
- ! Hay humedad en el adaptador del quemador.
- Ventilar el adaptador del quemador.
- ! El relé de llama UV está demasiado alejado de la llama.
- Disminuir la distancia.
- ! No se ha instalado ningún tubo UV.
- Instalar un tubo UV.
- ! Después de muchas horas de funcionamiento se debilita la señal de llama, el tubo UV envejece.
- Cambiar el tubo UV, ver página 5 (Mantenimiento).

? El LED amarillo de “aviso de llama” brilla, pero el control de quemador no reconoce ninguna señal de llama.

- Medir la señal de llama.
- ▷ Si la corriente es menor de 5 μ A, pueden existir las siguientes causas:
- ! Cortocircuito o interrupción en el cable de señal de llama.
- ! El relé de llama UV o el control de quemador no está correctamente cableado.
- ! El cable de señal de llama es demasiado largo.
- ! Fuentes de emisiones perturbadoras, p. ej. transformadores de encendido, interfieren en la señal de llama.
- Eliminar el defecto.

? Brilla el LED rojo de “avería”.

- ! El tubo UV está defectuoso.
- Cambiar el tubo UV, ver página 5 (Mantenimiento).
- ! El dispositivo está defectuoso.
- Desmontar el dispositivo y enviarlo al fabricante para su comprobación.

? El LED rojo de “avería” parpadea.

- ! La temperatura de las placas de circuitos impresos supera los 95 °C, ver página 8 (Datos técnicos).
- ▷ La función del relé de llama UV no es limitada.
- ▷ Esto puede acortar la vida útil del tubo UV.
- Procurar una temperatura ambiente más fresca.
- ▷ En cuanto el UVC se encuentra en la gama de temperaturas de servicio normal, el LED rojo deja de brillar.

? El LED verde de “disposición de servicio” no brilla.

- ! Cableado incorrecto.
- Comprobar el cableado, ver página 4 (Esquemas de conexiones de controles de quemador).
- ! Fusible averiado.
- Enviar el dispositivo al fabricante.
- ! El UVC 1 tiene una avería de dispositivo.
- Leer la avería con BCSof y reaccionar de forma correspondiente.
- ! El UVC 1 ha efectuado un bloqueo de seguridad.
- Leer la avería con BCSof y reaccionar de forma correspondiente.

? El quemador enciende a impulsos.

- ! El relé de llama UV está “viendo” la chispa de encendido.
- Posicionar de nuevo el relé de llama UV, de manera que ya no pueda “ver” la chispa de encendido.
- Utilizar un control de quemador que sea capaz de distinguir entre chispa de encendido y señal de llama.

? El control de quemador pasa a avería durante el arranque con error “Sin señal de llama” o en funcionamiento con error “Fallo de llama”.

- ! La señal de la llama oscila mucho y durante un corto tiempo queda por debajo del umbral de desconexión.
- Reducir la distancia entre el relé de llama UV y la llama.
- Posicionar el relé de llama UV de manera que pueda “ver” la llama sin impedimentos (p. ej. velo de humo).
- ! El umbral de desconexión está ajustado demasiado alto.
- Bajar el umbral de desconexión con BCSof.

Leer/ajustar señal de llama, parametrización, estadística

Leer en el UVC

Señal de llama:

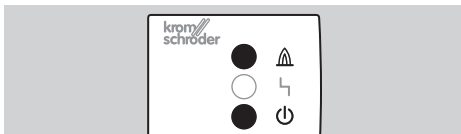

- ▷ LED amarillo y verde brillan durante el funcionamiento: la señal de llama está por encima del umbral de desconexión.

Parametrización:

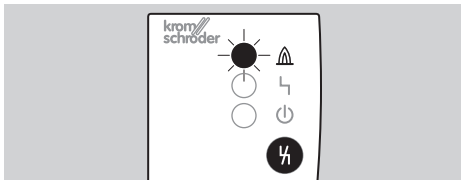

- 1 Pulsar el pulsador de desbloqueo durante el funcionamiento.
- ▷ El LED amarillo parpadea x veces (p. ej. parpadear 3 veces: el umbral de desconexión es de 30 %).

Leer/ajustar a través de BCSof

A través de un adaptador optoacoplado que se puede suministrar adicionalmente, se pueden ajustar con ayuda del programa BCSof el parámetro 01 y leer del UVC información de análisis y diagnóstico, ver al respecto las instrucciones de utilización de BCSof en www.docuthek.com. Adaptador optoacoplado PCO y BCSof, ver accesorios.

- ▷ El umbral de desconexión se puede ajustar entre 20 % y 80 % (en pasos de 10 %).

Datos técnicos

Condiciones ambientales

No está permitida la condensación o vaho en el dispositivo.

Evitar la radiación solar directa o la radiación de superficies incandescentes en el dispositivo.

Evitar las influencias corrosivas como el aire ambiente salino o el SO₂.

Humedad relativa permitida: mín. 5 %, máx. 95 %.

El dispositivo no es apto para la limpieza con un limpiador de alta presión y/o productos de limpieza.

El dispositivo solamente se puede guardar/installar en habitaciones/edificios cerrados.

Temperatura ambiente: -20 hasta +80 °C (-4 hasta +176 °F), evitar la formación de agua de condensación/congelación.

Temperatura de transporte = temperatura ambiente.

Temperatura de almacenamiento: -20 hasta +60 °C (-4 hasta +140 °F).

Grado de protección: IP 65.

Clase de protección: 1.

Grado de contaminación: interior: 2, exterior: 4.

Altitud de servicio permitida: < 2000 m s. n. m.

Datos mecánicos

Cuerpo: aluminio.

Racor roscado para un Ø de cable de 7 a 13 mm.

Rango de apriete de los bornes de conexión:

0,5 hasta 1,5 mm².

Peso: 1 kg.

Datos eléctricos

Tensión de alimentación:

100 hasta 230 V ca, -15/+10 %, 50/60 Hz

(bornes L y N).

Longitud de cable relé de llama UV – control de quemador:

mín. 2 m,

máx. 100 m (observar las indicaciones para el control de quemador conectado).

Distancia relé de llama UV – llama:

300 hasta 400 mm.

Tubo UV: R16388,

rango espectral: 185 hasta 280 nm,

sensibilidad máx.: 210 nm ± 10 nm.

Señal de corriente continua mín.: 1 µA.

Vida útil

Esta indicación de la vida útil se basa en un uso del producto según estas instrucciones de utilización.

Una vez alcanzado el término de la vida útil, se deben cambiar los productos relevantes para la seguridad.

Vida útil del UVC 1 (referida a la fecha de fabricación): 10 años.

Vida útil del tubo UV:

aprox. 10.000 horas de funcionamiento (aprox. 1 año).

Encontrará más información en las normas de regulación válidas y en el portal de Internet de afecor (www.afecor.org).

Esta forma de proceder es válida para instalaciones de calefacción. Para los equipos de tratamiento térmico observar las normas locales.

Indicaciones de seguridad

Campo de aplicación:

Conforme “Equipos de tratamiento térmico industrial – parte 2: requisitos de seguridad para la combustión y sistemas de manutención de combustibles” (EN 746-2) en combinación con combustibles y oxidadores, que emiten al oxidarse radiación ultravioleta.

Acción:

Tipo 2 según EN 60730-1.

Comportamiento en caso de avería:

Según tipo 2.AD2.Y. Durante una avería el UVC 1 se desconecta y usa un mecanismo de disparo libre que no se puede cerrar.

Tiempo de detección de fallos:

≤ 10 min en funcionamiento, dependiendo del número de ciclos de comprobación para el tubo UV por el shutter integrado.

Tiempo de seguridad en funcionamiento (en caso de fallo de llama):

< 0,5 s.

Funcionamiento intermitente:

Posible según EN 298, capítulo 7.101.2.9. Debido al tiempo de detección de fallos puede, en función del tiempo de proceso, darse el caso de que en el autodiagnóstico mediante shutter no se reconozca un tubo defectuoso. Antes de arrancar el control de quemador se tiene que comprobar la existencia de señal extraña.

Clase de software: corresponde a la clase de software C, que trabaja en una arquitectura de dos canales del mismo tipo con comparación.

Exclusión de fallo cortocircuito:

No. Tensiones internas no son ni SELV ni PELV.

Interfaces

Tipo de cableado:

Tipo de instalación X según EN 60730-1.

Bornes de conexión:

Tensión de alimentación: 100 hasta 230 V ca, 50/60 Hz, entre borne L y N,

señal de ionización: 230 V ca entre borne ION (salida de ionización) y BM (masa del quemador). La tensión la proporciona el control de quemador.

Señal de corriente continua:

Sin llama: < 1 µA,

llama activa: 5 hasta 25 µA, según calidad de llama.

Puesta a tierra:

Conectada galvánicamente con el cuerpo mediante la conexión de cable de tierra.

Accesorios

Tobera para el adaptador de aire de enfriamiento

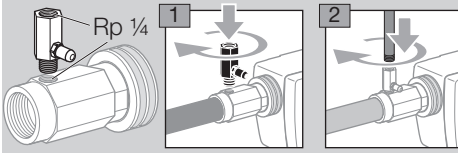

Rp 1/4, d = 2,3 mm, n.º de referencia: 74960637

Rp 1/4, d = 3,3 mm, n.º de referencia: 74960638

Rp 1/4, d = 4,5 mm, n.º de referencia: 74960616

Cristal de cuarzo / cristal de cuarzo en forma lenticular



Con juntas

Cristal de cuarzo, n.º de referencia: 7 496 061 2

Adaptador con cristal de cuarzo en forma lenticular

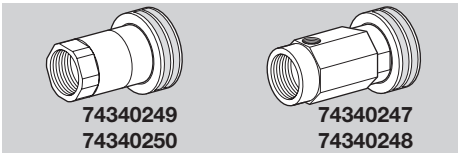

Para agrupar una radiación UV tenue, para generar una señal UV más fuerte. Reemplazar por el adaptador existente.

Tipo	Adaptador	N.º de referencia
UVC1D0G1A	Adaptador 1/2" RP	74340249
UVC1D1G1A	Adaptador de aire de enfriamiento 1/2" RP	74340247
UVC1D2G1A	Adaptador 1/2" NPT	74340250
UVC1D3G1A	Adaptador de aire de enfriamiento 1/2" NPT	74340248

BCSoft

El software actual correspondiente se puede descargar en Internet en <http://www.docuthek.com>. Para ello, debe registrarse en DOCUTHEK.

Adaptador optoacoplado PCO 200

Incluye CD-ROM BCSofT,
n.º de referencia: 7 496 0625.

Tubo UV de repuesto

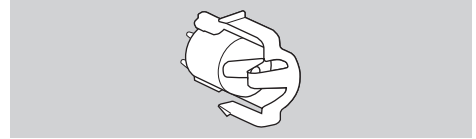

Con soporte,
n.º de referencia: 7 496 0684.

Logística

Transporte

Proteger el dispositivo contra efectos externos adversos (golpes, impactos, vibraciones).

Temperatura de transporte: ver página 8 (Datos técnicos).

Las condiciones ambientales descritas se aplican al transporte.

Comunicar inmediatamente sobre cualquier daño de transporte en el dispositivo o en el embalaje.

Comprobar los componentes del suministro, ver página 2 (Denominación de las partes).

Almacenamiento

Temperatura de almacenamiento: ver página 8 (Datos técnicos).

Las condiciones ambientales descritas se aplican al almacenamiento.

Certificación

Declaración de conformidad



Nosotros, el fabricante, declaramos que el producto UVC 1 cumple con todos los requisitos de las directivas y normas indicadas.

Directivas:

- 2014/30/EU
- 2014/35/EU

Reglamento:

- (EU) 2016/426 – GAR

El producto correspondiente coincide con el modelo constructivo ensayado.

La fabricación está sometida al procedimiento de control según el reglamento (EU) 2016/426 Annex III paragraph 3.

Elster GmbH

Versión escaneada de la declaración de conformidad (D, GB) – ver www.docuthek.com.

SIL, PL



Para sistemas hasta SIL 3 según EN 61508.
Según EN ISO 13849-1, tabla 4, el UVC 1 se puede emplear hasta PL e.

Valores característicos específicos de seguridad

Grado de cobertura del diagnóstico DC	94,7 %
Tipo del subsistema	Tipo B según EN 61508-2 con alta demanda según EN 61508-4 Operación continua (según EN 298)
Modo operativo	
Probabilidad media de un fallo peligroso PFH _D	$10,2 \times 10^{-9}$ 1/h
Tiempo medio hasta fallo peligroso MTTF _d	1/PFH _D
Tasa de fallos seguros SFF	98,9 %

Aprobación FM



Clase Factory Mutual (FM) Research:
7610 Protección de la combustión e instalaciones de guardallamas.

Aprobación UL



Underwriters Laboratories UL 60730 – Automatic Electrical Controls (Dispositivos de control eléctrico automático)

Aprobación AGA



Australian Gas Association

Certificación UKCA



Gas Appliances (Product Safety and Metrology etc. (Amendment etc.) (EU Exit) Regulations 2019)
BS EN 298:2012

Unión Aduanera Euroasiática



El producto UVC 1 satisface las normativas técnicas de la Unión Aduanera Euroasiática.

Reglamento REACH

El dispositivo contiene sustancias altamente preocupantes que figuran en la lista de candidatos del Reglamento europeo REACH n.º 1907/2006. Ver Reach list HTS en www.docuthek.com.

Directiva sobre restricciones a la utilización de sustancias peligrosas (RoHS) en China

Versión escaneada de la tabla de divulgación (Disclosure Table China RoHS2) – ver certificados en www.docuthek.com.

Eliminación de residuos

Dispositivos con componentes electrónicos:

Directiva RAEE 2012/19/UE – Directiva sobre residuos de aparatos eléctricos y electrónicos



Tras el fin de la vida útil del producto (número de maniobras alcanzado), este y su embalaje deben depositarse en un centro de reciclado correspondiente. El dispositivo no puede desecharse con los residuos domésticos normales. No quemar el producto. Si se desea, el fabricante recogerá los dispositivos usados, en el marco de las disposiciones sobre residuos, en caso de suministro franco domicilio.

Contacto

Puede recibir soporte técnico en la sucursal/representación que a Ud. le corresponda. La dirección la puede obtener en Internet o a través de la empresa Elster GmbH.

Se reserva el derecho a realizar modificaciones técnicas sin previo aviso.

Honeywell

krom
schroder

Elster GmbH
Strotheweg 1, D-49504 Lotte (Büren)
Tel. +49 541 1214-0
Fax +49 541 1214-370
hts.lotte@honeywell.com, www.kromschroeder.com