

Kullanım kılavuzu

Entegre alan kartı PFA Modül taşıyıcısı BGT

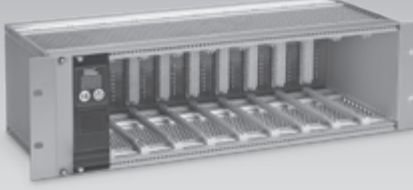

İçindekiler

Entegre alan kartı PFA Modül taşıyıcısı BGT	1
İçindekiler	1
Emniyet	1
Kullanım kontrolü.....	2
BGT elemanının montajı	3
BGT elemanının kablo bağlantısı	3
PFA elemanının ayarlanması.....	3
PFA elemanının montajı.....	4
PFA elemanının değiştirilmesi	4
PFA elemanının işaretlenmesi	5
Çalıştırma	5
Manuel çalıştırma.....	5
Arızalar	6
Teknik veriler	7
Lojistik.....	7
İmha.....	7
Bağlantı planı BGT SA-9U/1DP.....	8
Bağlantı planı BGT SA-8U/1DP.....	10
Aksesuarlar	12
Sertifikasyon.....	12
İletişim bilgileri	12

Emniyet

Okuyun ve saklayın



Bu kılavuzu montaj ve çalıştırmadan önce itina ile okuyun. Montaj tamamlandıktan sonra kılavuzu lütfen işleteye teslim edin. Bu cihaz yürürlükte olan yönetmeliklere ve normlara göre kurulmalı ve çalıştırılmalıdır. Bu kılavuzu www.docuthek.com internet sitesinde de bulabilirsiniz.

İşaretlerin anlamı

- , 1, 2, 3... = Çalışma sırası
- > = Uyarı

Sorumluluk

Kılavuzla uyulmamasından ve kullanım amacına aykırı kullanımdan doğan hasarlar için herhangi bir sorumluluk kabul etmiyoruz.

Emniyet uyarıları

Emniyet için önem teşkil eden bilgiler bu kılavuzda şu şekilde işaretlenmiştir:

⚠ TEHLİKE

Hayati tehlikenin söz konusu olduğu durumlara işaret eder.

⚠ UYARI

Olası hayati tehlike veya yaralanma tehlikelerine işaret eder.

! DİKKAT

Olası maddi hasarlara işaret eder.

Tüm çalışmalar sadece kalifiye gaz uzmanı tarafından yapılmalıdır. Elektrik çalışmaları sadece kalifiye uzman elektrikçi tarafından yapılmalıdır.

Modifikasyon, yedek parçalar

Her türlü teknik değişiklik yapılması yasaktır. Sadece orijinal yedek parçalar kullanın.

Kullanım kontrolü

PFA 700

En fazla dokuz adet PFU 760 veya PFU 780 gaz yakma otomatının PROFIBUS DP donanımlı endüstriyel iletişim ağlarına bağlanması için entegre alan kartı. PFU 700 elemanı gaz yakma otomatlarıyla birlikte ön kablağı yapılmış BGT SA-9U/1DP modül taşıyıcısına takılabilir.

PFA 710

En fazla sekiz adet PFU 780 gaz yakma otomatının PROFIBUS DP donanımlı endüstriyel iletişim ağlarına bağlanması için entegre alan kartı. PFU 710 elemanı gaz yakma otomatlarıyla birlikte ön kablağı yapılmış BGT SA-8U/1DP modül taşıyıcısına takılabilir.

PFA 700, PFA 710

Fonksiyonu sadece belirtilen sınırlar dahilinde garanti edilir, bkz. Sayfa 7 (Teknik veriler). Bunun dışında her türlü kullanım, tasarım amacına aykırı sayılır.

Tip anahtarı

Kod	Tanımlama
PFA	Entegre alan kartı
	Bağlantı için:
700	PFU 760
710	PFU 780
T	Hat gerilimi: 220/240 V~
N	110/120 V~
Z	Özel donanım

Parçaların tanımı

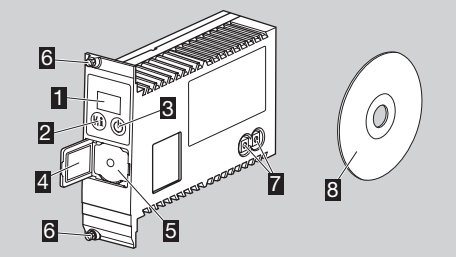

- 1 Program durumu ve hata mesajı için LED gösterge
- 2 Reset/Info tuşu
- 3 Açma/Kapatma tuşu
- 4 Tip etiketi
- 5 Opto adaptör bağlantısı
- 6 Modül taşıyıcısına sabitlemek için vidalar
- 7 Adres ayarı için kodlama şalteri
- 8 Cihaz ana verilerini içeren CD (GSD dosyası)

Giriş gerilimi ve çevre sıcaklığı – bkz. Tip etiketi.

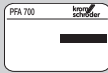

BGT SA-9U/1DP

PFA 760 veya PFU 780 gaz yakma otomatları için dokuz ayrı sokete sahip PFA 700 entegre alan kartı bağlantısı için ön kablağı yapılmış modül taşıyıcısı.

BGT SA-8U/1DP

PFA 780 gaz yakma otomatları için sekiz ayrı sokete sahip PFA 710 entegre alan kartı bağlantısı için ön kablağı yapılmış modül taşıyıcısı.

BGT SA-9U/1DP, BGT SA-8U/1DP

Fonksiyonu sadece belirtilen sınırlar dahilinde garanti edilir, bkz. Sayfa 7 (Teknik veriler). Bunun dışında her türlü kullanım, tasarım amacına aykırı sayılır.

Tip anahtarı

Kod	Tanımlama
BGT	19" modül taşıyıcısı
SA	PFA ve PFU için
-9U	Soket: 9x PFU için
-8U	8x PFU için
/1DP	PROFIBUS DP elemanlı 1 PFA

Parçaların tanımı

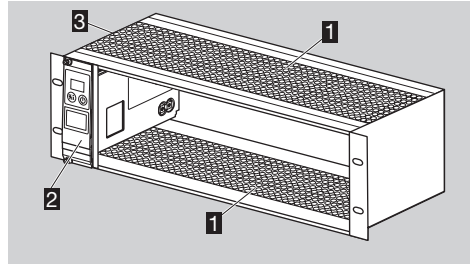

- 1 Delikli sac
- 2 Entegre alan kartı PFA 700/PFA 710
- 3 Tip etiketi

Giriş ve çıkış gerilimi, koruma türü ve çevre sıcaklığı – bkz. Tip etiketi.

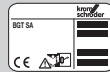

BGT elemanının montajı

! DİKKAT

PFA elemanının ve PFU gaz yakma otomatının çalışma esnasında hasar görmemesi için aşağıdaki açıklamalar dikkate alınmalıdır:

- Isı birikimini önlemek için modül taşıyıcılarının iyice havalandırılması sağlanmalıdır.
- Birden fazla modül taşıyıcısı üst üste monte edildiğinde modül taşıyıcıları arasındaki delikli sacların (A) çıkarılmasını ve modül taşıyıcılarının altında çekmece tip fanın (B) kullanılmasını öneririz.

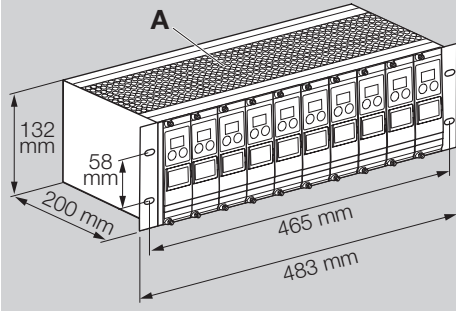
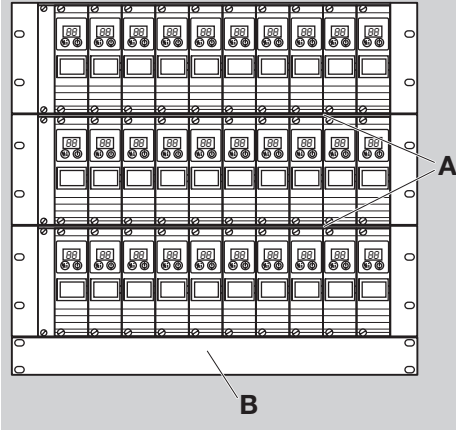

⚠ TEHLİKE

Elektrik çarpması nedeniyle hayatı tehlike söz konusudur! Modül taşıyıcılarını mutlaka potansiyel dengeleme sistemine bağlayın.

- ▷ Montaj pozisyonu: Her pozisyonda mümkündür.
- ▷ PFU ile bek arasında mesafe maks. 100 m (328 ft) olmalıdır.

BGT elemanının kablo bağlantısı

- 1 Tesisin gerilimini kapatın.
 - ▷ BGT elemanının yüksek frekans açısından düşük Ohm değeriyle topraklayın.
 - ▷ Çeşitli Slave'lar arasındaki potansiyel dengelemesine dikkat edin.
 - ▷ Profibus fişinde birinci (PLC) ve sonuncu (BGT/PFA) abonede sonlandırma direncini çalıştırın – bkz. Sayfa 12 (PFA elemanı için Profibus fişi).
 - ▷ Dört adet dijital giriş (X10.1 – X10.4) ile dört adet dijital çıkış (X10.6 – X10.9) mevcuttur.
 - ▷ Giriş başına yük: 24 V_±, ± %10, < 10 mA.
 - ▷ Çıkış başına yük: Röle kontağı, maks. 1 A, 24 V (dahili olarak sigortalanmamıştır).

BGT SA-9U/1DP

- 2 Kablo bağlantısını elektrik bağlantı şemasına göre yapın, bkz. Sayfa 8 (Bağlantı planı BGT SA-9U/1DP).

BGT SA-8U/1DP

- 2 Kablo bağlantısını elektrik bağlantı şemasına göre yapın, bkz. Sayfa 10 (Bağlantı planı BGT SA-8U/1DP).

PFA elemanının ayarlanması

- ▷ PFA elemanı için tüm spesifik cihaz parametreleri cihaz ana verileri dosyasında (GSD dosyası) kayıtlıdır (GSD dosyası, bkz. www.docuthek.com).

- 1 PFA elemanı için cihaz ana verilerini programlanabilir lojik kontrolöre (PLC) yükleyin.
- 2 Dosyanın yüklenmesi için gerekli adımlar PLC'nin kullanım kılavuzunda açıklanmıştır.

- 2 PROFIBUS DP elemanının kullanılan PLC'nin ilgili araçlarıyla konfigüre edin.
- ▷ PFA elemanı baud oranını (Baudrate) otomatik olarak tanıyın (maks. 1,5 Mbit/s).
- ▷ Maksimum erişim mesafesi baud oranına bağlıdır:

Baud oranı [kbit/sn]	Erişim mesafesi	
	[m]	[yd]
93,75	1200	1300
187,5	1000	1090
500	400	545
1500	200	220

- ▷ Erişim mesafeleri tekrarlayıcı modüller (repeater) kullanılarak artırılabilir. Üçten fazla tekrarlayıcı modül (repeater) seri olarak bağlanmamalıdır.

PFA 700

- ▷ Giriş/Çıkış byte değerleri: 5 byte girişler, 3 byte çıkışlar.

Giriş byte değerleri (PFA ► Master)

Bit	Byte 0	Byte 1	Byte 2	Byte 3	Byte 4
0	1. PFU	9. PFU	8. PFU	7. PFU	PFA
1	2. PFU	1. PFU	9. PFU	8. PFU	
2	3. PFU	2. PFU	1. PFU	9. PFU	
3	4. PFU	3. PFU	2. PFU	1. PFU	
4	5. PFU	4. PFU	3. PFU	2. PFU	
5	6. PFU	5. PFU	4. PFU	3. PFU	
6	7. PFU	6. PFU	5. PFU	4. PFU	
7	8. PFU	7. PFU	6. PFU	5. PFU	PFA

Çıkış byte değerleri (Master ► PFA)

Bit	Byte 0	Byte 1	Byte 2
0	01 1. PFU	09 9. PFU	0A 8. PFU
1	01 2. PFU	0A 1. PFU	0A 9. PFU
2	01 3. PFU	0A 2. PFU	0A PFA
3	01 4. PFU	0A 3. PFU	0A
4	01 5. PFU	0A 4. PFU	► 1
5	01 6. PFU	0A 5. PFU	► 2
6	01 7. PFU	0A 6. PFU	► 3
7	01 8. PFU	0A 7. PFU	► 4

PFA 710

► Giriş/Çıkış byte değerleri: 5 byte girişler, 5 byte çıkışlar.

Giriş byte değerleri (PFA ► Master)

Bit	Byte 0	Byte 1	Byte 2	Byte 3	Byte 4
0	01 1. PFU	03 3. PFU	05 5. PFU	07 7. PFU	0A PFA
1	01 1. PFU	03 3. PFU	05 5. PFU	07 7. PFU	► 1
2	02 1. PFU	03 3. PFU	05 5. PFU	07 7. PFU	► 2
3	04 1. PFU	04 3. PFU	05 5. PFU	07 7. PFU	► 3
4	02 2. PFU	04 4. PFU	06 6. PFU	08 8. PFU	► 4
5	01 2. PFU	04 4. PFU	06 6. PFU	08 8. PFU	0A PFA
6	02 2. PFU	04 4. PFU	06 6. PFU	08 8. PFU	0A PFA
7	04 2. PFU	04 4. PFU	06 6. PFU	08 8. PFU	0A PFA

Çıkış byte değerleri (Master ► PFA)

Bit	Byte 0	Byte 1	Byte 2	Byte 3	Byte 4
0	01 1. PFU	03 3. PFU	05 5. PFU	07 7. PFU	0A PFA
1	02 1. PFU	03 3. PFU	05 5. PFU	07 7. PFU	► 1
2	0A 1. PFU	0A 3. PFU	0A 5. PFU	0A 7. PFU	► 2
3					► 3
4	01 2. PFU	03 4. PFU	05 6. PFU	07 8. PFU	► 4
5	02 2. PFU	03 4. PFU	05 6. PFU	07 8. PFU	0A PFA
6	0A 2. PFU	0A 4. PFU	0A 6. PFU	0A 8. PFU	0A PFA
7					0A PFA

Açıklamalar

01	Çalışmaya hazır
02	Bek çalışmaya başlama sinyali
03	Pilotbek çalışmaya başlama sinyali
04	Ana bek çalışmaya başlama sinyali
0A	Temizleme
0A	Hariç hava ventilii kumandası
0A	Bek çalışma bildirim
01	Pilotbek çalışma bildirim
02	Ana bek çalışma bildirim
0A	Arıza bildirim
0A	Manuel çalışma modu
0A	Resetleme
0A	Giriş sinyali
0A	Çıkış sinyali

Adres ayar

3 PFA elemanında Profibus adresini kodlama şalterleriyle ayarlayın.

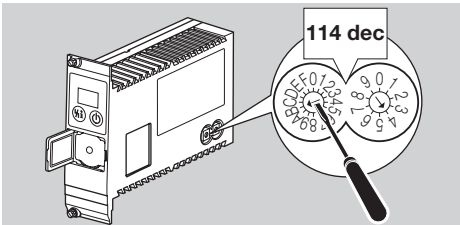

► PFA elemanı fabrika çıkışı 04 Profibus adresine ayarlıdır.

PFA elemanının montajı

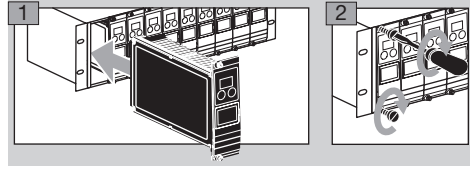

► PFA elemanının doğru yerine oturmasına dikkat edin.

PFA elemanının değiştirilmesi

► BGT SA-9U/1DP modülü (Sipariş No. 84402283) taşıyıcısında eski PFA 700 elemanının yerine (Sipariş No. 84395100 – bkz. Tip etiketi) yeni PFA 700 elemanı (Sipariş No. 84395101 veya 84395102) takılabilir.

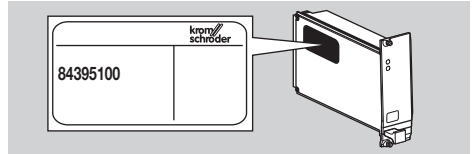

► EMU parazit direncini arttırmak için yeni PFA elemanlarında (Sipariş No. 84395101 veya 84395102) teslimat kapsamındaki yeni Profibus fişi kullanılmalıdır.

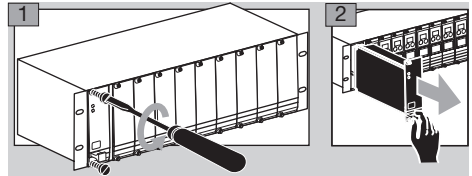

3 Gerilimi kontrol edin.

4 Eski PFA elemanında Profibus adresini okuyun.

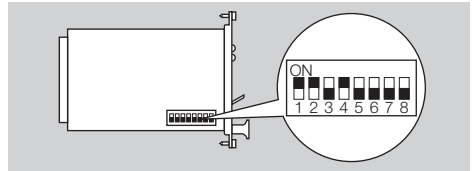

5 Profibus adresini yeni PFA elemanına aktarın ve ayarlayın – bkz. Sayfa 4 (Adres ayarı).

6 Yeni PFA elemanını monte edin – bkz. Sayfa 4 (PFA elemanının montajı).

7 Yeni PFA elemanında manuel çalıştırma için parametreleri kontrol edin ve gerekirse ayarlayın.

8 BGT elemanındaki Profibus fişini blendajlı kondansatöre sahip Profibus fişile değiştirin – bkz. Sayfa 12 (PFA elemanı için Profibus fişi).

PFA elemanının işaretlenmesi

- ▷ PFA elemanı kişisel olarak işaretlenebilir.
- 1 Etiketli veya çıkartmayı entegre alan kartının kulpunda öngörülen alana yerleştirin.

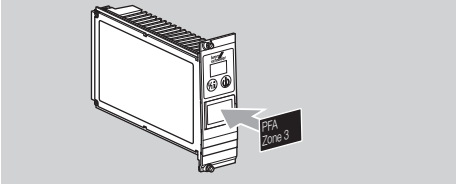

- ▷ Alan 28 x 18 mm (1,10 x 0,71") büyüklüğündedir.

Çalıştırma

- ▷ Çalışma esnasında 7 segmanlı gösterge program durumunu gösterir:
 - [-] Cihaz kapalı
 - [P] Programlama modu
 - [0.0] (yanıp sönen noktalar) Manuel çalıştırma
 - [PP] Normal çalışma
 - [Pb] Profibus hatası

⚠ UYARI

Çalıştırmadan önce tesisin sızdırmazlığını kontrol edin. PFA elemanını ancak ardlı gaz yakma otomatları usulüne uygun çalıştırdıktan sonra devreye sokun!

- 1 Tesisi çalıştırın.
- ▷ Göstergede [-] belirir.
- 2 Açma/Kapama tuşuna basarak PFA elemanını çalıştırın.
- ▷ Yanıp sönen gösterge [Pb] söndükten ve ekranda [PP] gösterildikten sonra veri alışverişi başlar.

Manuel çalıştırma

Bekin ayarlanması veya arıza tespiti amacıyla PFA elemanı manuel modda çalıştırılabilir:

- ▷ Opto adaptör ve BCSof yazılımı yardımıyla manuel çalıştırma için çalışma parametreleri değiştirilebilir.

! DİKKAT

Parametreler değiştirildiğinde teslimat kapsamındaki "Değiştirilmiş parametreler" etiketini PFA elemanına yapıştırmış – bkz. Sayfa 12 (Aksesuarlar).

- 1 Tesisi çalıştırın.
- 2 X10 bağlantı modülünde (reglet) gerilimi 19 ve 20 numaralı klemenslere bağlayın.
- 3 Reset/Info tuşu basılıyken açma/kapama tuşuna basarak PFA elemanını çalıştırın. Göstergede her iki nokta yanıp söne kadar tuşa basın.
- ▷ Göstergede [0.0] belirir.
- ▷ Manuel çalışma açma/kapama tuşuna basılarak de-aktive edilir.
- ▷ Manuel çalışmada 5 dakika geçtikten sonra PFA elemanı otomatik olarak tekrar normal çalışmaya geçer.

Fabrika çıkışı çalışma parametreleriyle

PFA 700, PFA 710

Parametre 43 = 1

- 4 Reset/Info tuşuna 1 saniye süreyle basın.
- ▷ Göstergede adım [04] belirir.
- ▷ PFU elemanları bekleri çalıştırır ve harici kontrol üzerinden hava ventilini açar (çalışma türü fabrika çıkışı şartlandırılmıştır).

Uyarlanan çalışma parametreleriyle

Çalışma türü AÇIK/KAPALI

PFU 760 elemanı ile birlikte PFA 700

Parametre 43 = 2

- 4 Reset/Info tuşuna 1 saniye süreyle basın.
- ▷ Göstergede adım [03] belirir.
- ▷ PFU elemanları bekleri çalıştırır.
- 5 Reset/Info tuşuna 1 saniye süreyle basın.
- ▷ Göstergede adım [00] belirir.
- ▷ PFU elemanları tüm bekleri kapatır.
- ▷ Reset/Info tuşuna tekrar basıldığında beki çalışır (göstergede adım [03] belirir) veya bek kapalı (göstergede adım [00] belirir) arasında değiştirme yapmak için PFU elemanları kumanda edilir.

PFU 760..L elemanı ile birlikte PFA 700

Parametre 43 = 3

- 4 Reset/Info tuşuna 1 saniye süreyle basın.
- ▷ Göstergede adım [01] belirir.
- ▷ PFU elemanları beklerde ön temizlemeyi başlatır.

⚠ UYARI

Ön temizlemenin süresi program akışının bir parçası değildir. Yanma odası yeterince havalandıktan sonra ön temizleme yapılır.

- 5 Reset/Info tuşuna 1 saniye süreyle basın.
- ▷ Göstergede adım [03] belirir.
- ▷ PFU elemanları bekleri çalıştırır.
- 6 Reset/Info tuşuna 1 saniye süreyle basın.
- ▷ Göstergede adım [00] belirir.
- ▷ PFU elemanları tüm bekleri kapatır.
- ▷ Reset/Info tuşuna tekrar basıldığında ön temizleme (göstergede adım [01] belirir), beki çalışır (göstergede adım [03] belirir) veya bek kapalı (göstergede adım [00] belirir) arasında değiştirme yapmak için PFU elemanları kumanda edilir.

PFU 780..L elemaniyla birlikte PFA 710

Parametre 43 = 3

- 4 Reset/Info tuşuna 1 saniye süreyle basın.
- ▷ Göstergede adım [01] belirlir.
- ▷ PFU elemanları beklerde ön temizlemeyi başlatır.

⚠ UYARI

Ön temizlemenin süresi program akışının bir parçası değildir. Yanma odası yeterince havalanana kadar ön temizleme yapın.

- 5 Reset/Info tuşuna 1 saniye süreyle basın.
- ▷ Göstergede adım [02] belirlir.
- ▷ PFU elemanları pilotbekleri çalıştırır.
- 6 Reset/Info tuşuna 1 saniye süreyle basın.
- ▷ Göstergede adım [03] belirlir.
- ▷ PFU elemanları ana bekleri çalıştırır, pilotbekler açık kalır.
- 7 Reset/Info tuşuna 1 saniye süreyle basın.
- ▷ Göstergede adım [04] belirlir.
- ▷ PFU elemanları tüm bekleri kapatır.
- ▷ Reset/Info tuşuna tekrar basıldığında ön temizleme (göstergede adım [01] belirlir), pilotbeki çalıştır (göstergede adım [02] belirlir), ana beki çalıştır (göstergede adım [03] belirlir) veya bek kapalı (göstergede adım [04] belirlir) arasında değiştirme yapmak için PFU elemanları kumanda edilir.

Büyük/Küçük çalışma türü

PFU 760..L elemaniyla birlikte PFA 700

Parametre 43 = 4

- 4 Reset/Info tuşuna 1 saniye süreyle basın.
- ▷ Göstergede adım [01] belirlir.
- ▷ PFU elemanları beklerde ön temizlemeyi başlatır.

⚠ UYARI

Ön temizlemenin süresi program akışının bir parçası değildir. Yanma odası yeterince havalanana kadar ön temizleme yapın.

- 5 Reset/Info tuşuna 1 saniye süreyle basın.
- ▷ Göstergede adım [03] belirlir.
- ▷ PFU elemanları bekleri çalıştırır.
- 6 Reset/Info tuşuna 1 saniye süreyle basın.
- ▷ Göstergede adım [04] belirlir.
- ▷ PFU 760..L elemanları haricî hava ventillerini kumanda eder, bekler büyük yüke geçer.
- 7 Reset/Info tuşuna 1 saniye süreyle basın.
- ▷ Göstergede adım [02] belirlir.
- ▷ PFU 760..L elemanları haricî hava ventillerini kapatır, bekler küçük yüke geçer.
- ▷ Reset/Info tuşuna her defasında tekrar basıldığında hava ventilleri açılır (bekler büyük yüke geçer, göstergede [04] belirlir) veya kapatılır (bekler küçük yüke geçer, göstergede [03] belirlir).

PFU 780..L elemaniyla birlikte PFA 710

Parametre 43 = 4

- 4 Reset/Info tuşuna 1 saniye süreyle basın.
- ▷ Göstergede adım [01] belirlir.
- ▷ PFU elemanları beklerde ön temizlemeyi başlatır.

⚠ UYARI

Ön temizlemenin süresi program akışının bir parçası değildir. Yanma odası yeterince havalanana kadar ön temizleme yapın.

- 5 Reset/Info tuşuna 1 saniye süreyle basın.
- ▷ Göstergede adım [02] belirlir.
- ▷ PFU elemanları pilotbekleri çalıştırır.
- 6 Reset/Info tuşuna 1 saniye süreyle basın.
- ▷ Göstergede adım [03] belirlir.
- ▷ PFU elemanları ana bekleri çalıştırır, pilotbekler açık kalır.
- 7 Reset/Info tuşuna 1 saniye süreyle basın.
- ▷ Göstergede adım [04] belirlir.
- ▷ PFU 780..L elemanları haricî hava ventillerini kumanda eder, ana bekler büyük yüke geçer.
- 8 Reset/Info tuşuna 1 saniye süreyle basın.
- ▷ Göstergede adım [03] belirlir.
- ▷ PFU 780..L elemanları haricî hava ventillerini kapatır, ana bekler küçük yüke geçer.
- ▷ Reset/Info tuşuna her defasında tekrar basıldığında hava ventilleri açılır (bekler büyük yüke geçer, göstergede [04] belirlir) veya kapatılır (bekler küçük yüke geçer, göstergede [03] belirlir).

Arızalar

⚠ TEHLİKE

Elektrik çarpması nedeniyle hayati tehlike söz konusudur! Elektrik akımı geçen parçalar üzerinde yapılacak çalışmalardan önce bu parçaların elektrik bağlantısını kesin! Arıza giderme çalışmaları ancak yetkili uzman personel tarafından yapılmalıdır.

- ▷ Arızalar sadece burada açıklanan önlemler doğrultusunda giderilmelidir.
- ▷ Arızalar giderilmesine rağmen PFA elemanı reaksiyon göstermiyorsa: Cihazı sökün ve kontrol edilmesi için üretici firmaya gönderin.

? Arızalar

! Sebepi

• Çözüm

? 7 segmanlı gösterge yanmıyor.

- ! Hat gerilimi mevcut değil.
- Kablo bağlantısını kontrol edin, hat gerilimi (bkz. Tip etiketi) sağlayın.

? Gösterge yanıp sönüyor ve [Pb] gösteriyor

veya

? otomasyon sisteminde Bus arızası gösteriliyor.

- ! PROFIBUS DP veri alışverişisi arızalı.
- ! Bus kablosu kesintiye uğradı.
- Bus kablosunu kontrol edin.

- ! Fişte Bus kablosu bağlantıları karıştırıldı.
- Kablo bağlantısını kontrol edin.
- ! A ve B kablosu karıştırıldı.
- Kabloları kontrol edin.
- ! Sonlandırma dirençleri yanlış bağlandı.
- Segman içinde birinci ve son abonelerde sonlandırma dirençlerini çalıştırın, tüm diğer abonelerde kapatın.
- ! Yanlış PROFIBUS adresi ayarlandı.
- Adres ayarını düzeltin – adres ayarının üstlenilmesi için cihazı kapatın/açın.
- ! Bus kabloları çok uzun.
- Kabloları kısaltın veya baud oranını düşürün – bkz. Sayfa 5 (Çalıştırma).
- ▷ Baud oranı düşürülürken bazı cihazlara giden ve bazı cihazlardan gelen sinyal sürelerinin uzayacağı göz önünde bulundurulmalıdır.
- ! Blendaj kötü.
- Blendaj, tüm kablo boyunca ve büyük alanlı olarak PROFIBUS DP fişlerinin blendaj kelepçelerine uygulanmalıdır.
- ! Potansiyel dengelemesi kötü.
- PROFIBUS DP blendajı, BGT elemanının topraklaması üzerinden her yerde aynı toprak potansiyeline bağlı olmalıdır. Gerekirse potansiyel dengeleme kablosu döşenmelidir.
- ! PROFIBUS DP sisteminde çok ender olarak meydana gelen ve çoğu kez sadece kısa bir süre için Busmaster'da gösterilen arızalarda özellikle sonlandırma dirençleri, blendaj, kablo uzunlukları/döşeme tarzı, potansiyel dengelemesi ve parazit gidermeli buji soketlerinin (1 kΩ) kullanımı kontrol edilmelidir.
- ▷ PROFIBUS DP ağlarının yapısıyla ilgili ayrıntılı açıklamalar otomasyon sisteminin kılavuzunda veya örneğin PNO'dan (PROFIBUS Kullanıcıları Organizasyonu) temin edilebilen "PROFIBUS DP/FMS Kurma Direktifleri" eserinde yer almaktadır.

? Tüm bekler veri transferinden bağımsız olarak sürekli çalışıyor.

- ! PFA elemanı manuel çalışma modunda.
- PFA elemanını "Normal çalışma" moduna geçirin.
- ? Gösterge **[6E]** gösteriyor.
- ! Profibus modül hatası.
- Cihazı sökün ve üretici firmaya gönderin.

? Gösterge **[30]**, **[31]**, **[34]**, **[80]**, **[89]**, **[94]**, **[95]**, **[96]**, **[97]**, **[98]** veya **[99]** gösteriyor.

- ! Dahilî cihaz hatası.
- Cihazı sökün ve üretici firmaya gönderin.

Teknik veriler

BGT

Ağırlık: 2,3 kg.

PFA

Ön cephe genişliği 8 DB = 40,6 mm,
Montaj yüksekliği 3 YB = 128,4 mm.
Çevre sıcaklığı: -20 °C ile +60 °C arası.
4 dijital giriş: 24 V=, ± %10, < 10 mA.

4 dijital çıkış, 24 V küçük rölelerin kontrolü için, maks. 250 mW (10 mA).

Hat gerilimi:

220/240 V~, - %15/+ %10, 50/60 Hz,
110/120 V~, - %15/+ %10, 50/60 Hz,
topraklamalı ve topraklamasız şebekeler için.

Enerji sarfiyatı: < 25 VA.

İşletim için izin verilen yükseklik: < rakım 2000 m.

Ağırlık: yaklaşık 0,75 kg.

Kullanım ömrü

Söz konusu kullanım ömrü, ürünün bu kullanım kılavuzu doğrultusunda kullanılması halinde geçerlidir. Güvenlik açısından önem arz eden ürünlerin, kullanım ömrü sonunda değiştirilmeleri gerekir.

PFA/BGT elemanı için EN 230 ve EN 298 normlarına göre kullanım ömrü (üretim tarihi itibarıyla): 10 yıl.

Daha ayrıntılı bilgi için yürürlükte olan kuralları kapsayan kılavuzlara ve afecor internet sitesine bakın (www.afecor.org). Bu uygulama kalorifer sistemleri için geçerlidir. Isıl işlem sistemleri için yerel yönetmelikleri dikkate alın.

Lojistik

Nakliye

Cihazı dış darbelerle karşı koruyun (darbe, çarpma, titreşim). Ürünü teslim aldığınızda teslimat kapsamını kontrol edin, bkz. Sayfa 2 (Parçaların tanımı). Nakliye hasarlarını derhal bildirin.

Depolama

Ürünü kuru ve kirden uzak depolayın.

Depolama sıcaklığı: bkz. Sayfa 7 (Teknik veriler).

Depolama süresi: ilk kullanımdan önce orijinal ambalajında 6 ay. Depolama süresinin daha uzun olması durumunda toplam kullanım ömrü aynı oranda kısalmır.

İmha

Elektronik bileşenli cihazlar:

WEEE Direktifi 2012/19/EU – Atık Elektrikli ve Elektronik Eşya Direktifi



— Ürünü ve ambalajını ürünün kullanım ömrü sonunda (açma-kapama sayacı) uygun bir dönüştürülebilir değerli madde merkezine teslim edin. Cihazı normal ev atığı olarak imha etmeyin. Ürünü yakmayın. İstek üzerine eski cihazlar üretici tarafından atık madde düzenlemeleri doğrultusunda ücretsiz kapıya teslim halinde geri alınır.

BGT SA-9U/1DP700 (8 440 229 1)

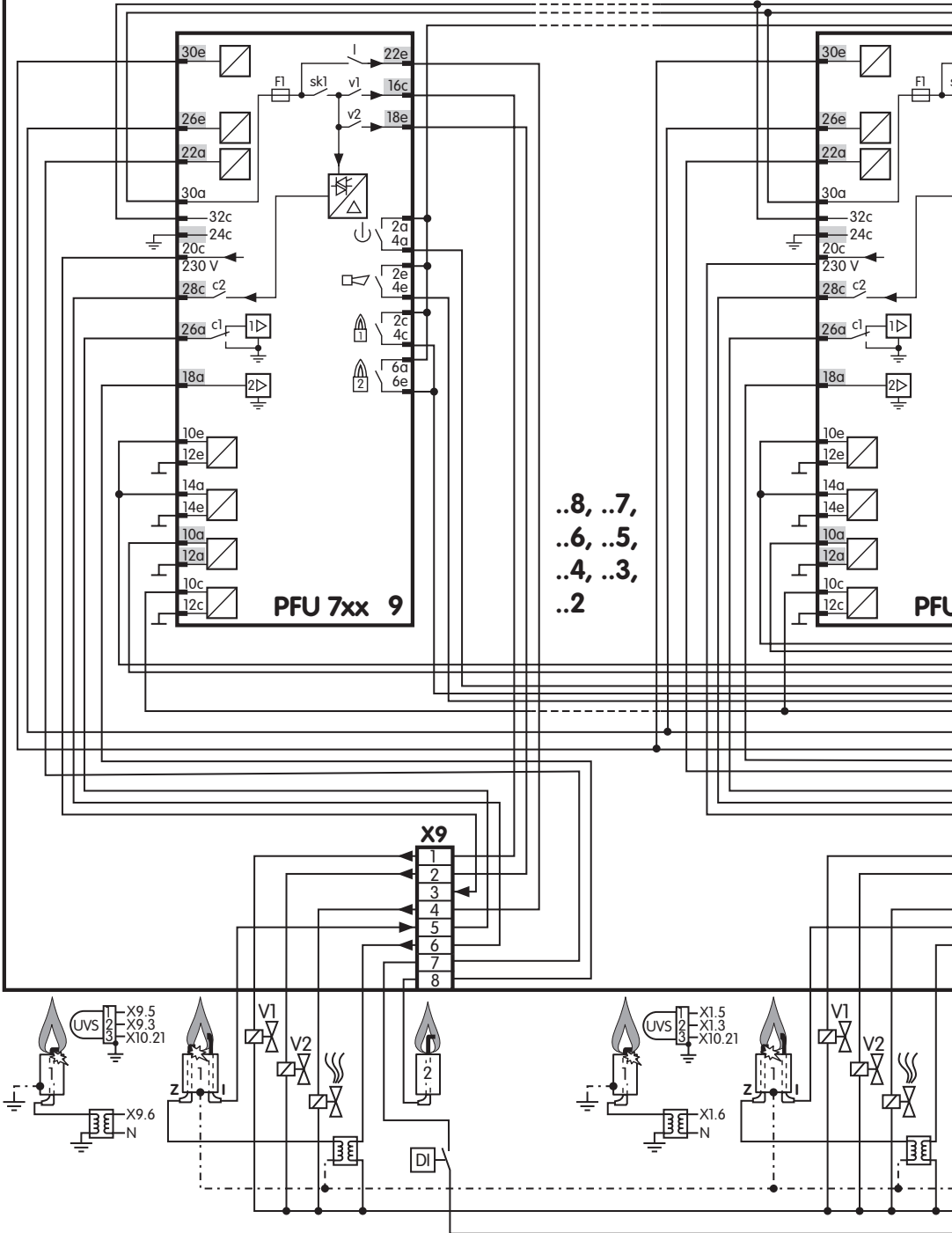

..8, ..7,
..6, ..5,
..4, ..3,
..2

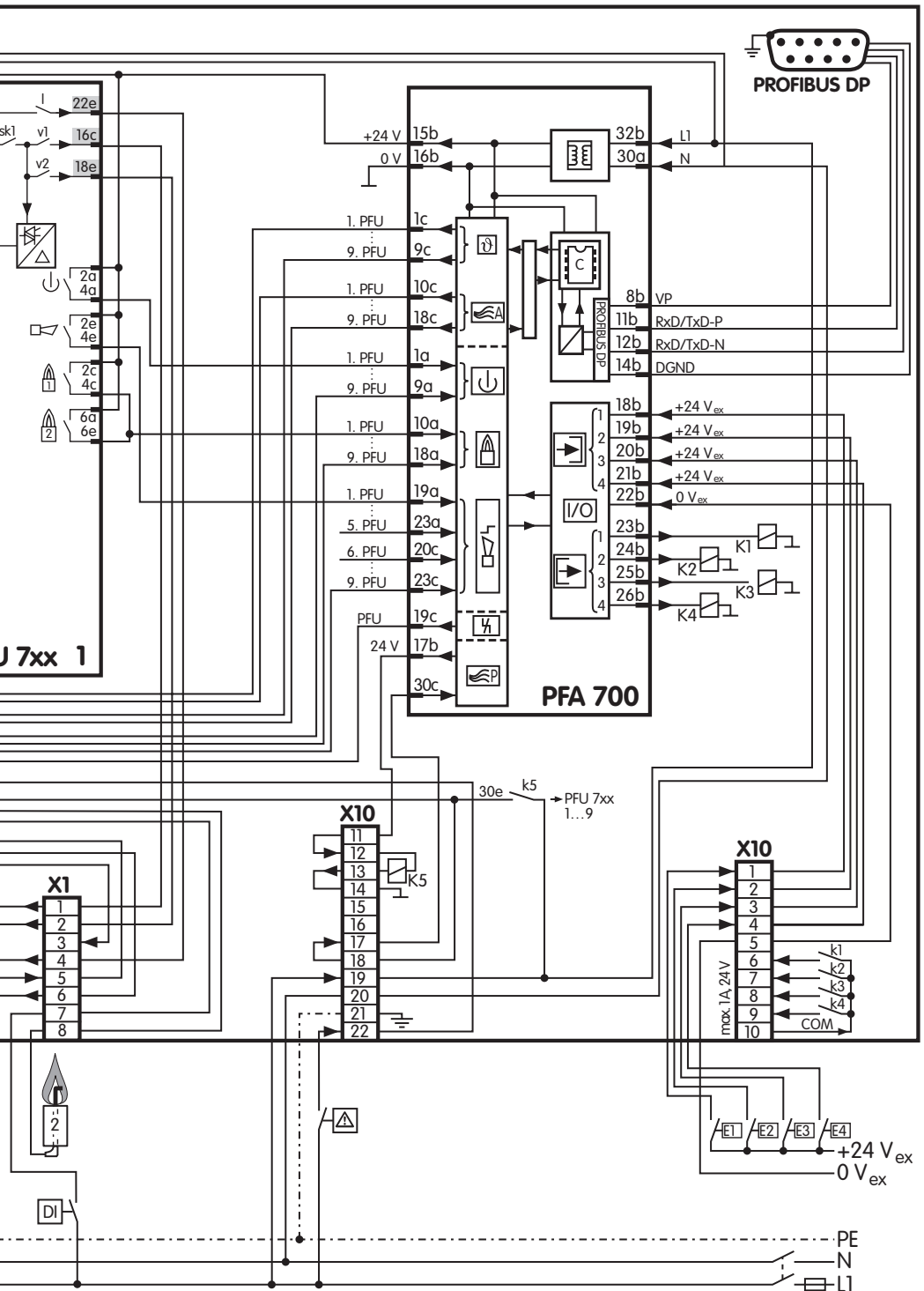

BGT SA-8U/1DP710 (84402292)

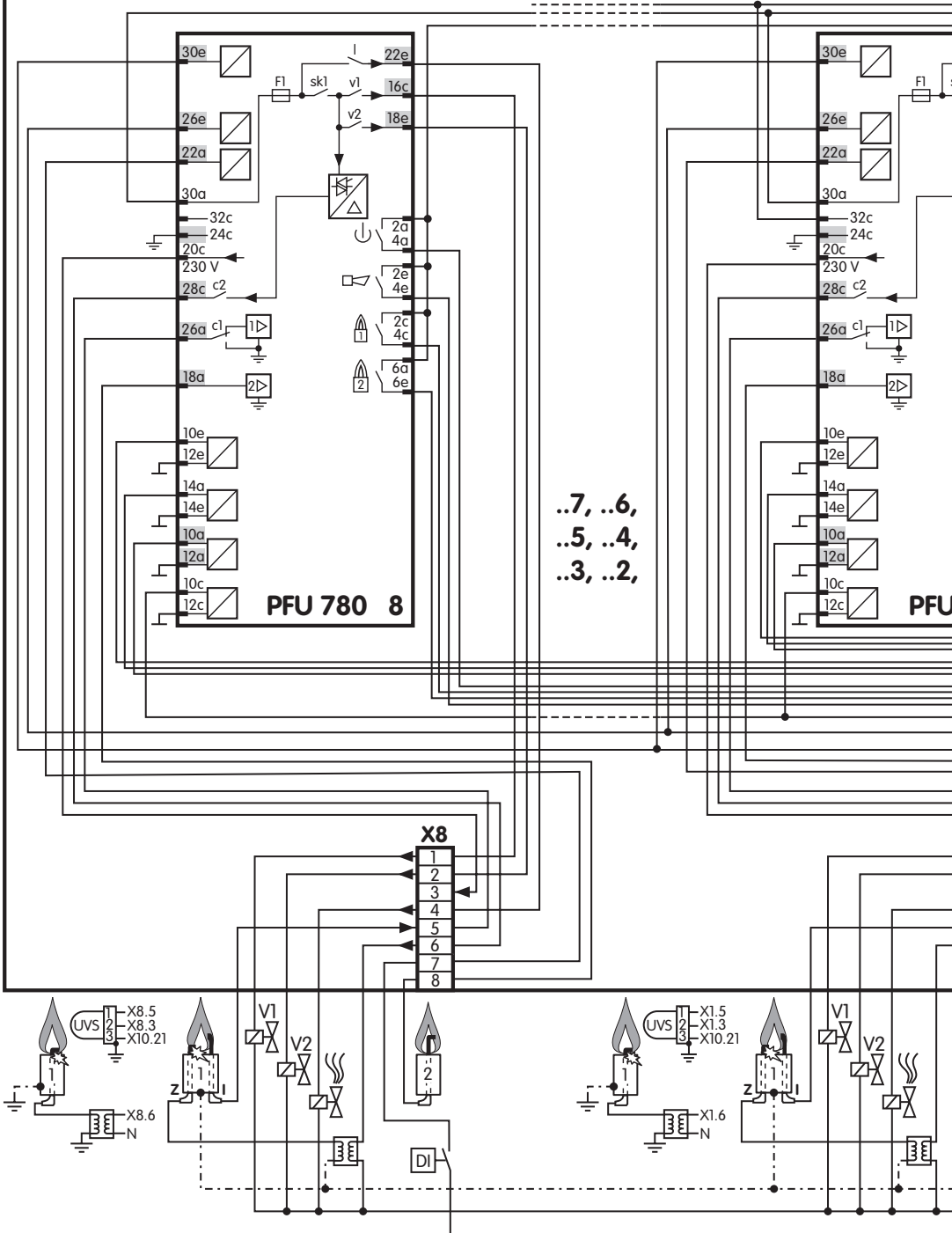

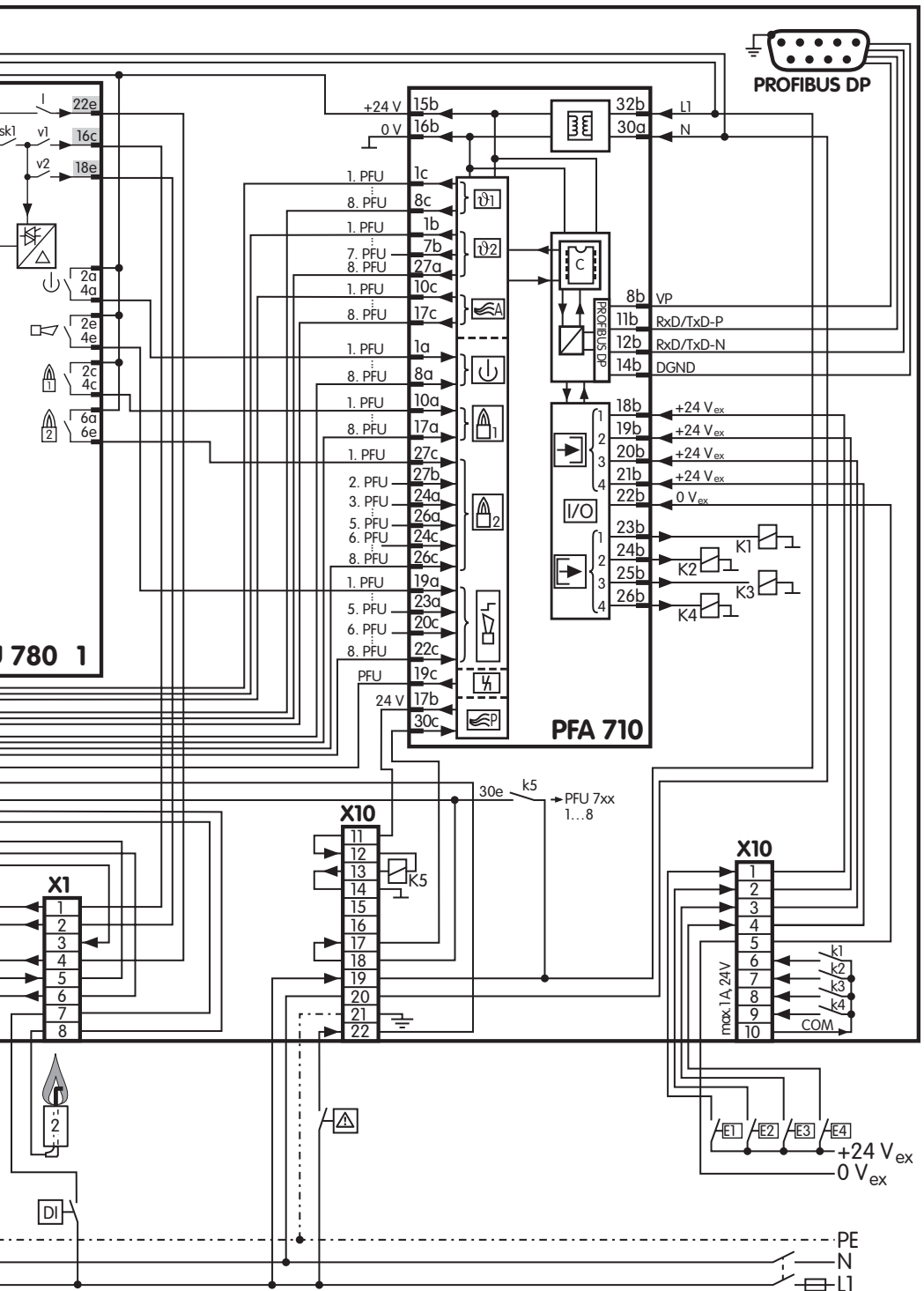

Aksesuarlar

“Değiştirilmiş parametreler” etiketi

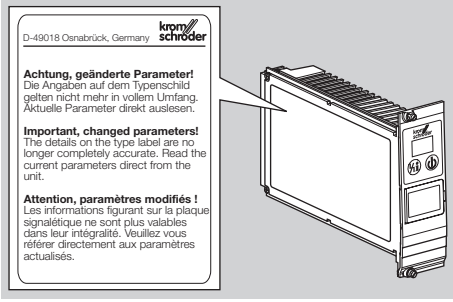

Fabrika çıkışı ayarlı olan parametreler değiştirildiğinde PFA elemanına yapıştırılır.

100 adet, Sipariş No: 74921492.

BCSoft CD-ROM ile birlikte PCO 200 Opto adaptörü

Sipariş No: 74960625.

BCSoft CD-ROM ile birlikte PCO 300 Bluetooth adaptörü

Sipariş No: 74960617.

▷ BCSof yazılımı indirmek için bkz. www.docuthek.com

PFA elemanı için Profibus fişi

Profibus abonelerini Profibus veri iletim yoluna bağlamaya yarar. Yeni PFA 700 elemanı 84402283 sipariş numaralı eski modül taşıyıcısında işletildiğinde, EMU tutumunu daha da iyileştirmek için mevcut PROFIBUS konektörü yerine takılır – bkz. Sayfa 4 (PFA elemanının değiştirilmesi).

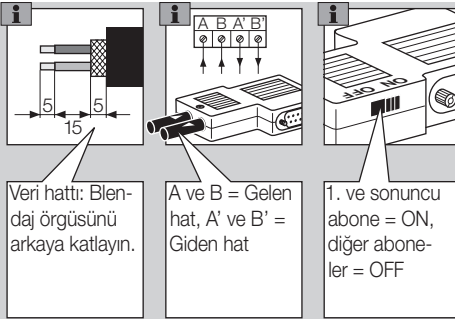

Veri hattı: Blendaj örgüsünü arkaya katlayın.

A ve B = Gelen hat, A' ve B' = Giden hat

1. ve sonuncu abone = ON, diğer aboneler = OFF

- ▷ A ve B veri hatları birbirine karıştırılmamalıdır (A' çıkışı A'dan, B' çıkışı B'den gelir).
- ▷ Veri iletim yolu sonlandırıcısı için akım beslemesi PFA tarafından sağlanır. Veri iletim yolu sonlandırıcısı PROFIBUS fişine takılabilir. Şalter ON konumunda ise, A' ve B' çıkışları kapatılır.
- ▷ Kablo kalınlığına bağlı olarak kablunun en iyi şekilde sıkıştırılmasını sağlamak için teslimat kapsamındaki dolgu parçalarından birini gövdeye yerleştirin.

Teminat kapsamı: Blendajlı kondansatöre sahip Profibus fişi, kablo sıkıştırmak için dolgu parçaları, Sipariş No: 74960621.

Sertifikasyon

Uygunluk beyanı



İmalatçı firma olarak, BGT ve PFA ürünlerinin aşağıda belirtilen direktiflerin ve normların temel kriterlerine uygun olduğunu beyan ederiz:

Direktifler:

- 2006/95/AB,
- 2004/108/AB,
- 98/37/AB sayılı yönetmelik uyarınca uygulamaları için tasarlanmıştır.

Normlar:

- EN 50170-2,
- EN 60730.

Üretim, DIN EN ISO 9001'e göre kalite yönetim sistemine uygun olarak yapılmaktadır.

Elster GmbH

Uygunluk beyanının (D, GB) tarayıcı çıktısı – bkz. www.docuthek.com

Avrasya Gümrük Birliği



BGT ürünü, Avrasya Gümrük Birliği'nin teknik kriterlerine uygundur.

İletişim bilgileri

Teknik sorularınızda lütfen sizin için yetkili olan şubeye/ temsilciğe danışın. Adresleri internetten veya Elster GmbH firmasından öğrenebilirsiniz.

Gelişmeye yönelik teknik değişiklik hakkı saklıdır.

Honeywell

kromschroder

Elster GmbH
Strothweg 1, D-49504 Lotte (Büren)
Tel.: +49 541 1214-0

Faks: +49 541 1214-370

hts.lotte@honeywell.com, www.kromschroeder.com